

ALLEGATI
COMUNE DI CONSELICE

Allegato A.1***Mercato del SABATO***

Le caratteristiche del mercato sono le seguenti:

- a) classificazione: mercato ordinario;
- b) svolgimento: annuale, nella giornata di sabato;
- c) orari:
 - carico/scarico: dalle 5.00 alle 14.00 (entro le ore 14.00 l'area dovrà essere completamente sgombra)
 - procedura di assegnazione per spuntisti: ore 8.00 dal 1° maggio al 30 settembre e ore 8.30 dal 1° ottobre al 30 aprile, ad eccezione della specializzazione frutta e verdura per la quale la procedura avrà inizio alle ore 7.00 per tutto l'anno
 - vendita: 6.30 – 13.30 ;
- d) numero assenze consentite: 18;
- e) ubicazione: VIA GARIBALDI, PIAZZA F.FORESTI;
- f) superficie complessiva dell'area mq: 3.956,00;
- g) superficie complessiva dei posteggi mq: 1.668,00;
- h) totale posteggi: n. 40 di cui:
 - ◆ n. 39 riservati ai titolari di autorizzazione per l'esercizio del commercio su aree pubbliche e fra questi:
 - n. 32 per il settore extralimentare;
 - n. 7 per il settore alimentare;
 - ◆ n. 1 riservato a imprenditore agricolo annuale;
- i) le caratteristiche del mercato, sono riportate nella planimetria Allegato A.1.1 nella quale sono indicati:
 - 1.** il numero, la dislocazione, la tipologia ed il dimensionamento singolo e complessivo dei posteggi;
 - 2.** i posteggi riservati ai titolari di autorizzazione per l'esercizio del commercio su aree pubbliche e di quelli assegnati agli imprenditori agricoli;
 - 3.** la destinazione dei posteggi sotto il profilo merceologico;
 - 4.** i posteggi assegnati, non assegnati in concessione e quelli sospesi;
 - 5.** la numerazione progressiva con la quale sono identificati i singoli posteggi.

VIA GARIBALDI – PIAZZA FELICE FORESTI

Posteggio	Ubicazione	Dimensioni	Mq	Settore	Stato
1	Via Garibaldi	8,00 X 5,00	40,00	E	A
2	Via Garibaldi	8,00 X 5,00	40,00	E	A
3	Via Garibaldi	8,00 X 5,00	40,00	E	A
4	Via Garibaldi	8,00 X 5,00	40,00	E	A
5	Via Garibaldi	8,00 X 5,00	40,00	E	A
6	Via Garibaldi	8,00 X 5,00	40,00	E	A
7	Via Garibaldi	8,00 X 5,00	40,00	E	A
8	Via Garibaldi	8,00 X 5,00	40,00	E	A
9	Via Garibaldi	8,00 X 5,00	40,00	E	A
10	P.zza F. Foresti	8,00 X 5,00	40,00	E	A
11	P.zza F. Foresti	7,00 X 5,00	35,00	E	L
12	P.zza F. Foresti	8,00 X 5,00	40,00	E	A
13	P.zza F. Foresti	9,00 X 5,00	45,00	E	A
14	P.zza F. Foresti	8,00 X 5,00	40,00	E	A
15	P.zza F. Foresti	9,00 X 5,00	45,00	E	A
16	P.zza F. Foresti	9,00 X 5,00	45,00	E	A
17	P.zza F. Foresti	12,80 X 5,00	64,00	E	A
18	P.zza F. Foresti	8,00 X 5,00	40,00	E	A
19	P.zza F. Foresti	8,00 X 5,00	40,00	E	A
20	P.zza F. Foresti	8,00 X 5,00	40,00	E	A
21	P.zza F. Foresti	9,00 X 5,00	45,00	E	A
22	P.zza F. Foresti	8,00 X 5,00	40,00	E	L
23	P.zza F. Foresti	9,00 X 5,00	45,00	E	A
24	P.zza F. Foresti	8,00 X 5,00	40,00	E	A
25	P.zza F. Foresti	8,00 X 5,00	40,00	E	A
26	P.zza F. Foresti	8,00 X 5,00	40,00	E	A
27	P.zza F. Foresti	8,00 X 5,00	40,00	E	A
28	P.zza F. Foresti	8,00 X 5,00	40,00	E	A
29	P.zza F. Foresti	8,00 X 5,00	40,00	E	A
30	P.zza F. Foresti	8,00 X 6,00	48,00	E	A
31	Via Garibaldi	8,00 X 6,00	48,00	E	A
32	Via Garibaldi	8,00 X 6,00	48,00	E	A
33	P.zza F. Foresti	8,00 X 5,00	40,00	A	A
34	P.zza F. Foresti	8,00 X 5,00	40,00	A	A
35	P.zza F. Foresti	8,00 X 5,00	40,00	A	A
36	P.zza F. Foresti	8,00 X 5,00	40,00	A	A
37	P.zza F. Foresti	8,00 X 5,00	40,00	A	A
38	P.zza F. Foresti	8,00 X 5,00	40,00	A	A
39	P.zza F. Foresti	9,00 X 5,00	45,00	A	A
40	P.zza F. Foresti	7,00 X 5,00	35,00	IA annuale	A

STATO:

A = ASSEGNATO

L = LIBERO

S = SOSPESO

SETTORE:

A = ALIMENTARE

E = EXTRALIMENTARE

IA = IMPRENDITORE AGRICOLO

ND = NON DEFINITO

TOTALE POSTEGGI N. 40

TOTALE POSTEGGI ASSEGNATI N. 38

TOTALE POSTEGGI LIBERI N. 2

PLANIMETRIA: vedere seguente allegato

MERCATO DI CONSELICE
PIAZZA "FELICE FORESTI "

ALLEGIATO A.I.L. - PIAZZA FORESTI

SVOLGIMENTO ANNUALE NELLA GIORNATA DI SABATO
 LOCALIZZAZIONE POSTEGGI

SUPERFICIE COMPLESSIVA DELL'AREA : mq. 3966
 SUPERFICIE COMPLESSIVA POSTEGGI : mq. 1644

INDIVIDUAZIONE POSTEGGI	DIMENSIONI (mq)
1-2-3-4-5-6-7-8-9-10-11-12-13-14-15-16-17-18-19-20-21-22-23-24-25-26-27-28-29-30-31-32-33-34-35-36-37-38-39-40	7X5
35	8X5
36-37-38-39-40	8X8
41-42-43-44-45-46-47-48-49-50	8X5
51 (Area Verde L. 02/03)	7X5

- A = ALIMENTARE
- NA = NON ALIMENTARE

COMUNE DI CONSELICE
 Provincia di Pistoia
 AREA PARTICIPAZIONE GESTIONE ECONOMICO-TERRITORIALE
 SERVIZIO ATTIVITA' PRODUTTIVE-POLIZIA AMBIENTALE

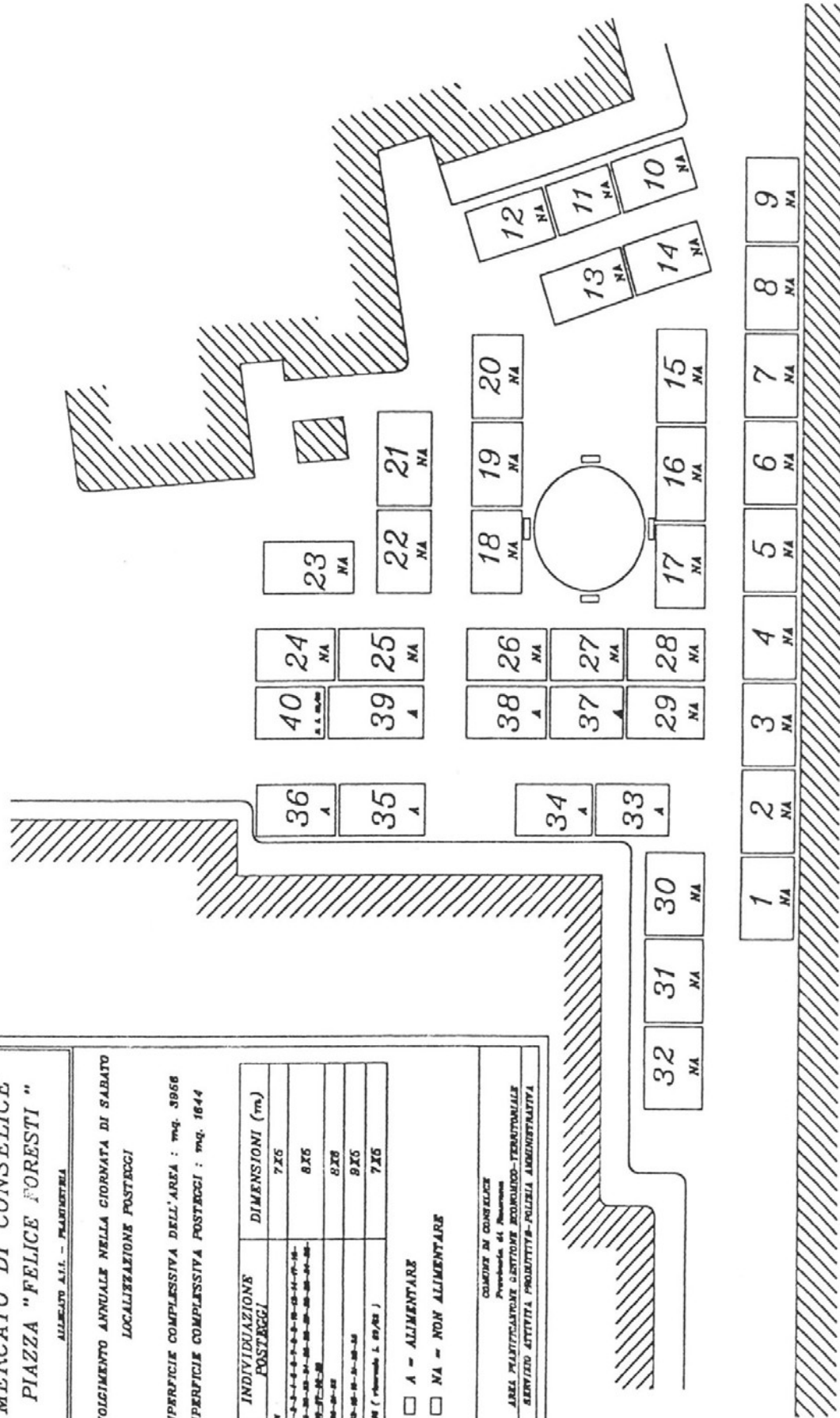

Allegato A.2

<i>Mercato del SABATO di LAVEZZOLA</i>

Le caratteristiche del mercato sono le seguenti:

- a) classificazione: ordinario;
- b) svolgimento: annuale, nella giornata di sabato;
- c) orari:
 - carico/scarico: dalle 5.00 alle 14.00 (entro le ore 14.00 l'area dovrà essere completamente sgombra)
 - procedura di assegnazione per spuntisti: ore 8.00 dal 1° maggio al 30 settembre e ore 8.30 dal 1° ottobre al 30 aprile, ad eccezione della specializzazione frutta e verdura per la quale la procedura avrà inizio alle ore 7.00 per tutto l'anno
 - vendita: 6.30 – 13.30 ;
- d) numero assenze consentite: 18;
- e) ubicazione: PIAZZA CADUTI;
- f) superficie complessiva dell'area mq: 1.432;
- g) superficie complessiva dei posteggi mq: 550;
- h) totale posteggi: n. 14 di cui:
 - ◆ n. 13 riservati ai titolari di autorizzazione per l'esercizio del commercio su aree pubbliche e fra questi:
 - n. 7 per il settore extralimentare;
 - n. 6 per il settore alimentare;
 - ◆ n. 1 riservato a imprenditore agricolo annuale;
- i) le caratteristiche del mercato, sono riportate nella planimetria Allegato da A.2.1. nella quale sono indicati:
 - 1.** il numero, la dislocazione, la tipologia ed il dimensionamento singolo e complessivo dei posteggi;
 - 2.** i posteggi riservati ai titolari di autorizzazione per l'esercizio del commercio su aree pubbliche e di quelli assegnati agli imprenditori agricoli;
 - 3.** la destinazione dei posteggi sotto il profilo merceologico;
 - 4.** i posteggi assegnati, non assegnati in concessione e quelli sospesi;
 - 5.** la numerazione progressiva con la quale sono identificati i singoli posteggi.

PIAZZA CADUTI

Posteggio	Ubicazione	Dimensioni	Mq	Settore	Stato
1	Piazza Caduti	8,00 X 5,00	40,00	A	A
2	Piazza Caduti	8,00 X 5,00	40,00	A	L
3	Piazza Caduti	8,00 X 5,00	40,00	E	A
4	Piazza Caduti	8,00 X 5,00	40,00	A	A
5	Piazza Caduti	7,00 X 5,00	35,00	E	A
6	Piazza Caduti	8,00 X 5,00	40,00	E	A
7	Piazza Caduti	8,00 X 5,00	40,00	A	L
8	Piazza Caduti	8,00 X 5,00	40,00	E	A
9	Piazza Caduti	8,00 X 5,00	40,00	E	A
10	Piazza Caduti	8,00 X 5,00	40,00	A	A
11	Piazza Caduti	8,00 X 5,00	40,00	A	L
12	Piazza Caduti	8,00 X 5,00	40,00	E	A
13	Piazza Caduti	7,00 X 5,00	35,00	E	A
14	Piazza Caduti	8,00 X 5,00	40,00	IA <i>annuale</i>	A

STATO:

A = ASSEGNATO

L = LIBERO

S = SOSPESO

SETTORE:

A = ALIMENTARE

E = EXTRALIMENTARE

IA = IMPRENDITORE AGRICOLO

ND = NON DEFINITO

TOTALE POSTEGGI N. 14

TOTALE POSTEGGI ASSEGNATI N. 11

TOTALE POSTEGGI LIBERI N. 3

PLANIMETRIA: vedere seguente allegato

PIANTA MERCATO LAVEZZOLA

LOCALIZZAZIONE POSTECCHI

SVOLGIMENTO ANNUALE NELLA GIORNATA DI SABATO

SUP. COMPLESSIVA DELL'AREA = mq. 1432

SUP. COMPLESSIVA POSTECCHI = mq. 660

COMUNE DI CONSELICE

PROVINCIA DI FIRENZE

AREA PIANIFICAZIONE GESTIONE ECONOMICO-TERRITORIALE

SERVIZIO ATTIVITA' PRODUTTIVE-POLIZIA AMMINISTRATIVA

ALLEGATO A.2.1. - PLANIMETRIA

A = ALIMENTARE
 NA = NON ALIMENTARE

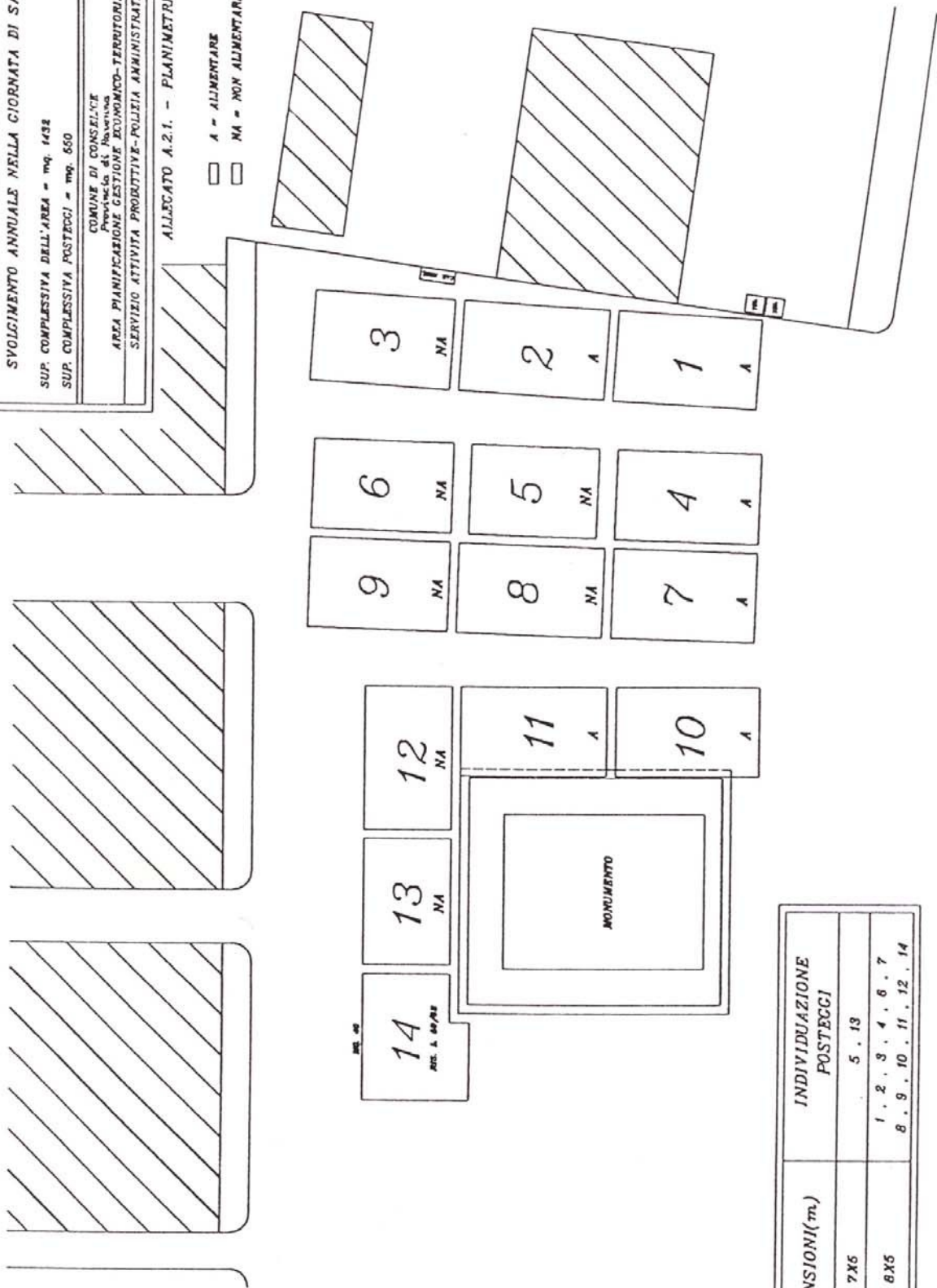

DIMENSIONI (mq.)	INDIVIDUAZIONE POSTECCHI
7x5	5, 13
6x5	1, 2, 3, 4, 6, 7 8, 9, 10, 11, 12, 14

Allegato A.3

<i>Mercato del MARTEDI' di SAN PATRIZIO</i>
--

Le caratteristiche del mercato sono le seguenti:

- a) classificazione: ordinario;
- b) svolgimento: annuale, nella giornata di martedì;
- c) orari:
 - carico/scarico: dalle 5.00 alle 14.00 (entro le ore 14.00 l'area dovrà essere completamente sgombra)
 - procedura di assegnazione per spuntisti: ore 8.00 dal 1° maggio al 30 settembre e ore 8.30 dal 1° ottobre al 30 aprile, ad eccezione della specializzazione frutta e verdura per la quale la procedura avrà inizio alle ore 7.00 per tutto l'anno
 - vendita: 6.30 – 13.30;
- d) numero assenze consentite: 18;
- e) ubicazione: PIAZZA G.MAMELI;
- f) superficie complessiva dell'area mq: 468;
- g) superficie complessiva dei posteggi mq: 240;
- h) totale posteggi: n. 6 riservati ai titolari di autorizzazione per l'esercizio del commercio su aree pubbliche e fra questi:
 - n. 4 per il settore extralimentare;
 - n. 2 per il settore alimentare;
- i) le caratteristiche del mercato, sono riportate nella planimetria Allegato A.3.1 nella quale sono indicati:
 - 1.** il numero, la dislocazione, la tipologia ed il dimensionamento singolo e complessivo dei posteggi;
 - 2.** i posteggi riservati ai titolari di autorizzazione per l'esercizio del commercio su aree pubbliche e di quelli assegnati agli imprenditori agricoli;
 - 3.** la destinazione dei posteggi sotto il profilo merceologico;
 - 4.** i posteggi assegnati, non assegnati in concessione e quelli sospesi;
 - 5.** la numerazione progressiva con la quale sono identificati i singoli posteggi.

PIAZZA MAMELI

Posteggio	Ubicazione	Dimensioni	Mq	Settore	stato
1	Piazza Mameli	8,00 X 5,00	40,00	A	L
2	Piazza Mameli	8,00 X 5,00	40,00	A	A
3	Piazza Mameli	8,00 X 5,00	40,00	E	A
4	Piazza Mameli	8,00 X 5,00	40,00	E	A
5	Piazza Mameli	8,00 X 5,00	40,00	E	L
6	Piazza Mameli	8,00 X 5,00	40,00	E	A

STATO:

A = ASSEGNATO

L = LIBERO

S = SOSPESO

SETTORE:

A = ALIMENTARE

E = EXTRALIMENTARE

IA = IMPRENDITORE AGRICOLO

ND = NON DEFINITO

TOTALE POSTEGGI N. 6

TOTALE POSTEGGI ASSEGNATI N. 4

TOTALE POSTEGGI LIBERI N. 2

PLANIMETRIA: vedere seguente allegato

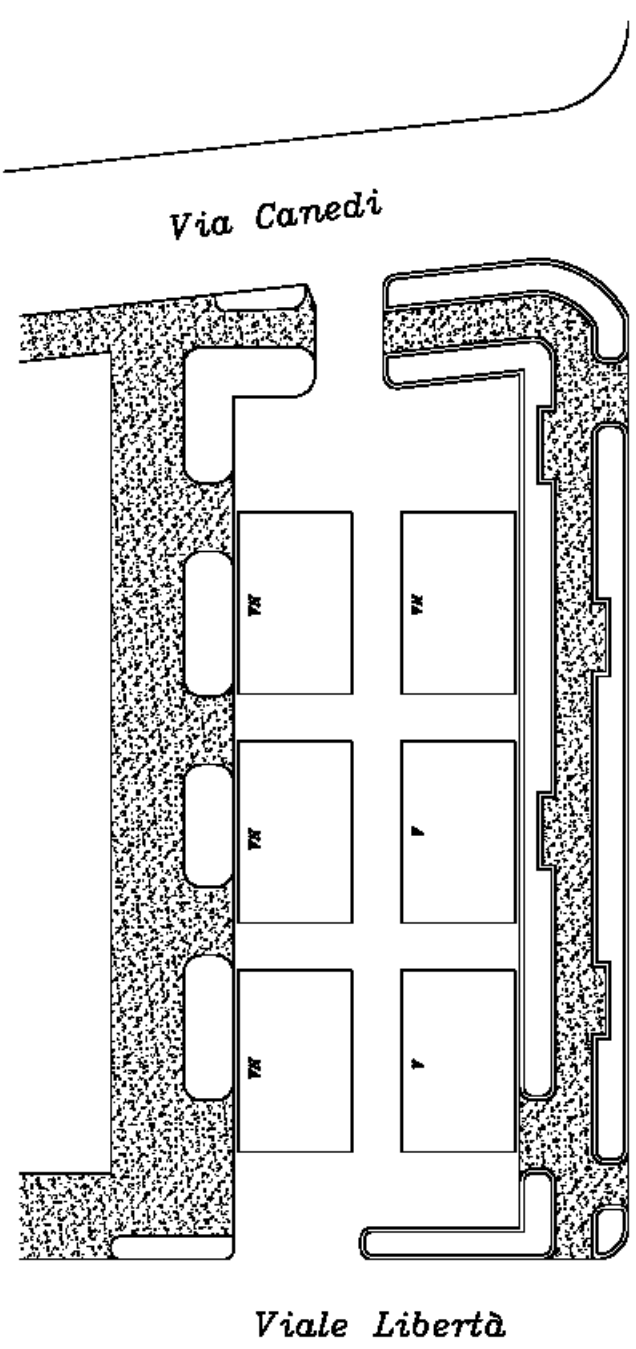

Via G. Mattei

PIANTA MERCATO S. PATRIZIO
LOCALIZZAZIONE POSTEGGI
 STABILIMENTO ANIMALE NELLA CIRCOSCRIZIONE DI MARCONI
 SUP. COPERTIVA DELL'AREA - mq. 469

COMPRESO DI CONSERVATORIO
 DI PRODOTTI ALIMENTARI
 AREA PIANIFICAZIONE GESTIONE ECONOMICO-TERRESTRIALE
 SERVIZIO ATTIVITA' PRODUTTIVE - POLIZIA AMBIENTALE

DIMENSIONE POSTEGGI : 8 X 6
 A - ALZAVANA
 NA - NON ALZAVANA

Allegato B.1

<i>Fiera di SAN GRUGNONE</i>

Le caratteristiche della fiera sono le seguenti:

- a) classificazione: Fiera ordinaria
- b) svolgimento: Mercoledì delle Ceneri e seconda domenica successiva;
- c) orari:
 - presenza concessionari: dalle 13.00 alle 19.00 il mercoledì/dalle 09.00 alle 19.00 la domenica;
 - procedura assegnazione spuntisti: dalle 14.00 il mercoledì/dalle 10.00 la domenica;
 - vendita:
 - dalle 14.00 alle 19.00 il mercoledì (1° allegato per i posteggi)
 - dalle 10.00 alle 19.00 la domenica (1°/2° allegati per i posteggi);
- d) numero di assenze consentite:
 - per ogni edizione: 1 sola;
 - nell'ambito della durata della concessione: fino a un massimo di 3 nell'arco di 10 anni;
- e) ubicazione: PIAZZA F.FORESTI – VIA SELICE VECCHIA – VIA ROMA – VIA BUSCAROLI – VIA DON MINZONI
- f) superficie complessiva dell'area mq: 2.640;
- g) superficie complessiva dei posteggi mq: 1.157,50;
- h) totale posteggi: n. 30 riservati ai titolari di autorizzazione per l'esercizio del commercio su aree pubbliche senza distinzione fra settore alimentare ed extralimentare;
- i) le caratteristiche della fiera, sono riportate nella planimetria Allegato B.1.1 nella quale sono indicati:
 - 1.** il numero, la dislocazione, la tipologia ed il dimensionamento singolo e complessivo dei posteggi;
 - 2.** i posteggi riservati ai titolari di autorizzazione per l'esercizio del commercio su aree pubbliche e di quelli assegnati agli imprenditori agricoli;
 - 3.** la destinazione dei posteggi sotto il profilo merceologico;
 - 4.** i posteggi assegnati, non assegnati in concessione e quelli sospesi;
 - 5.** la numerazione progressiva con la quale sono identificati i singoli posteggi.

Posteggio	Ubicazione	Dimensioni	Mq	Settore	Stato
1	P.zza F. Foresti	8,00 X 5,00	40,00	ND	A
2	P.zza F. Foresti	8,00 X 5,00	40,00	ND	L
4	P.zza F. Foresti	10,50 X 5,00	52,50	ND	L
5	P.zza F. Foresti	7,00 X 5,00	35,00	ND	A
6	P.zza F. Foresti	7,00 X 5,00	35,00	ND	A
7	P.zza F. Foresti	7,00 X 5,00	35,00	ND	A
8	P.zza F. Foresti	7,00 X 5,00	35,00	ND	A
9	P.zza F. Foresti	7,00 X 5,00	35,00	ND	A
10	P.zza F. Foresti	7,00 X 5,00	35,00	ND	A
11	P.zza F. Foresti	7,00 X 5,00	35,00	ND	L
12	P.zza F. Foresti	7,00 X 5,00	35,00	ND	L
13	P.zza F. Foresti	7,00 X 5,00	35,00	ND	L
14	P.zza F. Foresti	7,00 X 5,00	35,00	ND	L
15	P.zza F. Foresti	7,00 X 5,00	35,00	ND	A
16	P.zza F. Foresti	7,00 X 5,00	35,00	ND	A
17	P.zza F. Foresti	10,50 X 5,00	52,50	ND	A
18	P.zza F. Foresti	7,00 X 5,00	35,00	ND	A
19	P.zza F. Foresti	9,00 X 5,00	45,00	ND	A
20	P.zza F. Foresti	7,00 X 5,00	35,00	ND	A
21	P.zza F. Foresti	7,00 X 5,00	35,00	ND	A
22	P.zza F. Foresti	10,50 X 5,00	52,50	ND	A
23	P.zza F. Foresti	7,00 X 5,00	35,00	ND	A
24	P.zza F. Foresti	7,00 X 5,00	35,00	ND	A
25	Via Roma	5,00 X 8,00	40,00	ND	L
26	Via Roma	5,00 X 8,00	40,00	ND	L
27	Via Selice Vecchia	5,00 X 8,00	40,00	ND	L
28	Via Buscaroli	5,00 X 8,00	40,00	ND	L
29	Via Buscaroli	5,00 X 8,00	40,00	ND	L
30	Via D. Minzoni	5,00 X 8,00	40,00	ND	L
31	Via D. Minzoni	5,00 X 8,00	40,00	ND	L

STATO:

A = ASSEGNATO

L = LIBERO

S = SOSPESO

SETTORE:

A = ALIMENTARE

E = EXTRALIMENTARE

IA = IMPRENDITORE AGRICOLO

ND = NON DEFINITO

TOTALE POSTEGGI N. 30

TOTALE POSTEGGI ASSEGNATI N. 17

TOTALE POSTEGGI LIBERI N.13

PLANIMETRIA, vedere i seguenti allegati: - mercoledì (Allegato 1°)

- domenica (Allegato 1° + Allegato 2°)

DISPOSIZIONE POSTEGGI
 CARNEVALE DI SAN GRUGNONE
 PIAZZA FELICE FORESTI
 DIR. COMPTABILITA' INTERNA - TEL. 0840
CONSELICE

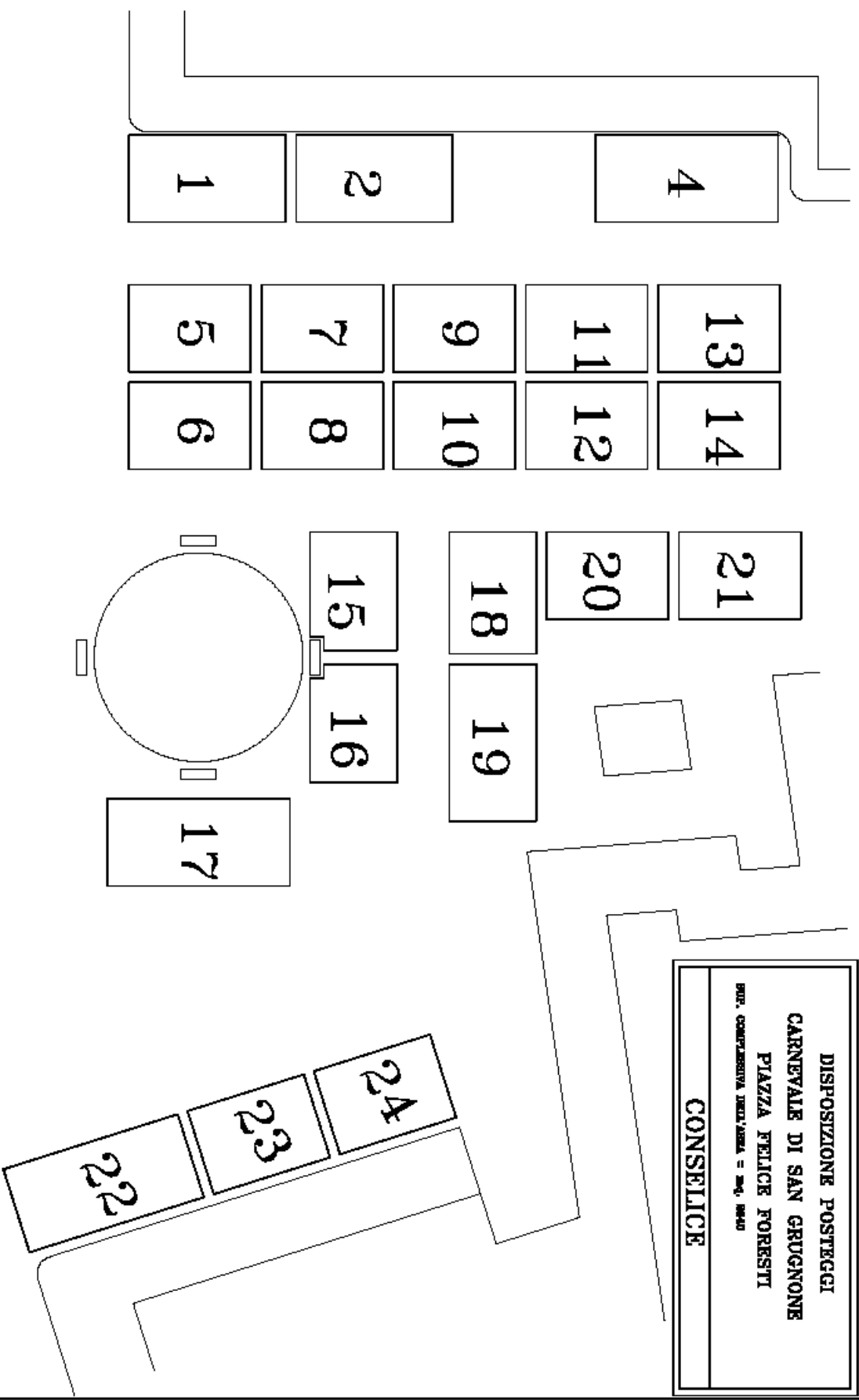

NOTA :
 STAND 1 - 2 (m 5x8)
 STAND da 6 a 21 - 23 - 24 (m 5x7)
 STAND 4 - 17 - 22 (m 5x10,5) - 19 (m 9x5)

Allegato B.2

Sagra del RANOCCHIO

Le caratteristiche della fiera sono le seguenti:

- a) classificazione: Fiera ORDINARIA, con esclusione dei generi gastronomici ed alimentari, ad eccezione dei dolci;
- b) svolgimento: 3° fine settimana di settembre (venerdì, sabato e domenica);
- c) orari:
 - presenza concessionari: dalle 18.00 alle 24.00 il venerdì e sabato/dalle 10.00 alle 24.00 la domenica;
 - procedura assegnazione spuntisti: dalle 18.30 il venerdì e sabato/ dalle 10.30 la domenica;
 - vendita: dalle 19.00 alle 24.00 il venerdì e sabato dalle 10.30 alle 24.00 la domenica;
- d) numero di assenze consentite:
 - per ogni edizione: 1 sola;
 - nell'ambito della durata della concessione: fino a un massimo di 3 nell'arco di 10 anni;
- e) ubicazione: VIA GARIBALDI;
- f) superficie complessiva dell'area mq: 1.302;
- g) superficie complessiva dei posteggi mq: 525;
- h) totale posteggi: n. 15 riservati ai titolari di autorizzazione per l'esercizio del commercio su aree pubbliche di cui:
 - n. 7 per il settore extralimentare a specializzazione merceologica non esclusiva;
 - n. 8 per il settore alimentare a specializzazione merceologica esclusiva: solo dolci;
- i) le caratteristiche della fiera, sono riportate nella planimetria Allegato B.2.1 nella quale sono indicati:
 - 1.** il numero, la dislocazione, la tipologia ed il dimensionamento singolo e complessivo dei posteggi;
 - 2.** i posteggi riservati ai titolari di autorizzazione per l'esercizio del commercio su aree pubbliche e di quelli assegnati agli imprenditori agricoli;
 - 3.** la destinazione dei posteggi sotto il profilo merceologico;
 - 4.** i posteggi assegnati, non assegnati in concessione e quelli sospesi;
 - 5.** la numerazione progressiva con la quale sono identificati i singoli posteggi.

SAGRA DEL RANOCCHIO**Allegato B.2.1**

Posteggio	Ubicazione	Dimensioni	Mq	Settore	Stato
1	Via Garibaldi	7,00 X 5,00	35,00	A	L
2	Via Garibaldi	7,00 X 5,00	35,00	A	L
3	Via Garibaldi	7,00 X 5,00	35,00	A	L
4	Via Garibaldi	7,00 X 5,00	35,00	A	L
5	Via Garibaldi	7,00 X 5,00	35,00	A	L
6	Via Garibaldi	7,00 X 5,00	35,00	NA	L
7	Via Garibaldi	7,00 X 5,00	35,00	NA	L
8	Via Garibaldi	7,00 X 5,00	35,00	NA	L
9	Via Garibaldi	7,00 X 5,00	35,00	NA	L
10	Via Garibaldi	7,00 X 5,00	35,00	NA	L
11	Via Garibaldi	7,00 X 5,00	35,00	NA	L
12	Via Garibaldi	7,00 X 5,00	35,00	NA	L
13	Via Garibaldi	7,00 X 5,00	35,00	A	L
14	Via Garibaldi	7,00 X 5,00	35,00	A	L
15	Via Garibaldi	7,00 X 5,00	35,00	A	L

STATO:

A = ASSEGNATO

L = LIBERO

S = SOSPESO

SETTORE:

A = ALIMENTARE (SOLO DOLCIUMI)

E = EXTRALIMENTARE

IA = IMPRENDITORE AGRICOLO

ND = NON DEFINITO

TOTALE POSTEGGI N. 15

TOTALE POSTEGGI ASSEGNATI N. 0

TOTALE POSTEGGI LIBERI N. 15

PLANIMETRIA: vedere seguente allegato

Allegato B.3

Sagra della PORCHETTA e del TORTELLINO di LAVEZZOLA

Le caratteristiche della fiera sono le seguenti:

- a) classificazione: Fiera ORDINARIA, con esclusione dei generi gastronomici ed alimentari, ad eccezione dei dolci;
- b) svolgimento: 3° fine settimana di maggio (venerdì, sabato e domenica);
- c) orari:
 - presenza concessionari: dalle 18.00 alle 24.00 il venerdì e sabato/dalle 10.00 alle 24.00 la domenica;
 - procedura assegnazione spuntisti: dalle 18.30 il venerdì e sabato/dalle 10.30 la domenica;
 - vendita: dalle 18.00 alle 24.00 il venerdì e sabato dalle 10.00 alle 24.00 la domenica.
- d) numero di assenze consentite:
 - per ogni edizione: 1 sola;
 - nell'ambito della durata della concessione: fino a un massimo di 3 nell'arco di 10 anni;
- e) ubicazione: VIA BASTIA, VIA A.COSTA, VIA M.BUONARROTI;
- f) superficie complessiva dell'area mq: 2.515;
- g) superficie complessiva dei posteggi mq: 1.070;
- h) totale posteggi: n. 28 riservati ai titolari di autorizzazione per l'esercizio del commercio su aree pubbliche senza distinzione fra settore extralimentare e alimentare (merceologia esclusiva dolci);
- i) le caratteristiche della fiera, sono riportate nella planimetria Allegato B.3.1 nella quale sono indicati:
 - 1.** il numero, la dislocazione, la tipologia ed il dimensionamento singolo e complessivo dei posteggi;
 - 2.** i posteggi riservati ai titolari di autorizzazione per l'esercizio del commercio su aree pubbliche e di quelli assegnati agli imprenditori agricoli;
 - 3.** la destinazione dei posteggi sotto il profilo merceologico;
 - 4.** i posteggi assegnati, non assegnati in concessione e quelli sospesi;
 - 5.** la numerazione progressiva con la quale sono identificati i singoli posteggi.

Posteggio	Ubicazione	Dimensioni	Mq	Settore	Stato
1	Via Bastia	7,00 X 5,00	35,00	ND	A
2	Via Bastia	7,00 X 5,00	35,00	ND	L
3	Via Bastia	7,00 X 5,00	35,00	ND	A
4	Via Bastia	7,00 X 5,00	35,00	ND	A
5	Via Bastia	7,00 X 5,00	35,00	ND	A
6	Via Bastia	7,00 X 5,00	35,00	ND	A
7	Via Bastia	7,00 X 5,00	35,00	ND	A
8	Via Bastia	7,00 X 5,00	35,00	ND	A
9	Via Bastia	7,00 X 5,00	35,00	ND	A
10	Via Bastia	7,00 X 5,00	35,00	ND	A
11	Via A.Costa	8,00 X 5,00	40,00	ND	A
12	Via A.Costa	8,00 X 5,00	40,00	ND	A
13	Via A.Costa	8,00 X 5,00	40,00	ND	A
14	Via A.Costa	8,00 X 5,00	40,00	ND	A
15	Via A.Costa	8,00 X 5,00	40,00	ND	L
16	Via A.Costa	8,00 X 5,00	40,00	ND	A
17	Via A.Costa	8,00 X 5,00	40,00	ND	A
18	Via A.Costa	8,00 X 5,00	40,00	ND	A
19	Via A.Costa	8,00 X 5,00	40,00	ND	L
20	Via A.Costa	8,00 X 5,00	40,00	ND	L
21	Via A.Costa	8,00 X 5,00	40,00	ND	A
22	Via A.Costa	8,00 X 5,00	40,00	ND	A
23	Via M.Buonarroti	8,00 X 5,00	40,00	ND	L
24	Via M.Buonarroti	8,00 X 5,00	40,00	ND	A
25	Via M.Buonarroti	8,00 X 5,00	40,00	ND	L
26	Via M.Buonarroti	8,00 X 5,00	40,00	ND	L
27	Via M.Buonarroti	8,00 X 5,00	40,00	ND	L
28	Via M.Buonarroti	8,00 X 5,00	40,00	ND	L

STATO:

A = ASSEGNATO

L = LIBERO

S = SOSPESO

SETTORE:

A = ALIMENTARE (SOLO DOLCIUMI)

E = EXTRALIMENTARE

IA = IMPRENDITORE AGRICOLO

ND = NON DEFINITO

TOTALE POSTEGGI N. 28

TOTALE POSTEGGI ASSEGNATI N. 19

TOTALE POSTEGGI LIBERI N. 9

PLANIMETRIA: vedere seguente allegato

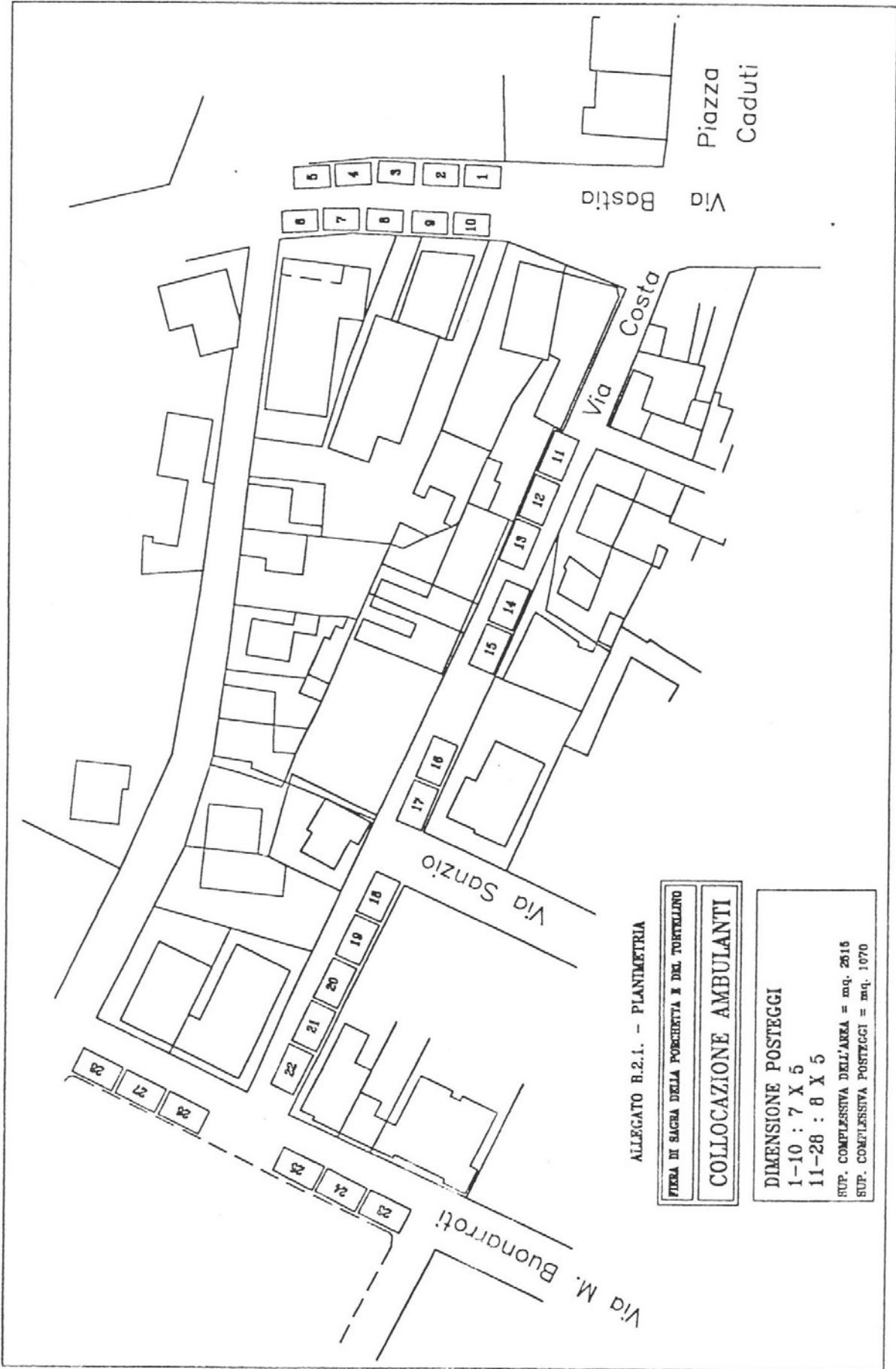

ALLEGATO B.2.1. - PLANIMETRIA

FIERA DI SACRA DELLA PORCHERIA E DEL TORTELLINO

COLLOCAZIONE AMBULANTI

DIMENSIONE POSTEGGI
 1-10 : 7 X 5
 11-28 : 8 X 5
 SUP. COMPLESSIVA DELL'AREA = mq. 2616
 SUP. COMPLESSIVA POSTEGGI = mq. 1070

Allegato C.1

Posteggio isolato n. 1 martedì - Conselice

Tipologia del posteggio: annuale;

Ubicazione: Conselice, Via Garibaldi, area nr. 3 stalli di sosta antistanti Istituto Bancario

Dimensioni: m. 7,00 x m. 5,00 (mq. 35,00);

Tipologia della struttura: AUTOMARKET

Settore/specializzazione merceologica: ALIMENTARE (piadina romagnola e affini, con somministrazione)

Orario di vendita: 11.00 – 20.00 (ore 10.00 allestimento)

Stato: ASSEGNATO

Pianta: vedere seguente allegato

POSTEGGIO ISOLATO CONSELICE

N.1 posteggio dim. 5x7

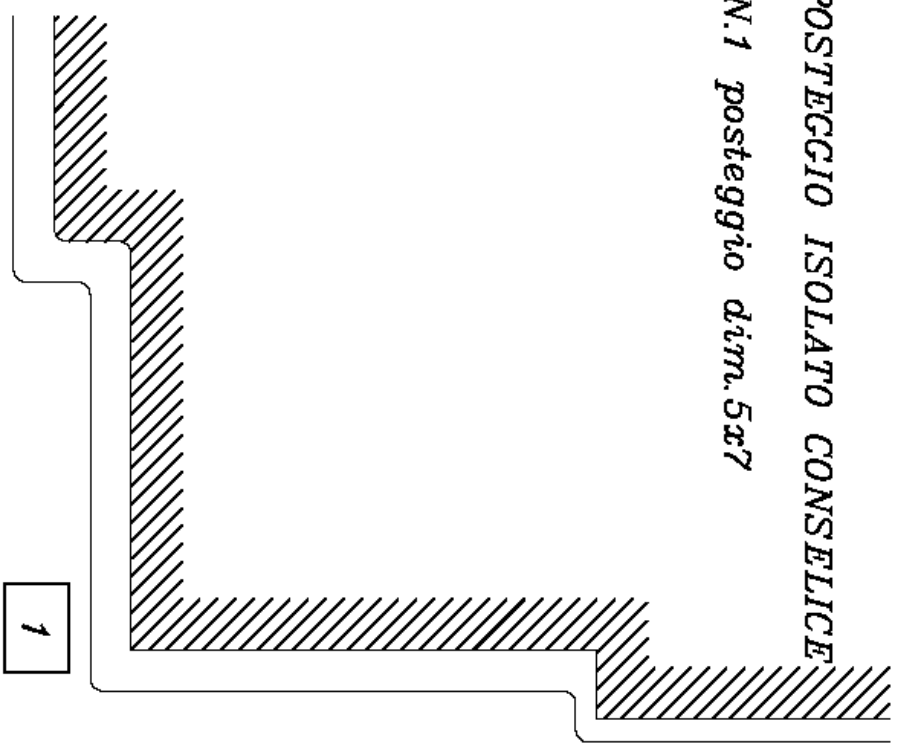

Piazza F. Foresti

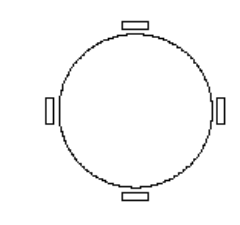

Via Garibaldi

Municipio

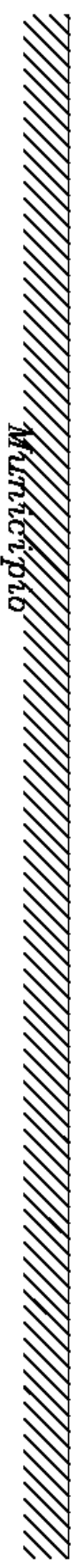

Allegato C.2

Posteggio isolato n. 1 venerdì - Conselice

Tipologia del posteggio: annuale;

Ubicazione: Conselice, Via Garibaldi, area nr. 3 stalli di sosta antistanti Istituto Bancario;

Dimensioni: m. 7,00 x m. 5,00 (mq. 35,00);

Tipologia della struttura: AUTOMARKET

Settore/specializzazione merceologica: ALIMENTARE (piadina romagnola e affini, con somministrazione)

Orario di vendita: 11.00 – 20.00 (ore 10.00 allestimento)

Stato: ASSEGNATO

Pianta: vedere seguente allegato

POSTEGGIO ISOLATO CONSELICE

N.1 posteggio dim. 5x7

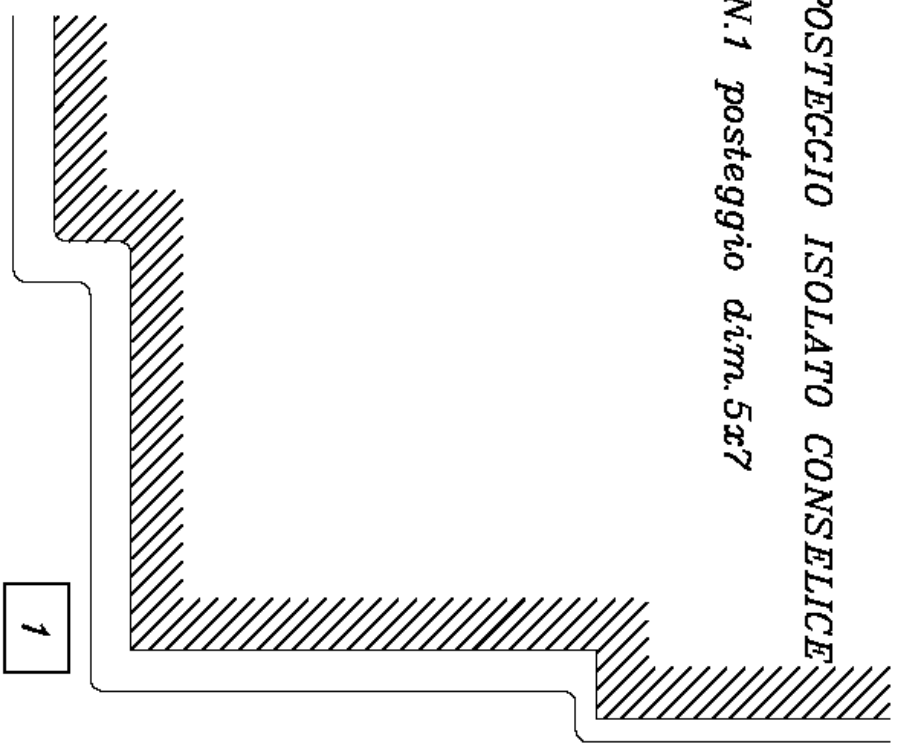

Piazza F. Foresti

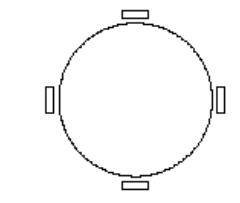

Via Garibaldi

Municipio

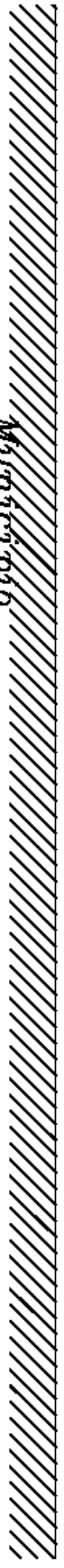

Allegato C.3

Posteggio isolato n. 1 lunedì - Lavezzola

Tipologia del posteggio: annuale;

Ubicazione: Lavezzola, Piazza Caduti, tratto antistante al monumento ai caduti fronte Via Bastia;

Dimensioni: m. 7,00 x m. 5,00 (mq. 35,00);

Tipologia della struttura: AUTOMARKET;

Settore/specializzazione merceologica: ALIMENTARE - (piadina romagnola e affini, con somministrazione)

Orario di vendita: dalle 11.00 alle 20.00 (ore 10.00 allestimento)

Stato: ASSEGNATO

Pianta: vedere seguente allegato

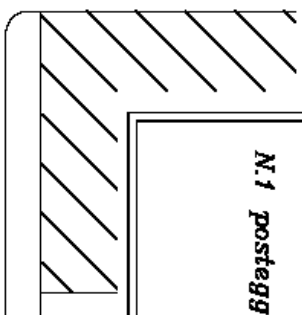
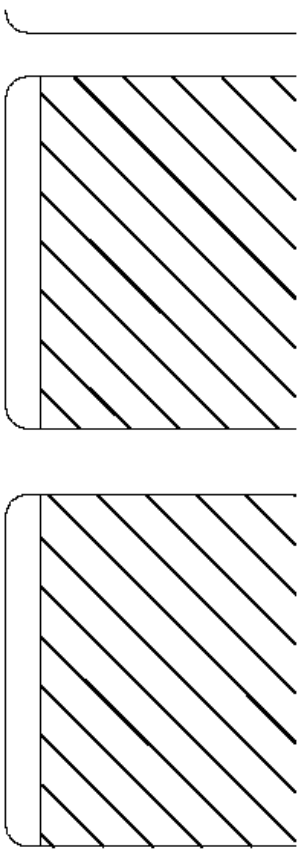

POSTECCIO ISOLATO LAVEZZOLA
N.1 posteggio dim. 5x7

Piazza Caduti

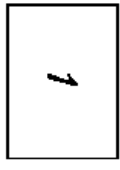
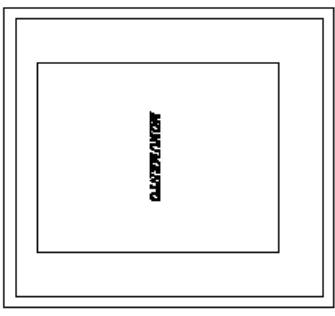

Via Bastia

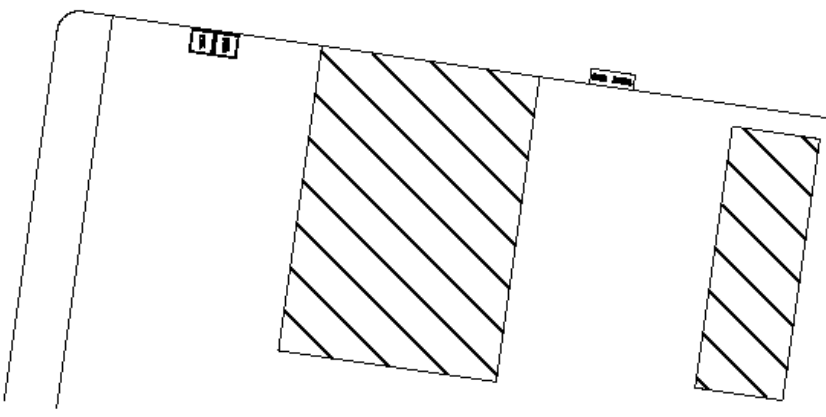

Allegato C.4

Posteggio isolato n. 1 mercoledì - Lavezzola

Tipologia del posteggio: annuale;

Ubicazione: Lavezzola, Piazza Caduti, tratto antistante al monumento ai caduti fronte Via Bastia;

Dimensioni: m. 7,00 x m. 5,00 (mq. 35,00);

Tipologia della struttura: AUTOMARKET;

Settore/specializzazione merceologica: ALIMENTARE - (piadina romagnola e affini, con somministrazione)

Orario di vendita: dalle 11.00 alle 20.00 (ore 10.00 allestimento)

Stato: ASSEGNATO

Pianta: vedere seguente allegato

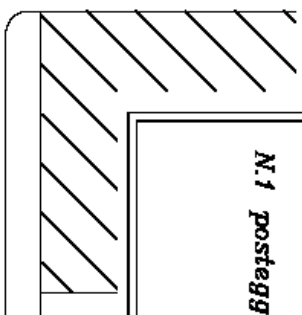
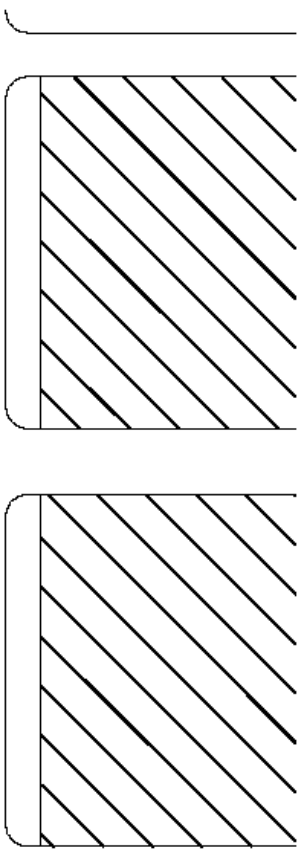

POSTECCIO ISOLATO LAVEZZOLA
N.1 posteggio dim. 5x7

Piazza Caduti

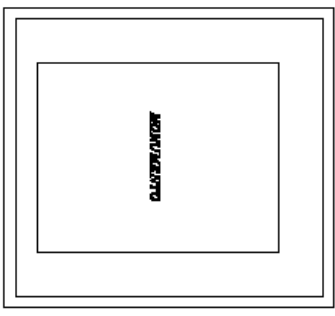

Via Bastia

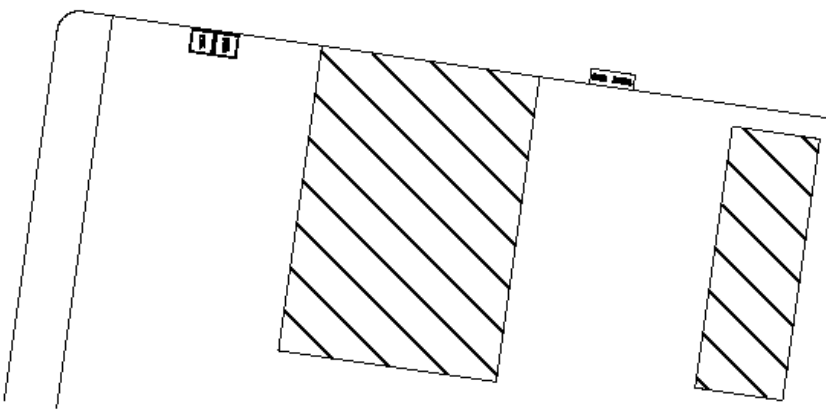

Posteggio isolato n. 1 venerdì - Lavezzola

Tipologia del posteggio: annuale;

Ubicazione: Lavezzola, Piazza Caduti, tratto antistante al monumento ai caduti fronte Via Bastia;

Dimensioni: m. 7,00 x m. 5,00 (mq. 35,00);

Tipologia della struttura: AUTOMARKET;

Settore/specializzazione merceologica: ALIMENTARE - (piadina romagnola e affini, con somministrazione)

Orario di vendita: dalle 11.00 alle 20.00 (ore 10.00 allestimento)

Stato: ASSEGNATO

Pianta: vedere seguente allegato

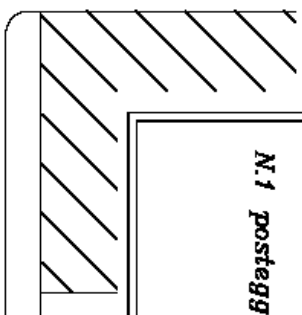
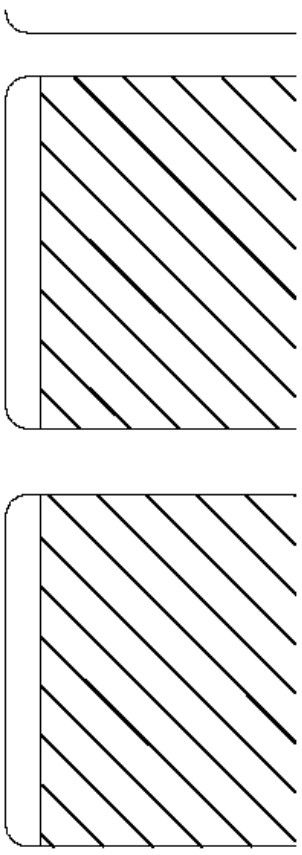

POSTECCIO ISOLATO LAVEZZOLA
N.1 posteggio dim. 5x7

Piazza Caduti

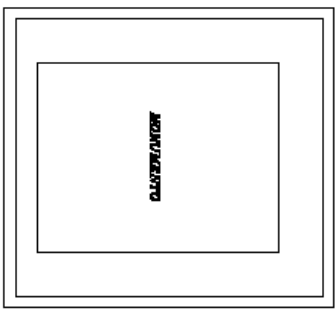

Via Bastia

