



ALLEGATO



ALLEGATO A

RISULTATI DEI CONTEGGI DI TRAFFICO AGLI INCROCI

TABELLA A.1

CONTEGGI DEI MOVIMENTI DI SVOLTA AGLI INCROCI

Incrocio n° 1
 Strade: Via Mentana - Via Acquacalda - Piazza Garibaldi - Via Foro Boario
 Flussi per categoria di veicoli e movimento

Movimenti Incrocio

- 1 - Mentana
- 2 - Acquacalda
- 3 - Garibaldi
- 4 - Foro Boario

| Movimento da | a | 7.30-8.00 | | | 8.00-8.30 | | | 8.30-9.00 | | | 9.00-9.30 | | | Totale 7.30-9.30 | | | | Ora di punta 8.00-9.00 | | | | Totale BICI | | | | |
|----------------------------------|------------------------|------------|-----------|-----------|------------|------------|-----------|-----------|------------|------------|-----------|-----------|------------|------------------|----------|-----------|------------|------------------------|-----------|-------------|-------------|-------------|-----------|-------------|-------------|-----------|
| | | Auto | Comm | Bici | Tot. | Auto | Comm | Bici | Tot. | Auto | Comm | Bici | Tot. | Auto | Comm | TOT | EQUIV | Auto | Comm | TOT | EQUIV | | | | | |
| 1 - Mentana | 2 - Acquacalda | 97 | 0 | 2 | 97 | 93 | 0 | 6 | 93 | 90 | 0 | 2 | 90 | 62 | 0 | 1 | 62 | 342 | 0 | 342 | 342 | 183 | 0 | 183 | 183 | 11 |
| 1 - Mentana | 3 - Garibaldi | 113 | 3 | 13 | 116 | 114 | 5 | 20 | 119 | 101 | 2 | 1 | 103 | 65 | 0 | 0 | 65 | 393 | 10 | 403 | 413 | 215 | 7 | 222 | 229 | 34 |
| 1 - Mentana | 4 - Foro Boario | 84 | 0 | 5 | 84 | 41 | 2 | 12 | 43 | 46 | 0 | 5 | 46 | 28 | 0 | 0 | 28 | 199 | 2 | 201 | 203 | 87 | 2 | 89 | 91 | 22 |
| Totale da 1 - Mentana | | 294 | 3 | 20 | 297 | 248 | 7 | 38 | 255 | 237 | 2 | 8 | 239 | 155 | 0 | 1 | 155 | 934 | 12 | 946 | 958 | 485 | 9 | 494 | 503 | 67 |
| 2 - Acquacalda | 3 - Garibaldi | 60 | 1 | 0 | 61 | 50 | 0 | 7 | 50 | 44 | 0 | 3 | 44 | 24 | 0 | 4 | 24 | 178 | 1 | 179 | 180 | 94 | 0 | 94 | 94 | 14 |
| 2 - Acquacalda | 1 - Mentana | 23 | 1 | 0 | 24 | 28 | 0 | 0 | 28 | 39 | 0 | 1 | 39 | 39 | 2 | 1 | 41 | 129 | 3 | 132 | 135 | 67 | 0 | 67 | 67 | 2 |
| 2 - Acquacalda | 4 - Foro Boario | 105 | 5 | 0 | 110 | 118 | 1 | 0 | 119 | 136 | 0 | 2 | 136 | 141 | 0 | 4 | 141 | 500 | 6 | 506 | 512 | 254 | 1 | 255 | 256 | 6 |
| Totale da 2 - Acquacalda | | 188 | 7 | 0 | 195 | 196 | 1 | 7 | 197 | 219 | 0 | 6 | 219 | 204 | 2 | 9 | 206 | 807 | 10 | 817 | 827 | 415 | 1 | 416 | 417 | 22 |
| 3 - Garibaldi | 1 - Mentana | 78 | 1 | 0 | 79 | 75 | 3 | 0 | 78 | 52 | 1 | 0 | 53 | 35 | 3 | 1 | 38 | 240 | 8 | 248 | 256 | 127 | 4 | 131 | 135 | 1 |
| 3 - Garibaldi | 2 - Acquacalda | 32 | 0 | 1 | 32 | 58 | 0 | 0 | 58 | 35 | 1 | 0 | 36 | 27 | 1 | 0 | 28 | 152 | 2 | 154 | 156 | 93 | 1 | 94 | 95 | 1 |
| 3 - Garibaldi | 4 - Foro Boario | 49 | 0 | 0 | 49 | 46 | 0 | 0 | 46 | 67 | 2 | 0 | 69 | 48 | 1 | 0 | 49 | 210 | 3 | 213 | 216 | 113 | 2 | 115 | 117 | 0 |
| Totale da 3 - Garibaldi | | 159 | 1 | 1 | 160 | 179 | 3 | 0 | 182 | 154 | 4 | 0 | 158 | 110 | 5 | 1 | 115 | 602 | 13 | 615 | 628 | 333 | 7 | 340 | 347 | 2 |
| 4 - Foro Boario | 1 - Mentana | 25 | 1 | 0 | 26 | 20 | 0 | 1 | 20 | 46 | 2 | 0 | 48 | 53 | 0 | 0 | 53 | 144 | 3 | 147 | 150 | 66 | 2 | 68 | 70 | 1 |
| 4 - Foro Boario | 2 - Acquacalda | 123 | 5 | 0 | 128 | 146 | 0 | 1 | 147 | 147 | 0 | 1 | 147 | 146 | 1 | 1 | 147 | 562 | 6 | 568 | 574 | 293 | 0 | 293 | 293 | 3 |
| 4 - Foro Boario | 3 - Garibaldi | 2 | 0 | 0 | 2 | 4 | 0 | 2 | 4 | 4 | 0 | 0 | 4 | 4 | 0 | 0 | 4 | 14 | 0 | 14 | 14 | 8 | 0 | 8 | 8 | 2 |
| Totale da 4 - Foro Boario | | 150 | 6 | 0 | 156 | 170 | 0 | 4 | 170 | 197 | 2 | 1 | 199 | 203 | 1 | 1 | 204 | 720 | 9 | 729 | 738 | 367 | 2 | 369 | 371 | 6 |
| Totale verso | 1 - Mentana | 126 | 3 | 0 | 129 | 123 | 3 | 1 | 126 | 137 | 3 | 1 | 140 | 127 | 5 | 2 | 132 | 513 | 14 | 527 | 541 | 260 | 6 | 266 | 272 | 4 |
| Totale verso | 2 - Acquacalda | 252 | 5 | 3 | 257 | 297 | 0 | 7 | 297 | 272 | 1 | 3 | 273 | 235 | 2 | 2 | 237 | 1056 | 8 | 1064 | 1072 | 569 | 1 | 570 | 571 | 15 |
| Totale verso | 3 - Garibaldi | 175 | 4 | 13 | 179 | 168 | 5 | 29 | 173 | 149 | 2 | 4 | 151 | 93 | 0 | 4 | 93 | 585 | 11 | 596 | 607 | 317 | 7 | 324 | 331 | 50 |
| Totale verso | 4 - Foro Boario | 238 | 5 | 5 | 243 | 205 | 3 | 12 | 208 | 249 | 2 | 7 | 251 | 217 | 1 | 4 | 218 | 909 | 11 | 920 | 931 | 454 | 5 | 459 | 464 | 28 |
| TOTALE | | 791 | 17 | 21 | 808 | 793 | 11 | 49 | 804 | 807 | 8 | 15 | 815 | 672 | 8 | 12 | 680 | 3063 | 44 | 3107 | 3151 | 1600 | 19 | 1619 | 1638 | 97 |

| Movimento da | a | 17.30-18.00 | | | 18.00-18.30 | | | 18.30-19.00 | | | 19.00-19.30 | | | Tot 17.30-19.30 | | | | Ora di punta 18.00-19.00 | | | | Totale BICI | Ora di punta inc 17.30-18.30 | | | | | | | |
|----------------------------------|-----------------------|-------------|----------|-----------|-------------|------------|----------|-------------|------------|------------|-------------|-----------|------------|-----------------|----------|-----------|------------|--------------------------|-----------|-------------|-------------|-------------|------------------------------|------------|------------|------------|------------|----------|------------|------------|
| | | Auto | Comm | Bici | Tot. | Auto | Comm | Bici | Tot. | Auto | Comm | Bici | Tot. | Auto | Comm | TOT | EQUIV | Auto | Comm | TOT | EQUIV | | Auto | Comm | TOT | EQUIV | | | | |
| 1 - Mentana | 2 - Acquacalda | 142 | 0 | 0 | 142 | 160 | 1 | 1 | 161 | 134 | 1 | 2 | 135 | 135 | 1 | 3 | 136 | 571 | 3 | 574 | 577 | 294 | 2 | 296 | 298 | 6 | 302 | 1 | 303 | 304 |
| 1 - Mentana | 3 - Garibaldi | 70 | 0 | 2 | 70 | 103 | 0 | 4 | 103 | 76 | 0 | 5 | 76 | 72 | 0 | 2 | 72 | 321 | 0 | 321 | 321 | 179 | 0 | 179 | 179 | 13 | 173 | 0 | 173 | 173 |
| 1 - Mentana | 4 - Foro Boario | 78 | 0 | 1 | 78 | 104 | 2 | 4 | 106 | 102 | 0 | 4 | 102 | 61 | 0 | 1 | 61 | 345 | 2 | 347 | 349 | 206 | 2 | 208 | 210 | 10 | 182 | 2 | 184 | 186 |
| Totale da 1 - Mentana | | 290 | 0 | 3 | 290 | 367 | 3 | 9 | 370 | 312 | 1 | 11 | 313 | 268 | 1 | 6 | 269 | 1237 | 5 | 1242 | 1247 | 679 | 4 | 683 | 687 | 29 | 657 | 3 | 660 | 663 |
| 2 - Acquacalda | 3 - Garibaldi | 53 | 0 | 0 | 53 | 49 | 0 | 4 | 49 | 42 | 0 | 3 | 42 | 47 | 0 | 1 | 47 | 191 | 0 | 191 | 191 | 91 | 0 | 91 | 91 | 8 | 102 | 0 | 102 | 102 |
| 2 - Acquacalda | 1 - Mentana | 25 | 1 | 3 | 26 | 35 | 0 | 13 | 35 | 30 | 1 | 6 | 31 | 33 | 1 | 10 | 34 | 123 | 3 | 126 | 129 | 65 | 1 | 66 | 67 | 32 | 60 | 1 | 61 | 62 |
| 2 - Acquacalda | 4 - Foro Boario | 154 | 3 | 0 | 157 | 134 | 2 | 1 | 136 | 135 | 2 | 5 | 137 | 141 | 1 | 3 | 142 | 564 | 8 | 572 | 580 | 269 | 4 | 273 | 277 | 9 | 288 | 5 | 293 | 298 |
| Totale da 2 - Acquacalda | | 232 | 4 | 3 | 236 | 218 | 2 | 18 | 220 | 207 | 3 | 14 | 210 | 221 | 2 | 14 | 223 | 878 | 11 | 889 | 900 | 425 | 5 | 430 | 435 | 49 | 450 | 6 | 456 | 462 |
| 3 - Garibaldi | 1 - Mentana | 125 | 0 | 2 | 125 | 135 | 3 | 1 | 138 | 119 | 1 | 1 | 120 | 135 | 1 | 0 | 136 | 514 | 5 | 519 | 524 | 254 | 4 | 258 | 262 | 4 | 260 | 3 | 263 | 266 |
| 3 - Garibaldi | 2 - Acquacalda | 29 | 0 | 2 | 29 | 32 | 0 | 5 | 32 | 25 | 2 | 4 | 27 | 31 | 1 | 2 | 32 | 117 | 3 | 120 | 123 | 57 | 2 | 59 | 61 | 13 | 61 | 0 | 61 | 61 |
| 3 - Garibaldi | 4 - Foro Boario | 39 | 0 | 0 | 39 | 45 | 0 | 1 | 45 | 35 | 0 | 2 | 35 | 32 | 0 | 0 | 32 | 151 | 0 | 151 | 151 | 80 | 0 | 80 | 80 | 3 | 84 | 0 | 84 | 84 |
| Totale da 3 - Garibaldi | | 193 | 0 | 4 | 193 | 212 | 3 | 7 | 215 | 179 | 3 | 7 | 182 | 198 | 2 | 2 | 200 | 782 | 8 | 790 | 798 | 391 | 6 | 397 | 403 | 20 | 405 | 3 | 408 | 411 |
| 4 - Foro Boario | 1 - Mentana | 58 | 0 | 13 | 58 | 52 | 0 | 20 | 52 | 48 | 1 | 14 | 49 | 31 | 1 | 2 | 32 | 189 | 2 | 191 | 193 | 100 | 1 | 101 | 102 | 49 | 110 | 0 | 110 | 110 |
| 4 - Foro Boario | 2 - Acquacalda | 209 | 1 | 0 | 210 | 174 | 1 | 0 | 175 | 150 | 1 | 0 | 151 | 156 | 0 | 2 | 156 | 689 | 3 | 692 | 695 | 324 | 2 | 326 | 328 | 2 | 383 | 2 | 385 | 387 |
| 4 - Foro Boario | 3 - Garibaldi | 8 | 0 | 0 | 8 | 19 | 0 | 14 | 19 | 32 | 1 | 25 | 33 | 32 | 0 | 20 | 32 | 91 | 1 | 92 | 93 | 51 | 1 | 52 | 53 | 59 | 27 | 0 | 27 | 27 |
| Totale da 4 - Foro Boario | | 275 | 1 | 13 | 276 | 245 | 1 | 34 | 246 | 230 | 3 | 39 | 233 | 219 | 1 | 24 | 220 | 969 | 6 | 975 | 981 | 475 | 4 | 479 | 483 | 110 | 520 | 2 | 522 | 524 |
| Totale verso | 1 - Mentana | 208 | 1 | 18 | 209 | 222 | 3 | 34 | 225 | 197 | 3 | 21 | 200 | 199 | 3 | 12 | 202 | 826 | 10 | 836 | 846 | 419 | 6 | 425 | 431 | 85 | 430 | 4 | 434 | 438 |
| Totale verso | 2 - Acquacalda | 380 | 1 | 2 | 381 | 366 | 2 | 6 | 368 | 309 | 4 | 6 | 313 | 322 | 2 | 7 | 324 | 1377 | 9 | 1386 | 1395 | 675 | 6 | 681 | 687 | 21 | 746 | 3 | 749 | 752 |
| Totale verso | 3 - Garibaldi | 131 | 0 | 2 | 131 | 171 | 0 | 22 | 171 | 150 | 1 | 33 | | | | | | | | | | | | | | | | | | |

FIGURA A.1.1

RISULTATI DEI RILIEVI DI TRAFFICO AGLI INCROCI

INCROCIO 1: VIA MENTANA - VIA FORO BOARIO - VIA ACQUACALDA - PIAZZA GARIBALDI
ORA DI PUNTA MATTINO

Scala flusso:  250 veicoli



FIGURA A.1.2

RISULTATI DEI RILIEVI DI TRAFFICO AGLI INCROCI

INCROCIO 2: VIA MENTANA - VIA FORO BOARIO - VIA
ACQUACALDA - PIAZZA GARIBALDI
ORA DI PUNTA POMERIGGIO

Scala flusso:  250 veicoli

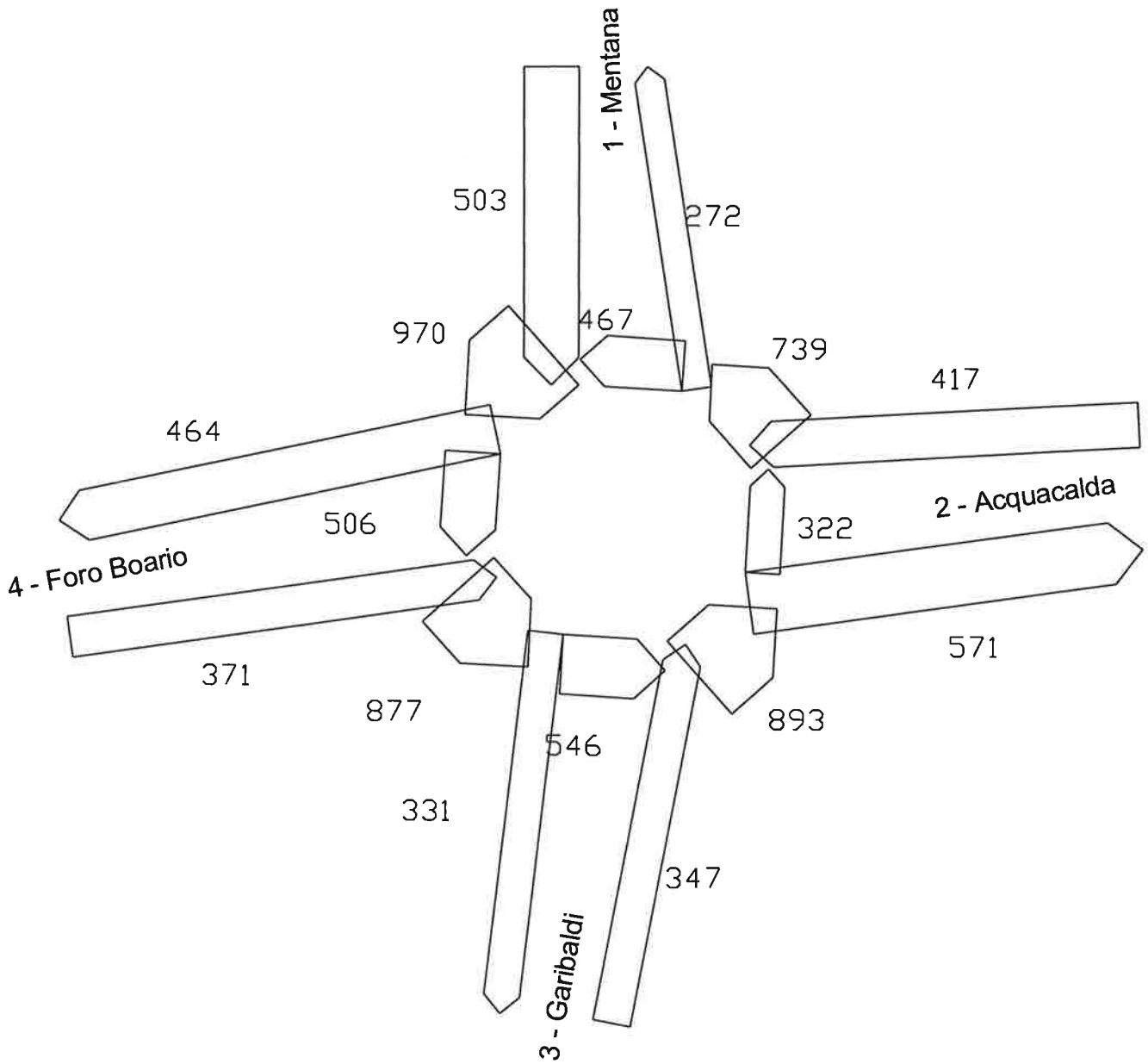

TABELLA A.2

CONTEGGI DEI MOVIMENTI DI SVOLTA AGLI INCROCI

Incrocio n° 2

Strade: Via Foro Boario - Via Mazzini - Circondario Ponente - Via Dé Brozzi

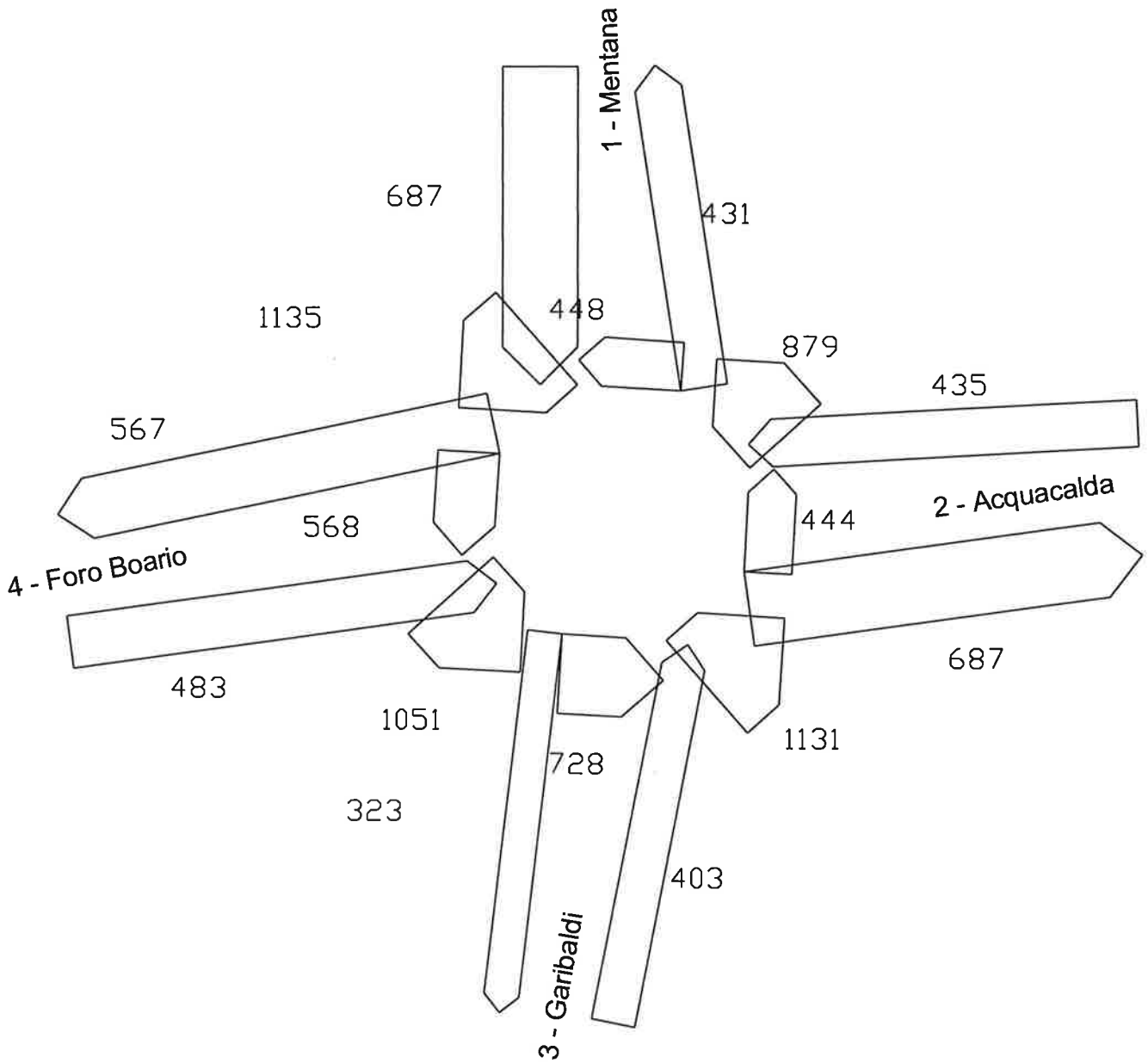
Flussi per categoria di veicoli e movimento

Movimenti Incrocio

1 - Foro Boario

2 - Mazzini

3 - Circondario Ponente

4 - Dé Brozzi

| Movimento da | a | 7.30-8.00 | | | | 8.00-8.30 | | | | 8.30-9.00 | | | | 9.00-9.30 | | | | Totale 7.30-9.30 | | | | Ora di punta 8.00-9.00 | | | | Totale | Ora di punta inc 7.30-8.30 | | | |
|--|--------------------------------|-------------|-----------|-----------|-------------|-------------|----------|-----------|-------------|------------|----------|-----------|------------|------------|----------|-----------|------------|------------------|-----------|-------------|-------------|------------------------|-----------|-------------|-------------|------------|----------------------------|-----------|-------------|-------------|
| | | Auto | Comm | Bici | Tot. | Auto | Comm | Bici | Tot. | Auto | Comm | Bici | Tot. | Auto | Comm | Bici | Tot. | Auto | Comm | TOT | EQUIV | Auto | Comm | TOT | EQUIV | | BICI | Auto | Comm | TOT |
| 1 - Foro Boario | 2 - Mazzini | 7 | 0 | 0 | 7 | 5 | 0 | 4 | 5 | 11 | 0 | 2 | 11 | 8 | 0 | 1 | 8 | 31 | 0 | 31 | 31 | 16 | 0 | 16 | 16 | 7 | 12 | 0 | 12 | 12 |
| 1 - Foro Boario | 3 - Circondario Ponente | 135 | 2 | 2 | 137 | 110 | 1 | 12 | 111 | 86 | 2 | 3 | 88 | 84 | 0 | 6 | 84 | 415 | 5 | 420 | 425 | 196 | 3 | 199 | 202 | 23 | 245 | 3 | 248 | 251 |
| 1 - Foro Boario | 4 - Dé Brozzi | 108 | 5 | 2 | 113 | 136 | 1 | 2 | 137 | 145 | 1 | 4 | 146 | 130 | 3 | 6 | 133 | 519 | 10 | 529 | 539 | 281 | 2 | 283 | 285 | 14 | 244 | 6 | 250 | 256 |
| Totale da 1 - Foro Boario | | 250 | 7 | 4 | 257 | 251 | 2 | 18 | 253 | 242 | 3 | 9 | 245 | 222 | 3 | 13 | 225 | 965 | 15 | 980 | 995 | 493 | 5 | 498 | 503 | 44 | 501 | 9 | 510 | 519 |
| 2 - Mazzini | 3 - Circondario Ponente | 0 | 0 | 0 | 0 | 0 | 0 | 0 | 0 | 0 | 0 | 0 | 0 | 0 | 0 | 0 | 0 | 0 | 0 | 0 | 0 | 0 | 0 | 0 | 0 | 0 | 0 | 0 | 0 | 0 |
| 2 - Mazzini | 1 - Foro Boario | 0 | 0 | 0 | 0 | 0 | 0 | 0 | 0 | 0 | 0 | 0 | 0 | 0 | 0 | 0 | 0 | 0 | 0 | 0 | 0 | 0 | 0 | 0 | 0 | 0 | 0 | 0 | 0 | 0 |
| 2 - Mazzini | 4 - Dé Brozzi | 0 | 0 | 0 | 0 | 0 | 0 | 0 | 0 | 0 | 0 | 0 | 0 | 0 | 0 | 0 | 0 | 0 | 0 | 0 | 0 | 0 | 0 | 0 | 0 | 0 | 0 | 0 | 0 | 0 |
| Totale da 2 - Mazzini | | 0 | 0 | 0 | 0 | 0 | 0 | 0 | 0 | 0 | 0 | 0 | 0 | 0 | 0 | 0 | 0 | 0 | 0 | 0 | 0 | 0 | 0 | 0 | 0 | 0 | 0 | 0 | 0 | 0 |
| 3 - Circondario Ponente | 1 - Foro Boario | 147 | 1 | 0 | 148 | 147 | 0 | 3 | 147 | 138 | 1 | 1 | 139 | 120 | 1 | 5 | 121 | 552 | 3 | 555 | 558 | 285 | 1 | 286 | 287 | 9 | 294 | 1 | 295 | 296 |
| 3 - Circondario Ponente | 2 - Mazzini | 5 | 0 | 7 | 5 | 8 | 0 | 6 | 8 | 12 | 0 | 2 | 12 | 9 | 0 | 2 | 9 | 34 | 0 | 34 | 34 | 20 | 0 | 20 | 20 | 17 | 13 | 0 | 13 | 13 |
| 3 - Circondario Ponente | 4 - Dé Brozzi | 226 | 5 | 1 | 231 | 195 | 0 | 0 | 195 | 134 | 2 | 2 | 136 | 121 | 2 | 2 | 123 | 676 | 9 | 685 | 694 | 329 | 2 | 331 | 333 | 5 | 421 | 5 | 426 | 431 |
| Totale da 3 - Circondario Ponente | | 378 | 6 | 8 | 384 | 350 | 0 | 9 | 350 | 284 | 3 | 5 | 287 | 250 | 3 | 9 | 253 | 1262 | 12 | 1274 | 1286 | 634 | 3 | 637 | 640 | 31 | 728 | 6 | 734 | 740 |
| 4 - Dé Brozzi | 1 - Foro Boario | 138 | 3 | 2 | 141 | 189 | 2 | 0 | 191 | 185 | 1 | 2 | 186 | 188 | 1 | 2 | 189 | 700 | 7 | 707 | 714 | 374 | 3 | 377 | 380 | 6 | 327 | 5 | 332 | 337 |
| 4 - Dé Brozzi | 2 - Mazzini | 38 | 0 | 2 | 38 | 33 | 0 | 3 | 33 | 35 | 0 | 3 | 35 | 30 | 0 | 0 | 30 | 136 | 0 | 136 | 136 | 68 | 0 | 68 | 68 | 8 | 71 | 0 | 71 | 71 |
| 4 - Dé Brozzi | 3 - Circondario Ponente | 290 | 0 | 15 | 290 | 188 | 0 | 13 | 188 | 73 | 2 | 11 | 75 | 121 | 2 | 14 | 123 | 672 | 4 | 676 | 680 | 261 | 2 | 263 | 265 | 53 | 478 | 0 | 478 | 478 |
| Totale da 4 - Dé Brozzi | | 466 | 3 | 19 | 469 | 410 | 2 | 16 | 412 | 293 | 3 | 16 | 296 | 339 | 3 | 16 | 342 | 1508 | 11 | 1519 | 1530 | 703 | 5 | 708 | 713 | 67 | 876 | 5 | 881 | 886 |
| Totale verso | 1 - Foro Boario | 285 | 4 | 2 | 289 | 336 | 2 | 3 | 338 | 323 | 2 | 3 | 325 | 308 | 2 | 7 | 310 | 1252 | 10 | 1262 | 1272 | 659 | 4 | 663 | 667 | 15 | 621 | 6 | 627 | 633 |
| Totale verso | 2 - Mazzini | 50 | 0 | 9 | 50 | 46 | 0 | 13 | 46 | 58 | 0 | 7 | 58 | 47 | 0 | 3 | 47 | 201 | 0 | 201 | 201 | 104 | 0 | 104 | 104 | 32 | 96 | 0 | 96 | 96 |
| Totale verso | 3 - Circondario Ponente | 425 | 2 | 17 | 427 | 298 | 1 | 25 | 299 | 159 | 4 | 14 | 163 | 205 | 2 | 20 | 207 | 1087 | 9 | 1096 | 1105 | 457 | 5 | 462 | 467 | 76 | 723 | 3 | 726 | 729 |
| Totale verso | 4 - Dé Brozzi | 334 | 10 | 3 | 344 | 331 | 1 | 2 | 332 | 279 | 3 | 6 | 282 | 251 | 5 | 8 | 256 | 1195 | 19 | 1214 | 1233 | 610 | 4 | 614 | 618 | 19 | 665 | 11 | 676 | 687 |
| TOTALE | | 1094 | 16 | 31 | 1110 | 1011 | 4 | 43 | 1015 | 819 | 9 | 30 | 828 | 811 | 9 | 38 | 820 | 3735 | 38 | 3773 | 3811 | 1830 | 13 | 1843 | 1856 | 142 | 2105 | 20 | 2125 | 2145 |

| Movimento da | a | 17.30-18.00 | | | | 18.00-18.30 | | | | 18.30-19.00 | | | | 19.00-19.30 | | | | Tot 17.30-19.30 | | | | Ora di punta 18.00-19.00 | | | | Totale | Ora di punta inc 17.30-18.30 | | | |
|--|--------------------------------|-------------|----------|-----------|------------|-------------|----------|-----------|------------|-------------|----------|-----------|------------|-------------|----------|----------|------------|-----------------|-----------|-------------|-------------|--------------------------|----------|------------|------------|-----------|------------------------------|----------|------------|------------|
| | | Auto | Comm | Bici | Tot. | Auto | Comm | Bici | Tot. | Auto | Comm | Bici | Tot. | Auto | Comm | Bici | Tot. | Auto | Comm | TOT | EQUIV | Auto | Comm | TOT | EQUIV | | BICI | Auto | Comm | TOT |
| 1 - Foro Boario | 2 - Mazzini | 12 | 0 | 1 | 12 | 14 | 0 | 0 | 14 | 15 | 0 | 0 | 15 | 12 | 0 | 0 | 12 | 53 | 0 | 53 | 53 | 29 | 0 | 29 | 29 | 1 | 26 | 0 | 26 | 26 |
| 1 - Foro Boario | 3 - Circondario Ponente | 151 | 2 | 3 | 153 | 132 | 1 | 10 | 133 | 144 | 0 | 3 | 144 | 131 | 1 | 2 | 132 | 558 | 4 | 562 | 566 | 276 | 1 | 277 | 278 | 18 | 283 | 3 | 286 | 289 |
| 1 - Foro Boario | 4 - Dé Brozzi | 171 | 0 | 2 | 171 | 170 | 3 | 4 | 173 | 171 | 2 | 2 | 173 | 163 | 2 | 1 | 165 | 675 | 7 | 682 | 689 | 341 | 5 | 346 | 351 | 9 | 341 | 3 | 344 | 347 |
| Totale da 1 - Foro Boario | | 334 | 2 | 6 | 336 | 316 | 4 | 14 | 320 | 330 | 2 | 5 | 332 | 306 | 3 | 3 | 309 | 1286 | 11 | 1297 | 1308 | 646 | 6 | 652 | 658 | 28 | 650 | 6 | 656 | 662 |
| 2 - Mazzini | 3 - Circondario Ponente | 0 | 0 | 0 | 0 | 0 | 0 | 0 | 0 | 0 | 0 | 0 | 0 | 0 | 0 | 0 | 0 | 0 | 0 | 0 | 0 | 0 | 0 | 0 | 0 | 0 | 0 | 0 | 0 | 0 |
| 2 - Mazzini | 1 - Foro Boario | 0 | 0 | 0 | 0 | 0 | 0 | 0 | 0 | 0 | 0 | 0 | 0 | 0 | 0 | 0 | 0 | 0 | 0 | 0 | 0 | 0 | 0 | 0 | 0 | 0 | 0 | 0 | 0 | 0 |
| 2 - Mazzini | 4 - Dé Brozzi | 0 | 0 | 0 | 0 | 0 | 0 | 0 | 0 | 0 | 0 | 0 | 0 | 0 | 0 | 0 | 0 | 0 | 0 | 0 | 0 | 0 | 0 | 0 | 0 | 0 | 0 | 0 | 0 | 0 |
| Totale da 2 - Mazzini | | 0 | 0 | 0 | 0 | 0 | 0 | 0 | 0 | 0 | 0 | 0 | 0 | 0 | 0 | 0 | 0 | 0 | 0 | 0 | 0 | 0 | 0 | 0 | 0 | 0 | 0 | 0 | 0 | 0 |
| 3 - Circondario Ponente | 1 - Foro Boario | 154 | 0 | 3 | 154 | 154 | 0 | 0 | 154 | 112 | 0 | 6 | 112 | 114 | 0 | 0 | 114 | 534 | 0 | 534 | 534 | 266 | 0 | 266 | 266 | 9 | 308 | 0 | 308 | 308 |
| 3 - Circondario Ponente | 2 - Mazzini | 10 | 0 | 5 | 10 | 10 | 0 | 6 | 10 | 7 | 0 | 7 | 7 | 11 | 0 | 2 | 11 | 38 | 0 | 38 | 38 | 17 | 0 | 17 | 17 | 20 | 20 | 0 | 20 | 20 |
| 3 - Circondario Ponente | 4 - Dé Brozzi | 141 | 0 | 2 | 141 | 166 | 1 | 0 | 167 | 144 | 0 | 0 | 144 | 134 | 1 | 3 | 135 | 585 | 2 | 587 | 589 | 310 | 1 | 311 | 312 | 5 | 307 | 1 | 308 | 309 |
| Totale da 3 - Circondario Ponente | | 305 | 0 | 10 | 305 | 330 | 1 | 6 | 331 | 263 | 0 | 13 | 263 | 259 | 1 | 5 | 260 | 1157 | 2 | 1159 | 1161 | 593 | 1 | 594 | 595 | 34 | 635 | 1 | 636 | 637 |
| 4 - Dé Brozzi | 1 - Foro Boario | 238 | 0 | 0 | 238 | 224 | 0 | 0 | 224 | 189 | 1 | 0 | 190 | 147 | 0 | 1 | 147 | 798 | 1 | 799 | 800 | 413 | 1 | 414 | 415 | 1 | 462 | 0 | 462 | 462 |
| 4 - Dé Brozzi | 2 - Mazzini | 26 | 0 | 0 | 26 | 45 | 0 | 3 | 45 | 27 | 0 | 1 | 27 | 27 | 0 | 0 | 27 | 125 | 0 | 125 | 125 | 72 | 0 | 72 | 72 | 4 | 71 | 0 | 71 | 71 |
| 4 - Dé Brozzi | 3 - Circondario Ponente | 194 | 0 | 13 | 194 | 178 | 1 | 20 | 179 | 154 | 2 | 9 | 156 | 100 | 2 | 7 | 102 | 626 | 5 | 631 | 636 | 332 | 3 | 335 | 338 | 49 | 372 | 1 | 373 | 374 |
| Totale da 4 - Dé Brozzi | | 458 | 0 | 13 | 458 | 447 | 1 | 23 | 448 | 370 | 3 | 10 | 373 | 274 | 2 | 8 | 276 | 1549 | 6 | 1555 | 1561 | 817 | 4 | 821 | 825 | 54 | 905 | 1 | 906 | 907 |
| Totale verso | 1 - Foro Boario | 392 | 0 | 3 | 392 | 378 | 0 | 0 | 378 | 301 | 1 | 6 | 302 | 261 | 0 | 1 | 261 | 1332 | 1 | 1333 | 1334 | 679 | 1 | 680 | 681 | 10 | 770 | 0 | 770 | 770 |
| Totale verso | 2 - Mazzini | 48 | 0 | 6 | 48 | 69 | 0 | 9 | 69 | 49 | 0 | 8 | 49 | 50 | 0 | 2 | 50 | 216 | 0 | 216 | 216 | 118 | 0 | 118 | 118 | 25 | 117 | 0 | 117 | 117 |
| Totale verso | 3 - Circondario Ponente | 345 | 2 | 16 | 347 | 310 | 2 | 30 | | | | | | | | | | | | | | | | | | | | | | |

FIGURA A.2.1

RISULTATI DEI RILIEVI DI TRAFFICO AGLI INCROCI

INCROCIO 2: VIALE DE' BROZZI - CORSO MAZZINI - VIA CIRCONDARIO PONENTE - VIA FORO BOARIO
ORA DI PUNTA MATTINO

Scala flusso:  250 veicoli





FIGURA A.2.2

RISULTATI DEI RILIEVI DI TRAFFICO AGLI INCROCI

INCROCIO 2: VIALE DE' BROZZI - CORSO MAZZINI - VIA CIRCONDARIO PONENTE - VIA FORO BOARIO
ORA DI PUNTA POMERIGGIO

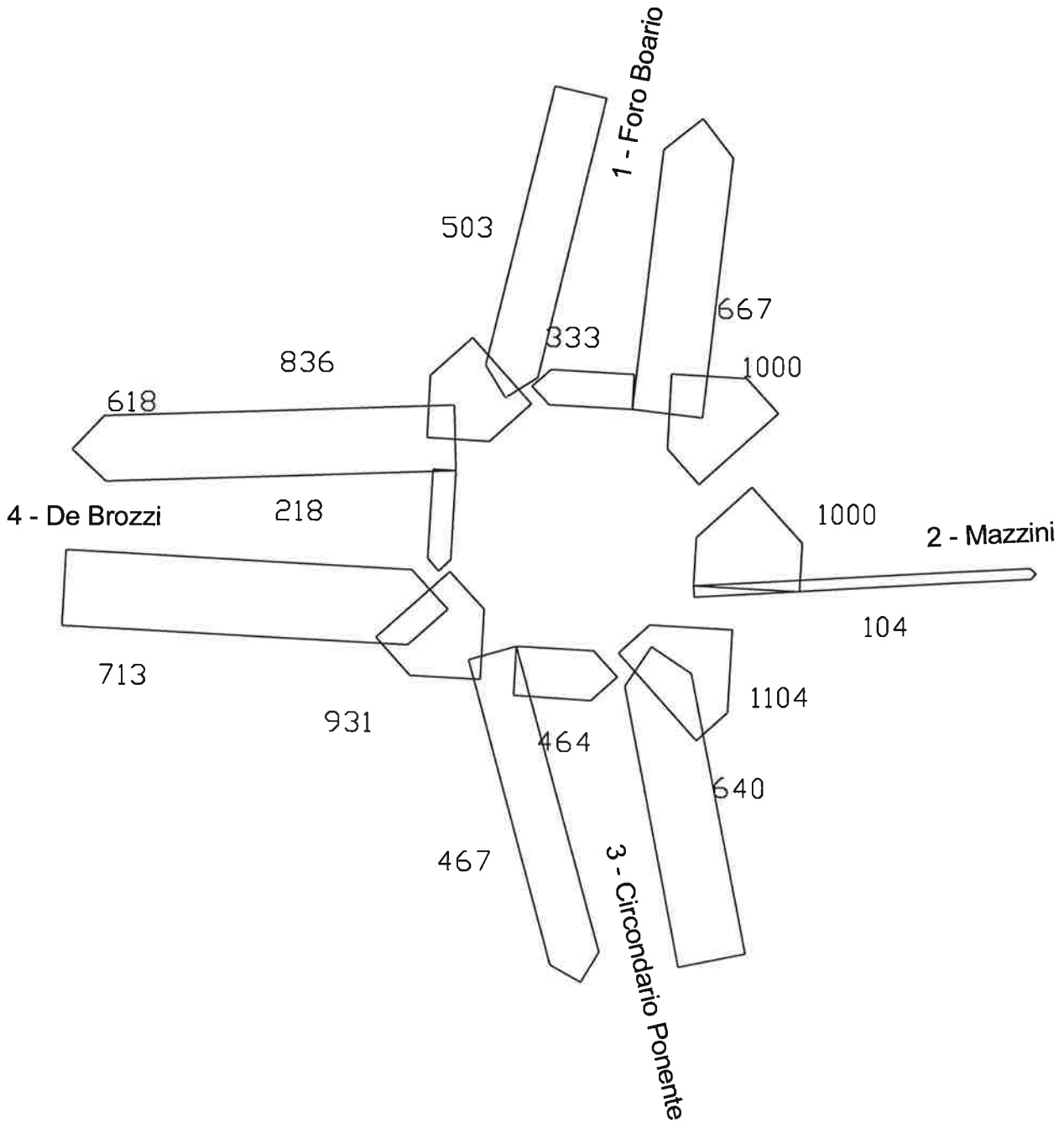
Scala flusso:  250 veicoli



TABELLA A.3

CONTEGGI DEI MOVIMENTI DI SVOLTA AGLI INCROCI

Incrocio n° 3

Strade: Via Circondario Ponente - Via Circondario Sud - Via Villa - Via Cento

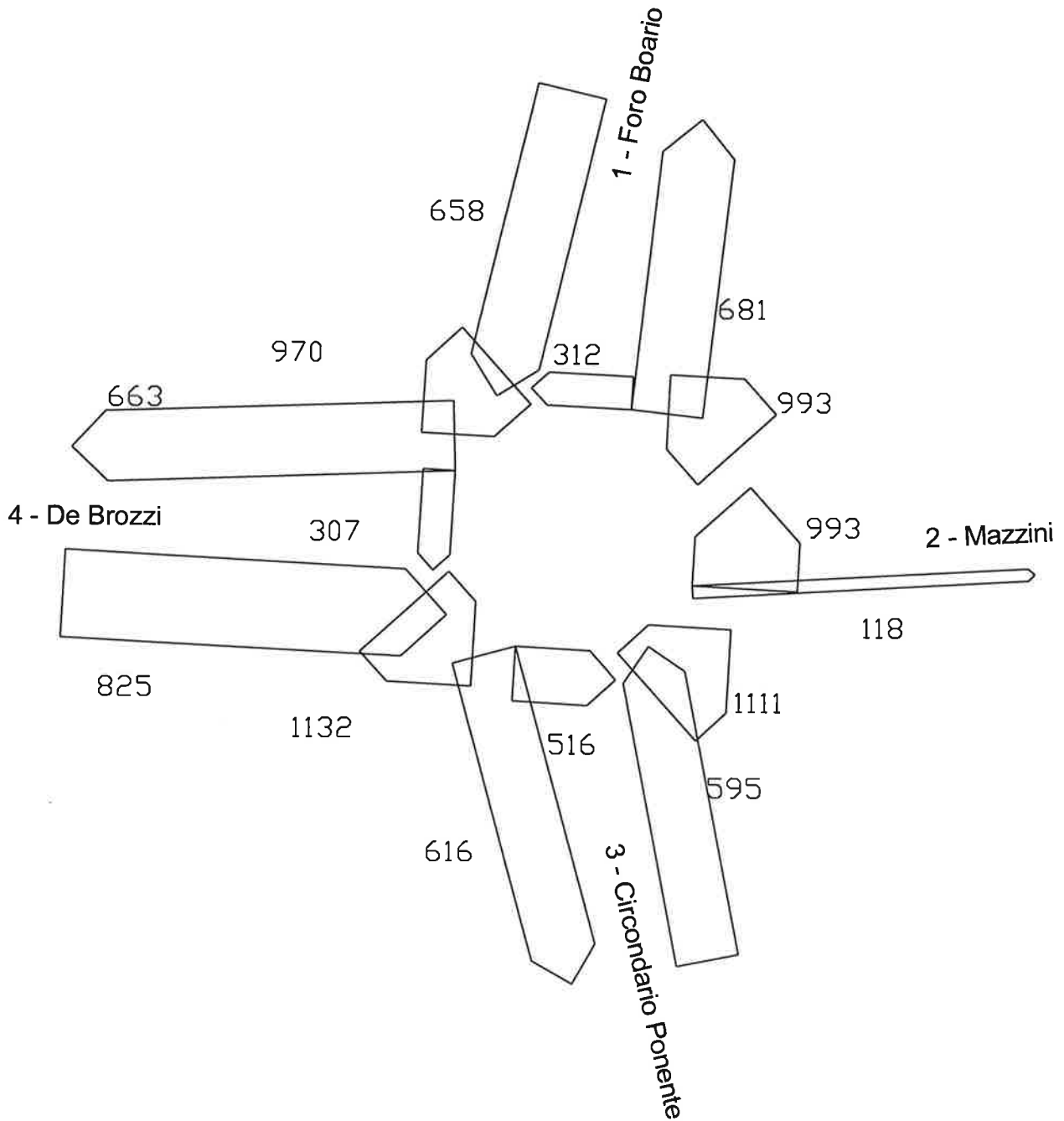
Flussi per categoria di veicoli e movimento

Movimenti Incrocio

- 1 - Circondario Ponente
2 - Cento
3 - Circondario Sud
4 - Villa

| Movimento da | a | 7,30-8,00 | | | 8,00-8,30 | | | 8,30-9,00 | | | 9,00-9,30 | | | Totale 7.30-9.30 | | | | Ora di punta 8.00-9.00 | | | | Totale BICI | Ora di punta inc 7.30-8.30 | | | | | | | |
|--|--------------------------------|------------|----------|-----------|------------|------------|----------|-----------|------------|------------|-----------|-----------|------------|------------------|----------|-----------|------------|------------------------|-----------|-------------|-------------|-------------|----------------------------|-------------|-------------|------------|-------------|-----------|-------------|-------------|
| | | Auto | Comm | TOT | BICI | TOT | Auto | Comm | TOT | BICI | TOT | Auto | Comm | TOT | EQUIV | Auto | Comm | TOT | EQUIV | Auto | Comm | | TOT | EQUIV | | | | | | |
| 1 - Circondario Ponente | 2 - Cento | 29 | 0 | 0 | 29 | 45 | 1 | 2 | 46 | 18 | 0 | 1 | 18 | 7 | 0 | 1 | 7 | 99 | 1 | 100 | 101 | 63 | 1 | 64 | 65 | 4 | 74 | 1 | 75 | 76 |
| 1 - Circondario Ponente | 3 - Circondario Sud | 168 | 2 | 2 | 170 | 158 | 1 | 5 | 159 | 147 | 2 | 5 | 149 | 142 | 3 | 9 | 145 | 615 | 8 | 623 | 631 | 305 | 3 | 308 | 311 | 21 | 326 | 3 | 329 | 332 |
| 1 - Circondario Ponente | 4 - Villa | 38 | 1 | 4 | 39 | 34 | 0 | 0 | 34 | 30 | 0 | 0 | 30 | 13 | 0 | 0 | 13 | 115 | 1 | 116 | 117 | 64 | 0 | 64 | 64 | 4 | 72 | 1 | 73 | 74 |
| Totale da 1 - Circondario Ponente | | 235 | 3 | 6 | 238 | 237 | 2 | 7 | 239 | 195 | 2 | 6 | 197 | 162 | 3 | 10 | 165 | 829 | 10 | 839 | 849 | 432 | 4 | 436 | 440 | 29 | 472 | 5 | 477 | 482 |
| 2 - Cento | 3 - Circondario Sud | 0 | 0 | 0 | 0 | 0 | 0 | 0 | 0 | 0 | 0 | 0 | 0 | 0 | 0 | 0 | 0 | 0 | 0 | 0 | 0 | 0 | 0 | 0 | 0 | 0 | 0 | 0 | 0 | 0 |
| 2 - Cento | 1 - Circondario Ponente | 0 | 0 | 0 | 0 | 0 | 0 | 0 | 0 | 0 | 0 | 0 | 0 | 0 | 0 | 0 | 0 | 0 | 0 | 0 | 0 | 0 | 0 | 0 | 0 | 0 | 0 | 0 | 0 | 0 |
| 2 - Cento | 4 - Villa | 0 | 0 | 0 | 0 | 0 | 0 | 0 | 0 | 0 | 0 | 0 | 0 | 0 | 0 | 0 | 0 | 0 | 0 | 0 | 0 | 0 | 0 | 0 | 0 | 0 | 0 | 0 | 0 | 0 |
| Totale da 2 - Cento | | 0 | 0 | 0 | 0 | 0 | 0 | 0 | 0 | 0 | 0 | 0 | 0 | 0 | 0 | 0 | 0 | 0 | 0 | 0 | 0 | 0 | 0 | 0 | 0 | 0 | 0 | 0 | 0 | 0 |
| 3 - Circondario Sud | 1 - Circondario Ponente | 194 | 5 | 2 | 199 | 165 | 2 | 3 | 167 | 153 | 0 | 8 | 153 | 117 | 3 | 4 | 120 | 629 | 10 | 639 | 649 | 318 | 2 | 320 | 322 | 17 | 359 | 7 | 366 | 373 |
| 3 - Circondario Sud | 2 - Cento | 29 | 0 | 23 | 29 | 50 | 0 | 8 | 50 | 18 | 0 | 9 | 18 | 4 | 0 | 3 | 4 | 101 | 0 | 101 | 101 | 68 | 0 | 68 | 68 | 43 | 79 | 0 | 79 | 79 |
| 3 - Circondario Sud | 4 - Villa | 66 | 0 | 0 | 66 | 46 | 0 | 1 | 46 | 20 | 0 | 1 | 20 | 28 | 1 | 2 | 29 | 160 | 1 | 161 | 162 | 66 | 0 | 66 | 66 | 4 | 112 | 0 | 112 | 112 |
| Totale da 3 - Circondario Sud | | 289 | 5 | 25 | 294 | 261 | 2 | 12 | 263 | 191 | 0 | 18 | 191 | 149 | 4 | 9 | 153 | 890 | 11 | 901 | 912 | 452 | 2 | 454 | 456 | 64 | 550 | 7 | 557 | 564 |
| 4 - Villa | 1 - Circondario Ponente | 32 | 0 | 0 | 32 | 24 | 0 | 0 | 24 | 19 | 0 | 1 | 19 | 16 | 0 | 2 | 16 | 91 | 0 | 91 | 91 | 43 | 0 | 43 | 43 | 3 | 56 | 0 | 56 | 56 |
| 4 - Villa | 2 - Cento | 26 | 0 | 5 | 26 | 33 | 0 | 5 | 33 | 10 | 0 | 2 | 10 | 7 | 1 | 3 | 8 | 76 | 1 | 77 | 78 | 43 | 0 | 43 | 43 | 15 | 59 | 0 | 59 | 59 |
| 4 - Villa | 3 - Circondario Sud | 74 | 0 | 3 | 74 | 48 | 0 | 0 | 48 | 39 | 0 | 2 | 39 | 31 | 0 | 0 | 31 | 192 | 0 | 192 | 192 | 87 | 0 | 87 | 87 | 5 | 122 | 0 | 122 | 122 |
| Totale da 4 - Villa | | 132 | 0 | 8 | 132 | 105 | 0 | 5 | 105 | 68 | 0 | 5 | 68 | 54 | 1 | 5 | 55 | 359 | 1 | 360 | 361 | 173 | 0 | 173 | 173 | 23 | 237 | 0 | 237 | 237 |
| Totale verso | 1 - Circondario Ponente | 226 | 5 | 2 | 231 | 189 | 2 | 3 | 191 | 172 | 0 | 9 | 172 | 133 | 3 | 6 | 136 | 720 | 10 | 730 | 740 | 361 | 2 | 363 | 365 | 20 | 415 | 7 | 422 | 429 |
| Totale verso | 2 - Cento | 84 | 0 | 28 | 84 | 128 | 1 | 15 | 129 | 46 | 0 | 12 | 46 | 18 | 1 | 7 | 19 | 276 | 2 | 278 | 280 | 174 | 1 | 175 | 176 | 62 | 212 | 1 | 213 | 214 |
| Totale verso | 3 - Circondario Sud | 242 | 2 | 5 | 244 | 206 | 1 | 5 | 207 | 186 | 2 | 7 | 188 | 173 | 3 | 9 | 176 | 807 | 8 | 815 | 823 | 392 | 3 | 395 | 398 | 26 | 448 | 3 | 451 | 454 |
| Totale verso | 4 - Villa | 104 | 1 | 4 | 105 | 80 | 0 | 1 | 80 | 50 | 0 | 1 | 50 | 41 | 1 | 2 | 42 | 275 | 2 | 277 | 279 | 130 | 0 | 130 | 130 | 8 | 184 | 1 | 185 | 186 |
| TOTALE | | 656 | 8 | 39 | 664 | 603 | 4 | 24 | 607 | 454 | 2 | 29 | 456 | 365 | 8 | 24 | 373 | 2078 | 22 | 2100 | 2122 | 1057 | 6 | 1063 | 1069 | 116 | 1259 | 12 | 1271 | 1283 |

| Movimento da | a | 17,30-18,00 | | | 18,00-18,30 | | | 18,30-19,00 | | | 19,00-19,30 | | | Tot 17.30-19.30 | | | | Ora di punta 18.00-19.00 | | | | Totale BICI | | | | | | | | |
|--|--------------------------------|-------------|----------|-----------|-------------|------------|----------|-------------|------------|------------|-------------|-----------|------------|-----------------|----------|-----------|------------|--------------------------|-----------|-------------|-------------|-------------|----------|-------------|-------------|-----------|---|---|---|---|
| | | Auto | Comm | TOT | BICI | TOT | Auto | Comm | TOT | BICI | TOT | Auto | Comm | TOT | EQUIV | Auto | Comm | TOT | EQUIV | | | | | | | | | | | |
| 1 - Circondario Ponente | 2 - Cento | 15 | 0 | 3 | 15 | 25 | 0 | 2 | 25 | 19 | 0 | 0 | 19 | 10 | 0 | 1 | 10 | 69 | 0 | 69 | 69 | 44 | 0 | 44 | 44 | 6 | | | | |
| 1 - Circondario Ponente | 3 - Circondario Sud | 200 | 1 | 11 | 201 | 226 | 1 | 7 | 227 | 216 | 1 | 10 | 217 | 218 | 1 | 0 | 219 | 860 | 4 | 864 | 868 | 442 | 2 | 444 | 446 | 28 | | | | |
| 1 - Circondario Ponente | 4 - Villa | 23 | 0 | 2 | 23 | 31 | 1 | 7 | 32 | 37 | 0 | 0 | 37 | 31 | 1 | 1 | 32 | 122 | 2 | 124 | 126 | 68 | 1 | 69 | 70 | 10 | | | | |
| Totale da 1 - Circondario Ponente | | 238 | 1 | 16 | 239 | 282 | 2 | 16 | 284 | 272 | 1 | 10 | 273 | 259 | 2 | 2 | 261 | 1051 | 6 | 1057 | 1063 | 554 | 3 | 557 | 560 | 44 | | | | |
| 2 - Cento | 3 - Circondario Sud | 0 | 0 | 0 | 0 | 0 | 0 | 0 | 0 | 0 | 0 | 0 | 0 | 0 | 0 | 0 | 0 | 0 | 0 | 0 | 0 | 0 | 0 | 0 | 0 | 0 | 0 | 0 | 0 | 0 |
| 2 - Cento | 1 - Circondario Ponente | 0 | 0 | 0 | 0 | 0 | 0 | 0 | 0 | 0 | 0 | 0 | 0 | 0 | 0 | 0 | 0 | 0 | 0 | 0 | 0 | 0 | 0 | 0 | 0 | 0 | 0 | 0 | 0 | 0 |
| 2 - Cento | 4 - Villa | 0 | 0 | 0 | 0 | 0 | 0 | 0 | 0 | 0 | 0 | 0 | 0 | 0 | 0 | 0 | 0 | 0 | 0 | 0 | 0 | 0 | 0 | 0 | 0 | 0 | 0 | 0 | 0 | 0 |
| Totale da 2 - Cento | | 0 | 0 | 0 | 0 | 0 | 0 | 0 | 0 | 0 | 0 | 0 | 0 | 0 | 0 | 0 | 0 | 0 | 0 | 0 | 0 | 0 | 0 | 0 | 0 | 0 | 0 | 0 | 0 | 0 |
| 3 - Circondario Sud | 1 - Circondario Ponente | 151 | 0 | 5 | 151 | 126 | 0 | 1 | 126 | 141 | 1 | 0 | 142 | 108 | 1 | 5 | 109 | 526 | 2 | 528 | 530 | 267 | 1 | 268 | 269 | 11 | | | | |
| 3 - Circondario Sud | 2 - Cento | 11 | 0 | 3 | 11 | 13 | 1 | 0 | 14 | 15 | 0 | 7 | 15 | 14 | 0 | 0 | 14 | 53 | 1 | 54 | 55 | 28 | 1 | 29 | 30 | 10 | | | | |
| 3 - Circondario Sud | 4 - Villa | 18 | 0 | 0 | 18 | 38 | 0 | 0 | 38 | 41 | 1 | 0 | 42 | 32 | 0 | 0 | 32 | 129 | 1 | 130 | 131 | 79 | 1 | 80 | 81 | 0 | | | | |
| Totale da 3 - Circondario Sud | | 180 | 0 | 8 | 180 | 177 | 1 | 1 | 178 | 197 | 2 | 7 | 199 | 154 | 1 | 5 | 155 | 708 | 4 | 712 | 716 | 374 | 3 | 377 | 380 | 21 | | | | |
| 4 - Villa | 1 - Circondario Ponente | 24 | 0 | 0 | 24 | 20 | 0 | 0 | 20 | 18 | 0 | 1 | 18 | 21 | 0 | 0 | 21 | 83 | 0 | 83 | 83 | 38 | 0 | 38 | 38 | 1 | | | | |
| 4 - Villa | 2 - Cento | 11 | 0 | 6 | 11 | 8 | 0 | 1 | 8 | 11 | 0 | 7 | 11 | 8 | 0 | 0 | 8 | 38 | 0 | 38 | 38 | 19 | 0 | 19 | 19 | 14 | | | | |
| 4 - Villa | 3 - Circondario Sud | 34 | 0 | 0 | 34 | 70 | 0 | 1 | 70 | 46 | 2 | 6 | 48 | 24 | 0 | 3 | 24 | 174 | 2 | 176 | 178 | 116 | 2 | 118 | 120 | 10 | | | | |
| Totale da 4 - Villa | | 69 | 0 | 6 | 69 | 98 | 0 | 2 | 98 | 75 | 2 | 14 | 77 | 53 | 0 | 3 | 53 | 295 | 2 | 297 | 299 | 173 | 2 | 175 | 177 | 25 | | | | |
| Totale verso | 1 - Circondario Ponente | 175 | 0 | 5 | 175 | 146 | 0 | 1 | 146 | 159 | 1 | 1 | 160 | 129 | 1 | 5 | 130 | 609 | 2 | 611 | 613 | 305 | 1 | 306 | 307 | 12 | | | | |
| Totale verso | 2 - Cento | 37 | 0 | 12 | 37 | 46 | 1 | 3 | 47 | 45 | 0 | 14 | 45 | 32 | 0 | 1 | 32 | 160 | 1 | 161 | 162 | 91 | 1 | 92 | 93 | 30 | | | | |
| Totale verso | 3 - Circondario Sud | 234 | 1 | 11 | 235 | 296 | 1 | 8 | 297 | 262 | 3 | 16 | 265 | 242 | 1 | 3 | 243 | 1034 | 6 | 1040 | 1046 | 558 | 4 | 562 | 566 | 38 | | | | |
| Totale verso | 4 - Villa | 41 | 0 | 2 | 41 | 69 | 1 | 7 | 70 | 78 | 1 | 0 | 79 | 63 | 1 | 1 | 64 | 251 | 3 | 254 | 257 | 147 | 2 | 149 | 151 | 10 | | | | |
| TOTALE | | 487 | 1 | 30 | 488 | 557 | 3 | 19 | 560 | 544 | 5 | 31 | 549 | 466 | 3 | 10 | 469 | 2054 | 12 | 2066 | 2078 | 1101 | 8 | 1109 | 1117 | 90 | | | | |

FIGURA A.3.1

RISULTATI DEI RILIEVI DI TRAFFICO AGLI INCROCI

INCROCIO 3: VIA VILLA - VIA CIRCONDARIO PONENTE -
VIA CIRCONDARIO SUD - VIA CENTO
ORA DI PUNTA MATTINO

Scala flusso:  250 veicoli



FIGURA A.3.2

RISULTATI DEI RILIEVI DI TRAFFICO AGLI INCROCI

INCROCIO 3: VIA VILLA - VIA CIRCONDARIO PONENTE -
VIA CIRCONDARIO SUD - VIA CENTO
ORA DI PUNTA POMERIGGIO

Scala flusso:  250 veicoli

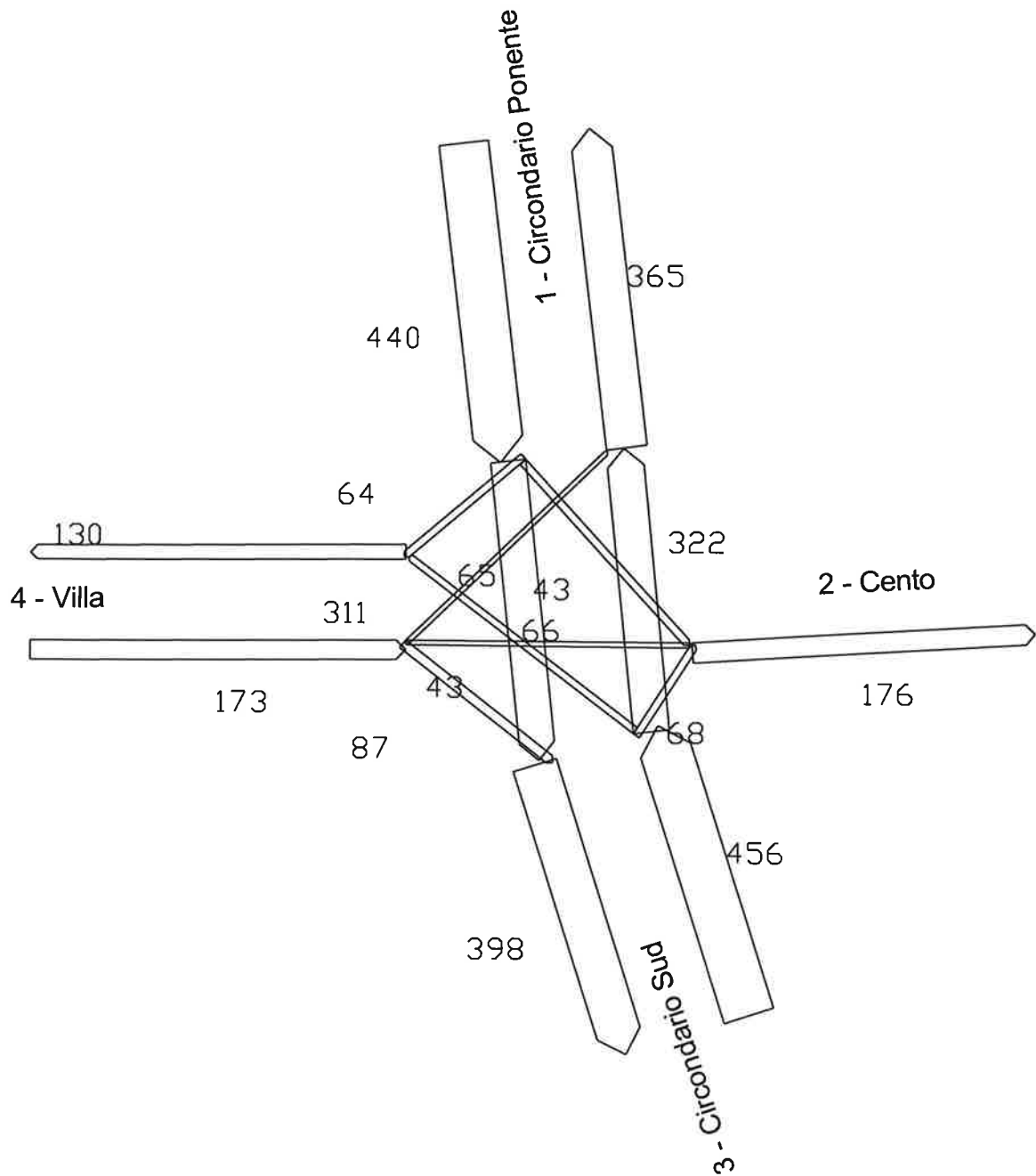

TABELLA A.4

CONTEGGI DEI MOVIMENTI DI SVOLTA AGLI INCROCI

Incrocio n° 4

Strade: Viale Oriani - Via Provinciale Felisio - Circondario Sud - Corso Garibaldi

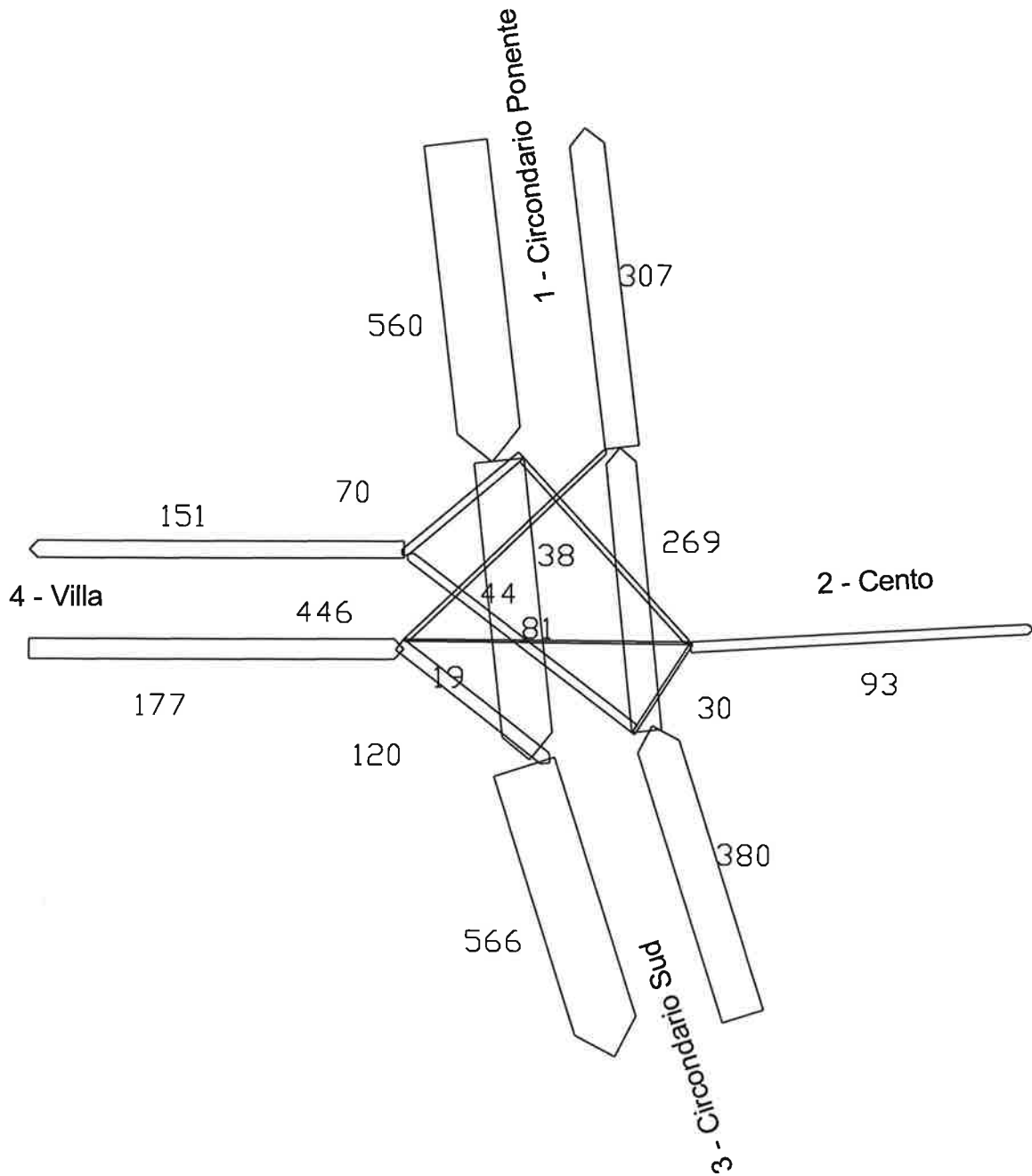
Flussi per categoria di veicoli e movimento

Movimenti Incrocio

- 1 - Oriani
2 - Provinciale Felisio
3 - Circondario Sud
4 - Garibaldi

| Movimento da | a | 7.30-8.00 | | | | 8.00-8.30 | | | | 8.30-9.00 | | | | 9.00-9.30 | | | | Totale 7.30-9.30 | | | | Ora di punta 8.00-9.00 | | | | Totale | Ora di punta inc 7.30-8.30 | | | |
|--|--------------------------------|------------|----------|-----------|------------|------------|----------|-----------|------------|------------|----------|-----------|------------|------------|----------|-----------|------------|------------------|-----------|-------------|-------------|------------------------|----------|------------|------------|------------|----------------------------|-----------|-------------|-------------|
| | | Auto | Comm | Bici | Tot. | Auto | Comm | Bici | Tot. | Auto | Comm | Bici | Tot. | Auto | Comm | Bici | Tot. | Auto | Comm | TOT | EQUIV | BICI | Auto | Comm | TOT | | EQUIV | | | |
| 1 - Oriani | 2 - Provinciale Felisio | 12 | 0 | 1 | 12 | 23 | 0 | 5 | 23 | 16 | 0 | 5 | 16 | 16 | 0 | 6 | 16 | 67 | 0 | 67 | 67 | 39 | 0 | 39 | 39 | 17 | 35 | 0 | 35 | 35 |
| 1 - Oriani | 3 - Circondario Sud | 169 | 5 | 0 | 174 | 142 | 1 | 3 | 143 | 77 | 1 | 2 | 78 | 97 | 1 | 1 | 98 | 485 | 8 | 493 | 501 | 219 | 2 | 221 | 223 | 6 | 311 | 6 | 317 | 323 |
| 1 - Oriani | 4 - Garibaldi | 100 | 1 | 7 | 101 | 52 | 0 | 6 | 52 | 60 | 0 | 9 | 60 | 31 | 1 | 4 | 32 | 243 | 2 | 245 | 247 | 112 | 0 | 112 | 112 | 26 | 152 | 1 | 153 | 154 |
| Totale da 1 - Oriani | | 281 | 6 | 8 | 287 | 217 | 1 | 14 | 218 | 153 | 1 | 16 | 154 | 144 | 2 | 11 | 146 | 795 | 10 | 805 | 815 | 370 | 2 | 372 | 374 | 49 | 498 | 7 | 505 | 512 |
| 2 - Provinciale Felisio | 3 - Circondario Sud | 2 | 0 | 1 | 2 | 3 | 0 | 0 | 3 | 4 | 0 | 1 | 4 | 5 | 0 | 1 | 5 | 14 | 0 | 14 | 14 | 7 | 0 | 7 | 7 | 3 | 5 | 0 | 5 | 5 |
| 2 - Provinciale Felisio | 1 - Oriani | 10 | 0 | 16 | 10 | 21 | 0 | 6 | 21 | 22 | 0 | 3 | 22 | 13 | 0 | 4 | 13 | 66 | 0 | 66 | 66 | 43 | 0 | 43 | 43 | 29 | 31 | 0 | 31 | 31 |
| 2 - Provinciale Felisio | 4 - Garibaldi | 4 | 0 | 10 | 4 | 0 | 0 | 7 | 0 | 7 | 0 | 8 | 7 | 6 | 1 | 8 | 7 | 17 | 1 | 18 | 19 | 7 | 0 | 7 | 7 | 33 | 4 | 0 | 4 | 4 |
| Totale da 2 - Provinciale Felisio | | 16 | 0 | 27 | 16 | 24 | 0 | 13 | 24 | 33 | 0 | 12 | 33 | 24 | 1 | 13 | 25 | 97 | 1 | 98 | 99 | 57 | 0 | 57 | 57 | 65 | 40 | 0 | 40 | 40 |
| 3 - Circondario Sud | 1 - Oriani | 270 | 2 | 24 | 272 | 162 | 1 | 19 | 163 | 137 | 0 | 1 | 137 | 112 | 5 | 2 | 117 | 681 | 8 | 689 | 697 | 299 | 1 | 300 | 301 | 46 | 432 | 3 | 435 | 438 |
| 3 - Circondario Sud | 2 - Provinciale Felisio | 5 | 0 | 0 | 5 | 6 | 0 | 2 | 6 | 16 | 0 | 1 | 16 | 13 | 0 | 0 | 13 | 40 | 0 | 40 | 40 | 22 | 0 | 22 | 22 | 3 | 11 | 0 | 11 | 11 |
| 3 - Circondario Sud | 4 - Garibaldi | 24 | 0 | 5 | 24 | 9 | 0 | 5 | 9 | 7 | 0 | 6 | 7 | 15 | 0 | 5 | 15 | 55 | 0 | 55 | 55 | 16 | 0 | 16 | 16 | 21 | 33 | 0 | 33 | 33 |
| Totale da 3 - Circondario Sud | | 299 | 2 | 29 | 301 | 177 | 1 | 26 | 178 | 160 | 0 | 8 | 160 | 140 | 5 | 7 | 145 | 776 | 8 | 784 | 792 | 337 | 1 | 338 | 339 | 70 | 476 | 3 | 479 | 482 |
| 4 - Garibaldi | 1 - Oriani | 0 | 0 | 0 | 0 | 0 | 0 | 0 | 0 | 0 | 0 | 0 | 0 | 0 | 0 | 0 | 0 | 0 | 0 | 0 | 0 | 0 | 0 | 0 | 0 | 0 | 0 | 0 | 0 | 0 |
| 4 - Garibaldi | 2 - Provinciale Felisio | 0 | 0 | 0 | 0 | 0 | 0 | 0 | 0 | 0 | 0 | 0 | 0 | 0 | 0 | 0 | 0 | 0 | 0 | 0 | 0 | 0 | 0 | 0 | 0 | 0 | 0 | 0 | 0 | 0 |
| 4 - Garibaldi | 3 - Circondario Sud | 0 | 0 | 0 | 0 | 0 | 0 | 0 | 0 | 0 | 0 | 0 | 0 | 0 | 0 | 0 | 0 | 0 | 0 | 0 | 0 | 0 | 0 | 0 | 0 | 0 | 0 | 0 | 0 | 0 |
| Totale da 4 - Garibaldi | | 0 | 0 | 0 | 0 | 0 | 0 | 0 | 0 | 0 | 0 | 0 | 0 | 0 | 0 | 0 | 0 | 0 | 0 | 0 | 0 | 0 | 0 | 0 | 0 | 0 | 0 | 0 | 0 | 0 |
| Totale verso | 1 - Oriani | 280 | 2 | 40 | 282 | 183 | 1 | 25 | 184 | 159 | 0 | 4 | 159 | 125 | 5 | 6 | 130 | 747 | 8 | 755 | 763 | 342 | 1 | 343 | 344 | 75 | 463 | 3 | 466 | 469 |
| Totale verso | 2 - Provinciale Felisio | 17 | 0 | 1 | 17 | 29 | 0 | 7 | 29 | 32 | 0 | 6 | 32 | 29 | 0 | 6 | 29 | 107 | 0 | 107 | 107 | 61 | 0 | 61 | 61 | 20 | 46 | 0 | 46 | 46 |
| Totale verso | 3 - Circondario Sud | 171 | 5 | 1 | 176 | 145 | 1 | 3 | 146 | 81 | 1 | 3 | 82 | 102 | 1 | 2 | 103 | 499 | 8 | 507 | 515 | 226 | 2 | 228 | 230 | 9 | 316 | 6 | 322 | 328 |
| Totale verso | 4 - Garibaldi | 128 | 1 | 22 | 129 | 61 | 0 | 18 | 61 | 74 | 0 | 23 | 74 | 52 | 2 | 17 | 54 | 315 | 3 | 318 | 321 | 135 | 0 | 135 | 135 | 80 | 189 | 1 | 190 | 191 |
| TOTALE | | 596 | 8 | 64 | 604 | 418 | 2 | 53 | 420 | 346 | 1 | 36 | 347 | 308 | 8 | 31 | 316 | 1668 | 19 | 1687 | 1706 | 764 | 3 | 767 | 770 | 184 | 1014 | 10 | 1024 | 1034 |

| Movimento da | a | 17.30-18.00 | | | | 18.00-18.30 | | | | 18.30-19.00 | | | | 19.00-19.30 | | | | Tot 17.30-19.30 | | | | Ora di punta 18.00-19.00 | | | | Totale |
|--|--------------------------------|-------------|----------|-----------|------------|-------------|----------|-----------|------------|-------------|----------|-----------|------------|-------------|----------|-----------|------------|-----------------|----------|-------------|-------------|--------------------------|----------|------------|------------|------------|
| | | Auto | Comm | Bici | Tot. | Auto | Comm | Bici | Tot. | Auto | Comm | Bici | Tot. | Auto | Comm | Bici | Tot. | Auto | Comm | TOT | EQUIV | Auto | Comm | TOT | EQUIV | |
| 1 - Oriani | 2 - Provinciale Felisio | 17 | 0 | 8 | 17 | 21 | 0 | 8 | 21 | 30 | 0 | 1 | 30 | 16 | 0 | 3 | 16 | 84 | 0 | 84 | 84 | 51 | 0 | 51 | 51 | 20 |
| 1 - Oriani | 3 - Circondario Sud | 122 | 1 | 2 | 123 | 148 | 0 | 7 | 148 | 122 | 0 | 5 | 122 | 103 | 0 | 3 | 103 | 495 | 1 | 496 | 497 | 270 | 0 | 270 | 270 | 17 |
| 1 - Oriani | 4 - Garibaldi | 38 | 0 | 7 | 38 | 49 | 0 | 14 | 49 | 38 | 0 | 4 | 38 | 38 | 0 | 4 | 38 | 163 | 0 | 163 | 163 | 87 | 0 | 87 | 87 | 29 |
| Totale da 1 - Oriani | | 177 | 1 | 17 | 178 | 218 | 0 | 29 | 218 | 190 | 0 | 10 | 190 | 157 | 0 | 10 | 157 | 742 | 1 | 743 | 744 | 408 | 0 | 408 | 408 | 66 |
| 2 - Provinciale Felisio | 3 - Circondario Sud | 3 | 0 | 1 | 3 | 10 | 0 | 0 | 10 | 3 | 0 | 0 | 3 | 4 | 0 | 1 | 4 | 20 | 0 | 20 | 20 | 13 | 0 | 13 | 13 | 2 |
| 2 - Provinciale Felisio | 1 - Oriani | 22 | 0 | 9 | 22 | 19 | 0 | 2 | 19 | 24 | 0 | 5 | 24 | 12 | 0 | 4 | 12 | 77 | 0 | 77 | 77 | 43 | 0 | 43 | 43 | 20 |
| 2 - Provinciale Felisio | 4 - Garibaldi | 9 | 0 | 3 | 9 | 5 | 0 | 5 | 5 | 5 | 0 | 1 | 5 | 2 | 0 | 4 | 2 | 21 | 0 | 21 | 21 | 10 | 0 | 10 | 10 | 13 |
| Totale da 2 - Provinciale Felisio | | 34 | 0 | 13 | 34 | 34 | 0 | 7 | 34 | 32 | 0 | 6 | 32 | 18 | 0 | 9 | 18 | 118 | 0 | 118 | 118 | 66 | 0 | 66 | 66 | 35 |
| 3 - Circondario Sud | 1 - Oriani | 145 | 0 | 3 | 145 | 200 | 1 | 5 | 201 | 157 | 1 | 3 | 158 | 160 | 1 | 1 | 161 | 662 | 3 | 665 | 668 | 357 | 2 | 359 | 361 | 12 |
| 3 - Circondario Sud | 2 - Provinciale Felisio | 10 | 0 | 2 | 10 | 16 | 0 | 0 | 16 | 8 | 0 | 0 | 8 | 1 | 0 | 0 | 1 | 35 | 0 | 35 | 35 | 24 | 0 | 24 | 24 | 2 |
| 3 - Circondario Sud | 4 - Garibaldi | 14 | 0 | 2 | 14 | 15 | 0 | 2 | 15 | 23 | 0 | 5 | 23 | 11 | 0 | 2 | 11 | 63 | 0 | 63 | 63 | 38 | 0 | 38 | 38 | 11 |
| Totale da 3 - Circondario Sud | | 169 | 0 | 7 | 169 | 231 | 1 | 7 | 232 | 188 | 1 | 8 | 189 | 172 | 1 | 3 | 173 | 760 | 3 | 763 | 766 | 419 | 2 | 421 | 423 | 25 |
| 4 - Garibaldi | 1 - Oriani | 0 | 0 | 0 | 0 | 0 | 0 | 0 | 0 | 0 | 0 | 0 | 0 | 0 | 0 | 0 | 0 | 0 | 0 | 0 | 0 | 0 | 0 | 0 | 0 | 0 |
| 4 - Garibaldi | 2 - Provinciale Felisio | 0 | 0 | 0 | 0 | 0 | 0 | 0 | 0 | 0 | 0 | 0 | 0 | 0 | 0 | 0 | 0 | 0 | 0 | 0 | 0 | 0 | 0 | 0 | 0 | 0 |
| 4 - Garibaldi | 3 - Circondario Sud | 0 | 0 | 0 | 0 | 0 | 0 | 0 | 0 | 0 | 0 | 0 | 0 | 0 | 0 | 0 | 0 | 0 | 0 | 0 | 0 | 0 | 0 | 0 | 0 | 0 |
| Totale da 4 - Garibaldi | | 0 | 0 | 0 | 0 | 0 | 0 | 0 | 0 | 0 | 0 | 0 | 0 | 0 | 0 | 0 | 0 | 0 | 0 | 0 | 0 | 0 | 0 | 0 | 0 | 0 |
| Totale verso | 1 - Oriani | 167 | 0 | 12 | 167 | 219 | 1 | 7 | 220 | 181 | 1 | 8 | 182 | 172 | 1 | 5 | 173 | 739 | 3 | 742 | 745 | 400 | 2 | 402 | 404 | 32 |
| Totale verso | 2 - Provinciale Felisio | 27 | 0 | 10 | 27 | 37 | 0 | 8 | 37 | 38 | 0 | 1 | 38 | 17 | 0 | 3 | 17 | 119 | 0 | 119 | 119 | 75 | 0 | 75 | 75 | 22 |
| Totale verso | 3 - Circondario Sud | 125 | 1 | 3 | 126 | 158 | 0 | 7 | 158 | 125 | 0 | 5 | 125 | 107 | 0 | 4 | 107 | 515 | 1 | 516 | 517 | 283 | 0 | 283 | 283 | 19 |
| Totale verso | 4 - Garibaldi | 61 | 0 | 12 | 61 | 69 | 0 | 21 | 69 | 66 | 0 | 10 | 66 | 51 | 0 | 10 | 51 | 247 | 0 | 247 | 247 | 135 | 0 | 135 | 135 | 53 |
| TOTALE | | 380 | 1 | 37 | 381 | 483 | 1 | 43 | 484 | 410 | 1 | 24 | 411 | 347 | 1 | 22 | 348 | 1620 | 4 | 1624 | 1628 | 893 | 2 | 895 | 897 | 126 |

FIGURA A.4.1

RISULTATI DEI RILIEVI DI TRAFFICO AGLI INCROCI

INCROCIO 4: VIA CIRCONDARIO SUD - VIALE ORIANI -
CORSO GARIBALDI - VIA PROVINCIALE FELISIO
ORA DI PUNTA MATTINO

Scala flusso:  250 veicoli



FIGURA A.4.2

RISULTATI DEI RILIEVI DI TRAFFICO AGLI INCROCI

INCROCIO 4: VIA CIRCONDARIO SUD - VIALE ORIANI -
CORSO GARIBALDI - VIA PROVINCIALE FELISIO
ORA DI PUNTA POMERIGGIO

Scala flusso:  250 veicoli

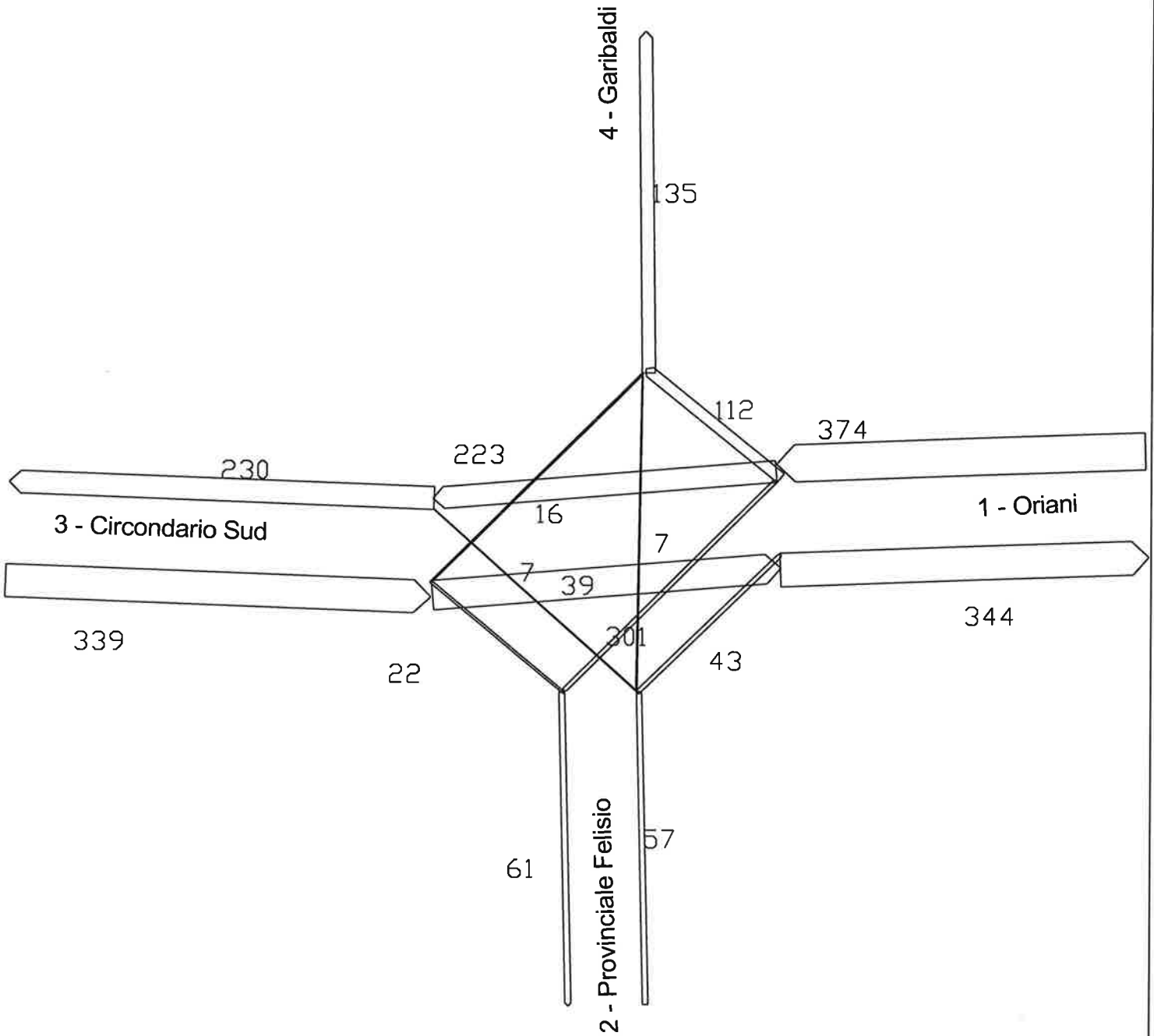

TABELLA A.5
CONTEGGI DEI MOVIMENTI DI SVOLTA AGLI INCROCI

Incrocio n° 5

Strade: Viale Oriani - Via Lumagni

Flussi per categoria di veicoli e movimento

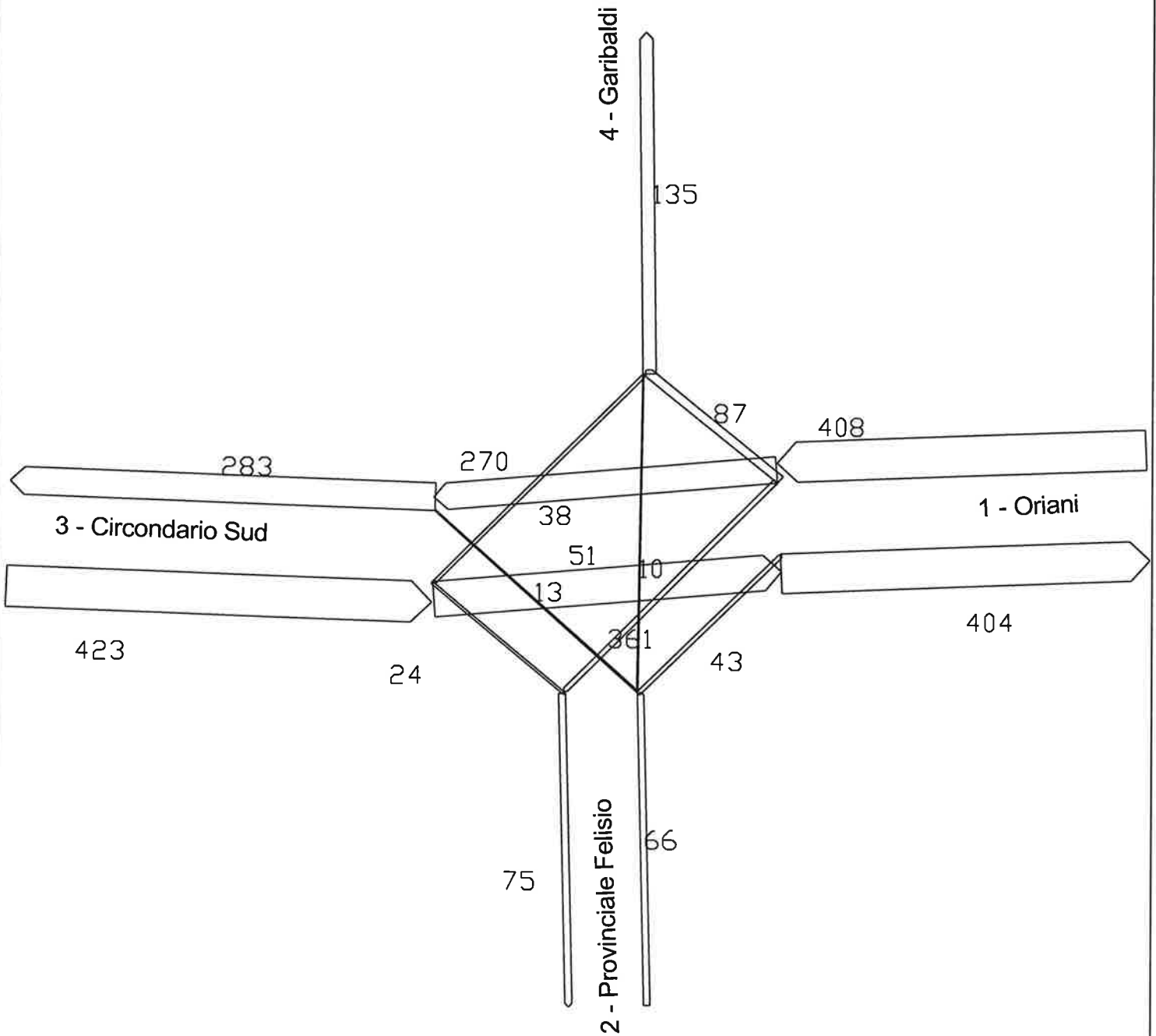
Movimenti Incrocio

1 - Lumagni

2 - Oriani Est

3 - Oriani Sud

| Movimento da | a | 7.30-8.00 | | | | 8.00-8.30 | | | | 8.30-9.00 | | | | 9.00-9.30 | | | | Totale 7.30-9.30 | | | | Ora di punta 8.00-9.00 | | | | Totale BICI | Ora di punta inc 7.30-8.30 | | | |
|---------------------------------|-----------------------|------------|-----------|-----------|------------|------------|----------|-----------|------------|------------|----------|----------|------------|------------|-----------|----------|------------|------------------|-----------|-------------|-------------|------------------------|----------|------------|------------|-------------|----------------------------|-----------|------------|------------|
| | | Auto | Comm | Bici | Tot. | Auto | Comm | Bici | Tot. | Auto | Comm | Bici | Tot. | Auto | Comm | Bici | Tot. | Auto | Comm | TOT | EQUIV | Auto | Comm | TOT | EQUIV | | Auto | Comm | TOT | EQUIV |
| 1 - Lumagni | 2 - Oriani Est | 38 | 0 | 18 | 38 | 16 | 1 | 9 | 17 | 10 | 0 | 3 | 10 | 11 | 0 | 4 | 11 | 75 | 1 | 76 | 77 | 26 | 1 | 27 | 28 | 34 | 54 | 1 | 55 | 56 |
| 1 - Lumagni | 3 - Oriani Sud | 75 | 0 | 1 | 75 | 29 | 0 | 0 | 29 | 24 | 0 | 0 | 24 | 12 | 0 | 0 | 12 | 140 | 0 | 140 | 140 | 53 | 0 | 53 | 53 | 1 | 104 | 0 | 104 | 104 |
| Totale da 1 - Lumagni | | 113 | 0 | 19 | 113 | 45 | 1 | 9 | 46 | 34 | 0 | 3 | 34 | 23 | 0 | 4 | 23 | 215 | 1 | 216 | 217 | 79 | 1 | 80 | 81 | 35 | 158 | 1 | 159 | 160 |
| 2 - Oriani Est | 3 - Oriani Sud | 72 | 7 | 10 | 79 | 160 | 1 | 7 | 161 | 144 | 5 | 3 | 149 | 107 | 5 | 3 | 112 | 483 | 18 | 501 | 519 | 304 | 6 | 310 | 316 | 23 | 232 | 8 | 240 | 248 |
| 2 - Oriani Est | 1 - Lumagni | 55 | 0 | 11 | 55 | 13 | 0 | 2 | 13 | 6 | 0 | 1 | 6 | 12 | 0 | 1 | 12 | 86 | 0 | 86 | 86 | 19 | 0 | 19 | 19 | 15 | 68 | 0 | 68 | 68 |
| Totale da 2 - Oriani Est | | 127 | 7 | 21 | 134 | 173 | 1 | 9 | 174 | 150 | 5 | 4 | 155 | 119 | 5 | 4 | 124 | 569 | 18 | 587 | 605 | 323 | 6 | 329 | 335 | 38 | 300 | 8 | 308 | 316 |
| 3 - Oriani Sud | 1 - Lumagni | 45 | 0 | 0 | 45 | 10 | 1 | 0 | 11 | 9 | 0 | 0 | 9 | 3 | 0 | 0 | 3 | 67 | 1 | 68 | 69 | 19 | 1 | 20 | 21 | 0 | 55 | 1 | 56 | 57 |
| 3 - Oriani Sud | 2 - Oriani Est | 152 | 9 | 4 | 161 | 183 | 0 | 3 | 183 | 159 | 1 | 1 | 160 | 114 | 5 | 0 | 119 | 608 | 15 | 623 | 638 | 342 | 1 | 343 | 344 | 8 | 335 | 9 | 344 | 353 |
| Totale da 3 - Oriani Sud | | 197 | 9 | 4 | 206 | 193 | 1 | 3 | 194 | 168 | 1 | 1 | 169 | 117 | 5 | 0 | 122 | 675 | 16 | 691 | 707 | 361 | 2 | 363 | 365 | 8 | 390 | 10 | 400 | 410 |
| Totale verso | 1 - Lumagni | 100 | 0 | 11 | 100 | 23 | 1 | 2 | 24 | 15 | 0 | 1 | 15 | 15 | 0 | 1 | 15 | 153 | 1 | 154 | 155 | 38 | 1 | 39 | 40 | 15 | 123 | 1 | 124 | 125 |
| Totale verso | 2 - Oriani Est | 190 | 9 | 22 | 199 | 199 | 1 | 12 | 200 | 169 | 1 | 4 | 170 | 125 | 5 | 4 | 130 | 683 | 16 | 699 | 715 | 368 | 2 | 370 | 372 | 42 | 389 | 10 | 399 | 409 |
| Totale verso | 3 - Oriani Sud | 147 | 7 | 11 | 154 | 189 | 1 | 7 | 190 | 168 | 5 | 3 | 173 | 119 | 5 | 3 | 124 | 623 | 18 | 641 | 659 | 357 | 6 | 363 | 369 | 24 | 336 | 8 | 344 | 352 |
| TOTALE | | 437 | 16 | 44 | 453 | 411 | 3 | 21 | 414 | 352 | 6 | 8 | 358 | 259 | 10 | 8 | 269 | 1459 | 35 | 1494 | 1529 | 763 | 9 | 772 | 781 | 81 | 848 | 19 | 867 | 886 |

| Movimento da | a | 17.30-18.00 | | | | 18.00-18.30 | | | | 18.30-19.00 | | | | 19.00-19.30 | | | | Tot 17.00-19.00 | | | | Ora di punta 18.00-19.00 | | | | Totale BICI |
|---------------------------------|-----------------------|-------------|----------|-----------|------------|-------------|----------|-----------|------------|-------------|----------|-----------|------------|-------------|----------|-----------|------------|-----------------|----------|-------------|-------------|--------------------------|----------|------------|------------|-------------|
| | | Auto | Comm | Bici | Tot. | Auto | Comm | Bici | Tot. | Auto | Comm | Bici | Tot. | Auto | Comm | Bici | Tot. | Auto | Comm | TOT | EQUIV | Auto | Comm | TOT | EQUIV | |
| 1 - Lumagni | 2 - Oriani Est | 20 | 0 | 7 | 20 | 18 | 1 | 2 | 19 | 18 | 0 | 3 | 18 | 16 | 0 | 2 | 16 | 72 | 1 | 73 | 74 | 36 | 1 | 37 | 38 | 14 |
| 1 - Lumagni | 3 - Oriani Sud | 39 | 0 | 1 | 39 | 45 | 0 | 0 | 45 | 33 | 0 | 0 | 33 | 23 | 0 | 1 | 23 | 140 | 0 | 140 | 140 | 78 | 0 | 78 | 78 | 2 |
| Totale da 1 - Lumagni | | 59 | 0 | 8 | 59 | 63 | 1 | 2 | 64 | 51 | 0 | 3 | 51 | 39 | 0 | 3 | 39 | 212 | 1 | 213 | 214 | 114 | 1 | 115 | 116 | 16 |
| 2 - Oriani Est | 3 - Oriani Sud | 118 | 0 | 3 | 118 | 112 | 1 | 3 | 113 | 132 | 1 | 2 | 133 | 92 | 0 | 1 | 92 | 454 | 2 | 456 | 458 | 244 | 2 | 246 | 248 | 9 |
| 2 - Oriani Est | 1 - Lumagni | 18 | 0 | 2 | 18 | 10 | 0 | 5 | 10 | 12 | 0 | 3 | 12 | 13 | 0 | 3 | 13 | 53 | 0 | 53 | 53 | 22 | 0 | 22 | 22 | 13 |
| Totale da 2 - Oriani Est | | 136 | 0 | 5 | 136 | 122 | 1 | 8 | 123 | 144 | 1 | 5 | 145 | 105 | 0 | 4 | 105 | 507 | 2 | 509 | 511 | 266 | 2 | 268 | 270 | 22 |
| 3 - Oriani Sud | 1 - Lumagni | 7 | 0 | 0 | 7 | 9 | 0 | 0 | 9 | 6 | 0 | 0 | 6 | 8 | 0 | 0 | 8 | 30 | 0 | 30 | 30 | 15 | 0 | 15 | 15 | 0 |
| 3 - Oriani Sud | 2 - Oriani Est | 114 | 0 | 3 | 114 | 110 | 0 | 2 | 110 | 122 | 2 | 3 | 124 | 95 | 2 | 3 | 97 | 441 | 4 | 445 | 449 | 232 | 2 | 234 | 236 | 11 |
| Totale da 3 - Oriani Sud | | 121 | 0 | 3 | 121 | 119 | 0 | 2 | 119 | 128 | 2 | 3 | 130 | 103 | 2 | 3 | 105 | 471 | 4 | 475 | 479 | 247 | 2 | 249 | 251 | 11 |
| Totale verso | 1 - Lumagni | 25 | 0 | 2 | 25 | 19 | 0 | 5 | 19 | 18 | 0 | 3 | 18 | 21 | 0 | 3 | 21 | 83 | 0 | 83 | 83 | 37 | 0 | 37 | 37 | 13 |
| Totale verso | 2 - Oriani Est | 134 | 0 | 10 | 134 | 128 | 1 | 4 | 129 | 140 | 2 | 6 | 142 | 111 | 2 | 5 | 113 | 513 | 5 | 518 | 523 | 268 | 3 | 271 | 274 | 25 |
| Totale verso | 3 - Oriani Sud | 157 | 0 | 4 | 157 | 157 | 1 | 3 | 158 | 165 | 1 | 2 | 166 | 115 | 0 | 2 | 115 | 594 | 2 | 596 | 598 | 322 | 2 | 324 | 326 | 11 |
| TOTALE | | 316 | 0 | 16 | 316 | 304 | 2 | 12 | 306 | 323 | 3 | 11 | 326 | 247 | 2 | 10 | 249 | 1190 | 7 | 1197 | 1204 | 627 | 5 | 632 | 637 | 49 |

FIGURA A.5.1

RISULTATI DEI RILIEVI DI TRAFFICO AGLI INCROCI

INCROCIO 5: VIALE ORIANI - VIA LUMAGNI
ORA DI PUNTA MATTINO

Scala flusso:  250 veicoli



FIGURA A.5.2

RISULTATI DEI RILIEVI DI TRAFFICO AGLI INCROCI

INCROCIO 5: VIALE ORIANI - VIA LUMAGNI
ORA DI PUNTA POMERIGGIO

Scala flusso:  250 veicoli

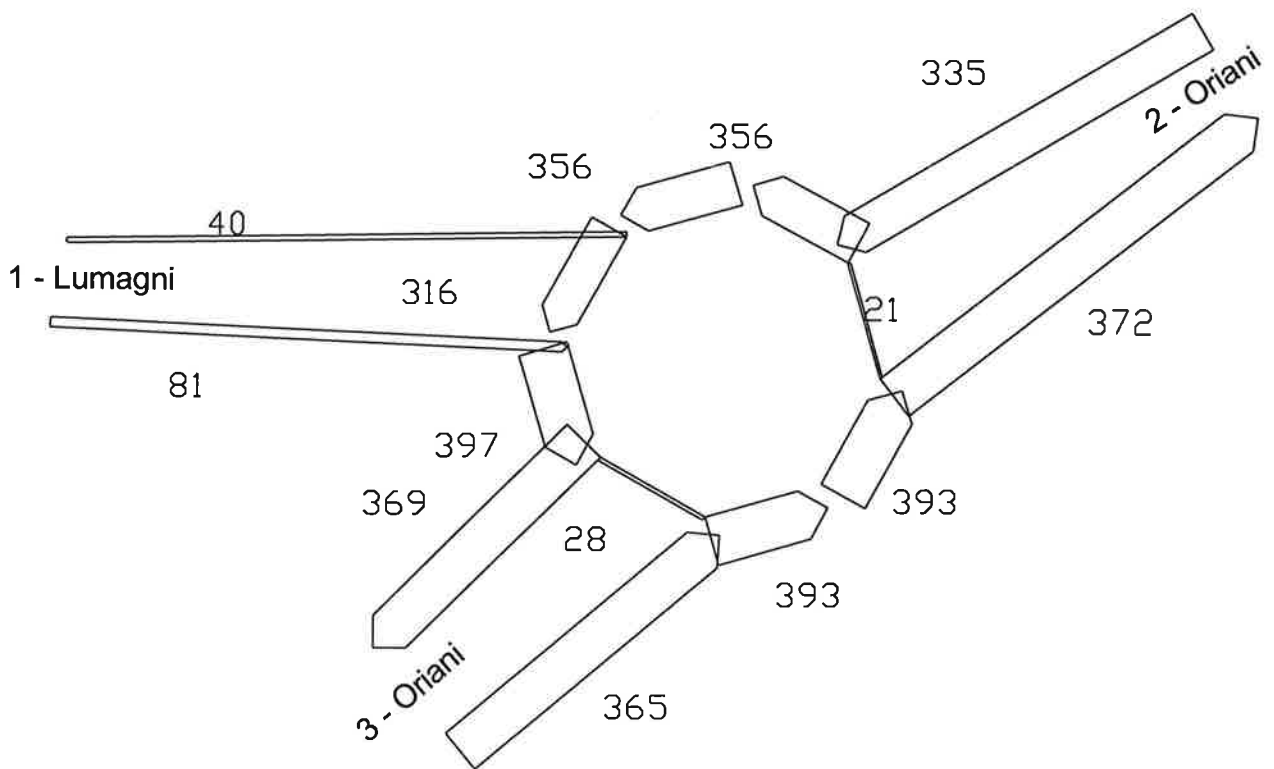

TABELLA A.6

CONTEGGI DEI MOVIMENTI DI SVOLTA AGLI INCROCI

Incrocio n° 6

Strade: Viale Orsini - Viale Oriani - Viale De Pinedo - Stazione

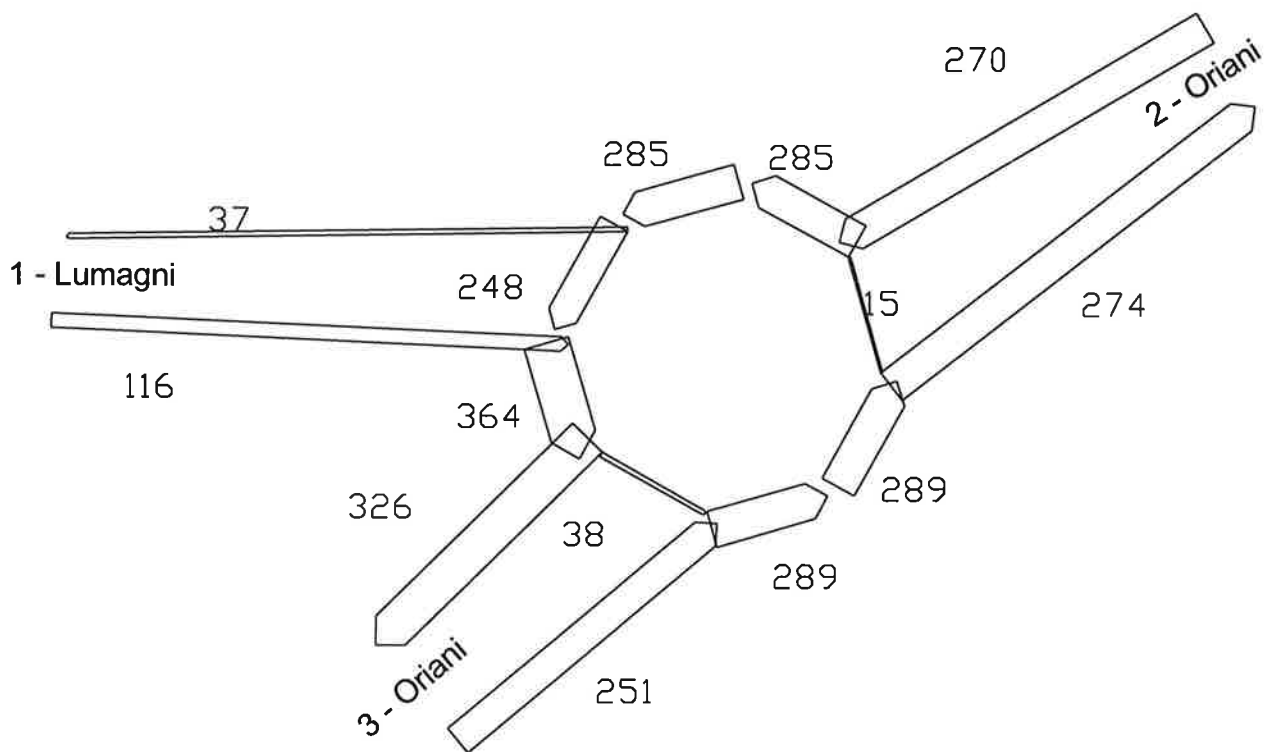
Flussi per categoria di veicoli e movimento

Movimenti Incrocio

1 - De Pinedo

2 - Stazione

3 - Oriani

4 - Orsini

| Movimento da | a | 7,30-8,00 | | | | 8,00-8,30 | | | | 8,30-9,00 | | | | 9,00-9,30 | | | | Totale 7.30-9.30 | | | | Ora di punta 8.00-9.00 | | | | Totale BICI | Ora di punta inc 7.30-8.30 | | | |
|--------------------------------|----------------------|------------|-----------|-----------|------------|------------|----------|-----------|------------|------------|----------|-----------|------------|------------|----------|-----------|------------|------------------|-----------|-------------|-------------|------------------------|-----------|-------------|-------------|-------------|----------------------------|-----------|-------------|-------------|
| | | Auto | Comm | Bici | Tot. | Auto | Comm | Bici | Tot. | Auto | Comm | Bici | Tot. | Auto | Comm | Bici | Tot. | Auto | Comm | TOT | EQUIV | Auto | Comm | TOT | EQUIV | | Auto | Comm | TOT | EQUIV |
| 1 - De Pinedo | 2 - Stazione | 14 | 0 | 0 | 14 | 17 | 0 | 0 | 17 | 9 | 0 | 0 | 9 | 4 | 0 | 0 | 4 | 44 | 0 | 44 | 44 | 26 | 0 | 26 | 26 | 0 | 31 | 0 | 31 | 31 |
| 1 - De Pinedo | 3 - Oriani | 153 | 7 | 6 | 160 | 125 | 6 | 0 | 131 | 116 | 3 | 0 | 119 | 94 | 1 | 1 | 95 | 488 | 17 | 505 | 522 | 241 | 9 | 250 | 259 | 7 | 278 | 13 | 291 | 304 |
| 1 - De Pinedo | 4 - Orsini | 102 | 1 | 26 | 103 | 103 | 1 | 5 | 104 | 102 | 2 | 8 | 104 | 58 | 0 | 2 | 58 | 365 | 4 | 369 | 373 | 205 | 3 | 208 | 211 | 41 | 205 | 2 | 207 | 209 |
| Totale da 1 - De Pinedo | | 269 | 8 | 32 | 277 | 245 | 7 | 5 | 252 | 227 | 5 | 8 | 232 | 156 | 1 | 3 | 157 | 897 | 21 | 918 | 939 | 472 | 12 | 484 | 496 | 48 | 514 | 15 | 529 | 544 |
| 2 - Stazione | 3 - Oriani | 0 | 0 | 0 | 0 | 0 | 0 | 0 | 0 | 0 | 0 | 0 | 0 | 0 | 0 | 0 | 0 | 0 | 0 | 0 | 0 | 0 | 0 | 0 | 0 | 0 | 0 | 0 | 0 | 0 |
| 2 - Stazione | 1 - De Pinedo | 0 | 0 | 0 | 0 | 0 | 0 | 0 | 0 | 0 | 0 | 0 | 0 | 0 | 0 | 0 | 0 | 0 | 0 | 0 | 0 | 0 | 0 | 0 | 0 | 0 | 0 | 0 | 0 | 0 |
| 2 - Stazione | 4 - Orsini | 0 | 0 | 0 | 0 | 0 | 0 | 0 | 0 | 0 | 0 | 0 | 0 | 0 | 0 | 0 | 0 | 0 | 0 | 0 | 0 | 0 | 0 | 0 | 0 | 0 | 0 | 0 | 0 | 0 |
| Totale da 2 - Stazione | | 0 | 0 | 0 | 0 | 0 | 0 | 0 | 0 | 0 | 0 | 0 | 0 | 0 | 0 | 0 | 0 | 0 | 0 | 0 | 0 | 0 | 0 | 0 | 0 | 0 | 0 | 0 | 0 | 0 |
| 3 - Oriani | 1 - De Pinedo | 158 | 10 | 8 | 168 | 180 | 1 | 3 | 181 | 169 | 1 | 4 | 170 | 121 | 2 | 3 | 123 | 628 | 14 | 642 | 656 | 349 | 2 | 351 | 353 | 18 | 338 | 11 | 349 | 360 |
| 3 - Oriani | 2 - Stazione | 6 | 1 | 0 | 7 | 11 | 0 | 0 | 11 | 7 | 0 | 3 | 7 | 4 | 0 | 1 | 4 | 28 | 1 | 29 | 30 | 18 | 0 | 18 | 18 | 4 | 17 | 1 | 18 | 19 |
| 3 - Oriani | 4 - Orsini | 46 | 0 | 6 | 46 | 45 | 0 | 4 | 45 | 32 | 1 | 2 | 33 | 25 | 0 | 0 | 25 | 148 | 1 | 149 | 150 | 77 | 1 | 78 | 79 | 12 | 91 | 0 | 91 | 91 |
| Totale da 3 - Oriani | | 210 | 11 | 14 | 221 | 236 | 1 | 7 | 237 | 208 | 2 | 9 | 210 | 150 | 2 | 4 | 152 | 804 | 16 | 820 | 836 | 444 | 3 | 447 | 450 | 34 | 446 | 12 | 458 | 470 |
| 4 - Orsini | 1 - De Pinedo | 96 | 1 | 5 | 97 | 73 | 0 | 5 | 73 | 88 | 1 | 4 | 89 | 55 | 1 | 4 | 56 | 312 | 3 | 315 | 318 | 161 | 1 | 162 | 163 | 18 | 169 | 1 | 170 | 171 |
| 4 - Orsini | 2 - Stazione | 7 | 0 | 1 | 7 | 4 | 0 | 0 | 4 | 6 | 0 | 1 | 6 | 3 | 0 | 0 | 3 | 20 | 0 | 20 | 20 | 10 | 0 | 10 | 10 | 2 | 11 | 0 | 11 | 11 |
| 4 - Orsini | 3 - Oriani | 64 | 1 | 1 | 65 | 30 | 0 | 2 | 30 | 30 | 1 | 1 | 31 | 34 | 0 | 1 | 34 | 158 | 2 | 160 | 162 | 60 | 1 | 61 | 62 | 5 | 94 | 1 | 95 | 96 |
| Totale da 4 - Orsini | | 167 | 2 | 7 | 169 | 107 | 0 | 7 | 107 | 124 | 2 | 6 | 126 | 92 | 1 | 5 | 93 | 490 | 5 | 495 | 500 | 231 | 2 | 233 | 235 | 25 | 274 | 2 | 276 | 278 |
| Totale verso | 1 - De Pinedo | 254 | 11 | 13 | 265 | 253 | 1 | 8 | 254 | 257 | 2 | 8 | 259 | 176 | 3 | 7 | 179 | 940 | 17 | 957 | 974 | 510 | 3 | 513 | 516 | 36 | 507 | 12 | 519 | 531 |
| Totale verso | 2 - Stazione | 27 | 1 | 1 | 28 | 32 | 0 | 0 | 32 | 22 | 0 | 4 | 22 | 11 | 0 | 1 | 11 | 92 | 1 | 93 | 94 | 54 | 0 | 54 | 54 | 6 | 59 | 1 | 60 | 61 |
| Totale verso | 3 - Oriani | 217 | 8 | 7 | 225 | 155 | 6 | 2 | 161 | 146 | 4 | 1 | 150 | 128 | 1 | 2 | 129 | 646 | 19 | 665 | 684 | 301 | 10 | 311 | 321 | 12 | 372 | 14 | 386 | 400 |
| Totale verso | 4 - Orsini | 148 | 1 | 32 | 149 | 148 | 1 | 9 | 149 | 134 | 3 | 10 | 137 | 83 | 0 | 2 | 83 | 513 | 5 | 518 | 523 | 282 | 4 | 286 | 290 | 53 | 296 | 2 | 298 | 300 |
| TOTALE | | 646 | 21 | 53 | 667 | 588 | 8 | 19 | 596 | 559 | 9 | 23 | 568 | 398 | 4 | 12 | 402 | 2191 | 42 | 2233 | 2275 | 1147 | 17 | 1164 | 1181 | 107 | 1234 | 29 | 1263 | 1292 |

| Movimento da | a | 17,30-18,00 | | | | 18,00-18,30 | | | | 18,30-19,00 | | | | 19,00-19,30 | | | | Tot 17.30-19.30 | | | | Ora di punta 18.00-19.00 | | | | Totale BICI | Ora di punta inc 17.30-18.30 | | | |
|--------------------------------|----------------------|-------------|----------|-----------|------------|-------------|----------|-----------|------------|-------------|----------|----------|------------|-------------|----------|-----------|------------|-----------------|-----------|------------|------------|--------------------------|----------|------------|------------|-------------|------------------------------|----------|------------|------------|
| | | Auto | Comm | Bici | Tot. | Auto | Comm | Bici | Tot. | Auto | Comm | Bici | Tot. | Auto | Comm | Bici | Tot. | Auto | Comm | TOT | EQUIV | Auto | Comm | TOT | EQUIV | | Auto | Comm | TOT | EQUIV |
| 1 - De Pinedo | 2 - Stazione | 6 | 0 | 0 | 6 | 1 | 0 | 0 | 1 | 3 | 0 | 0 | 3 | 2 | 0 | 0 | 2 | 12 | 0 | 12 | 12 | 4 | 0 | 4 | 4 | 0 | 7 | 0 | 7 | 7 |
| 1 - De Pinedo | 3 - Oriani | 123 | 0 | 1 | 123 | 136 | 2 | 0 | 138 | 127 | 0 | 0 | 127 | 138 | 1 | 2 | 139 | 524 | 3 | 527 | 530 | 263 | 2 | 265 | 267 | 3 | 259 | 2 | 261 | 263 |
| 1 - De Pinedo | 4 - Orsini | 93 | 0 | 9 | 93 | 83 | 0 | 8 | 83 | 88 | 0 | 5 | 88 | 87 | 0 | 9 | 87 | 351 | 0 | 351 | 351 | 171 | 0 | 171 | 171 | 31 | 176 | 0 | 176 | 176 |
| Totale da 1 - De Pinedo | | 222 | 0 | 10 | 222 | 220 | 2 | 8 | 222 | 218 | 0 | 5 | 218 | 227 | 1 | 11 | 228 | 887 | 3 | 890 | 893 | 438 | 2 | 440 | 442 | 34 | 442 | 2 | 444 | 446 |
| 2 - Stazione | 3 - Oriani | 0 | 0 | 0 | 0 | 0 | 0 | 0 | 0 | 0 | 0 | 0 | 0 | 0 | 0 | 0 | 0 | 0 | 0 | 0 | 0 | 0 | 0 | 0 | 0 | 0 | 0 | 0 | 0 | 0 |
| 2 - Stazione | 1 - De Pinedo | 0 | 0 | 0 | 0 | 0 | 0 | 0 | 0 | 0 | 0 | 0 | 0 | 0 | 0 | 0 | 0 | 0 | 0 | 0 | 0 | 0 | 0 | 0 | 0 | 0 | 0 | 0 | 0 | 0 |
| 2 - Stazione | 4 - Orsini | 0 | 0 | 0 | 0 | 0 | 0 | 0 | 0 | 0 | 0 | 0 | 0 | 0 | 0 | 0 | 0 | 0 | 0 | 0 | 0 | 0 | 0 | 0 | 0 | 0 | 0 | 0 | 0 | 0 |
| Totale da 2 - Stazione | | 0 | 0 | 0 | 0 | 0 | 0 | 0 | 0 | 0 | 0 | 0 | 0 | 0 | 0 | 0 | 0 | 0 | 0 | 0 | 0 | 0 | 0 | 0 | 0 | 0 | 0 | 0 | 0 | 0 |
| 3 - Oriani | 1 - De Pinedo | 165 | 1 | 10 | 166 | 129 | 1 | 6 | 130 | 167 | 2 | 2 | 169 | 157 | 2 | 1 | 159 | 618 | 6 | 624 | 630 | 296 | 3 | 299 | 302 | 19 | 294 | 2 | 296 | 298 |
| 3 - Oriani | 2 - Stazione | 5 | 2 | 3 | 7 | 7 | 2 | 2 | 9 | 13 | 0 | 3 | 13 | 3 | 1 | 2 | 4 | 28 | 5 | 33 | 38 | 20 | 2 | 22 | 24 | 10 | 12 | 4 | 16 | 20 |
| 3 - Oriani | 4 - Orsini | 43 | 0 | 2 | 43 | 15 | 0 | 3 | 15 | 18 | 0 | 1 | 18 | 13 | 0 | 2 | 13 | 89 | 0 | 89 | 89 | 33 | 0 | 33 | 33 | 8 | 58 | 0 | 58 | 58 |
| Totale da 3 - Oriani | | 213 | 3 | 15 | 216 | 151 | 3 | 11 | 154 | 198 | 2 | 6 | 200 | 173 | 3 | 5 | 176 | 735 | 11 | 746 | 757 | 349 | 5 | 354 | 359 | 37 | 364 | 6 | 370 | 376 |
| 4 - Orsini | 1 - De Pinedo | 70 | 0 | 1 | 70 | 71 | 0 | 7 | 71 | 71 | 0 | 4 | 71 | 76 | 0 | 3 | 76 | 288 | 0 | 288 | 288 | 142 | 0 | 142 | 142 | 15 | 141 | 0 | 141 | 141 |
| 4 - Orsini | 2 - Stazione | 8 | 1 | 1 | 9 | 9 | 0 | 0 | 9 | 4 | 0 | 0 | 4 | 2 | 0 | 0 | 2 | 23 | 1 | 24 | 25 | 13 | 0 | 13 | 13 | 1 | 17 | 1 | 18 | 19 |
| 4 - Orsini | 3 - Oriani | 30 | 1 | 3 | 31 | 36 | 0 | 4 | 36 | 34 | 0 | 5 | 34 | 28 | 0 | 4 | 28 | 128 | 1 | 129 | 130 | 70 | 0 | 70 | 70 | 16 | 66 | 1 | 67 | 68 |
| Totale da 4 - Orsini | | 108 | 2 | 5 | 110 | 116 | 0 | 11 | 116 | 109 | 0 | 9 | 109 | 106 | 0 | 7 | 106 | 439 | 2 | 441 | 443 | 225 | 0 | 225 | 225 | 32 | 224 | 2 | 226 | 228 |
| Totale verso | 1 - De Pinedo | 235 | 1 | 11 | 236 | 200 | 1 | 13 | 201 | 238 | 2 | 6 | 240 | 233 | 2 | 4 | 235 | 906 | 6 | 912 | 918 | 438 | 3 | 441 | 444 | 34 | 435 | 2 | 437 | 439 |
| Totale verso | 2 - Stazione | 19 | 3 | 4 | 22 | 17 | 2 | 2 | 19 | 20 | 0 | 3 | 20 | 7 | 1 | 2 | 8 | 63 | 6 | 69 | 75 | 37 | 2 | 39 | 41 | 11 | 36 | 5 | 41 | 46 |
| Totale verso | 3 - Oriani | 153 | 1 | 4 | 154 | 172 | 2 | 4 | 174 | 161 | 0 | 5 | 161 | 166 | 1 | 6 | 167 | 652 | 4 | 656 | 660 | 333 | 2 | 335 | 337 | 19 | 325 | 3 | 328 | 331 |
| Totale verso | 4 - Orsini | 136 | 0 | 11 | 136 | 98 | 0 | 11 | 98 | 106 | 0 | 6 | 106 | 100 | 0 | 11 | 100 | 440 | 0 | 440 | 440 | 204 | 0 | 204 | 204 | 39 | 234 | 0 | | |

FIGURA A.6.1

RISULTATI DEI RILIEVI DI TRAFFICO AGLI INCROCI

INCROCIO 6: VIALE ORIANI - VIALE DE PINEDO - VIALE
ORSINI - STAZIONE
ORA DI PUNTA MATTINO

Scala flusso:  250 veicoli



FIGURA A.6.2

RISULTATI DEI RILIEVI DI TRAFFICO AGLI INCROCI

INCROCIO 6: VIALE ORIANI - VIALE DE PINEDO - VIALE
ORSINI - STAZIONE
ORA DI PUNTA POMERIGGIO

Scala flusso:  250 veicoli

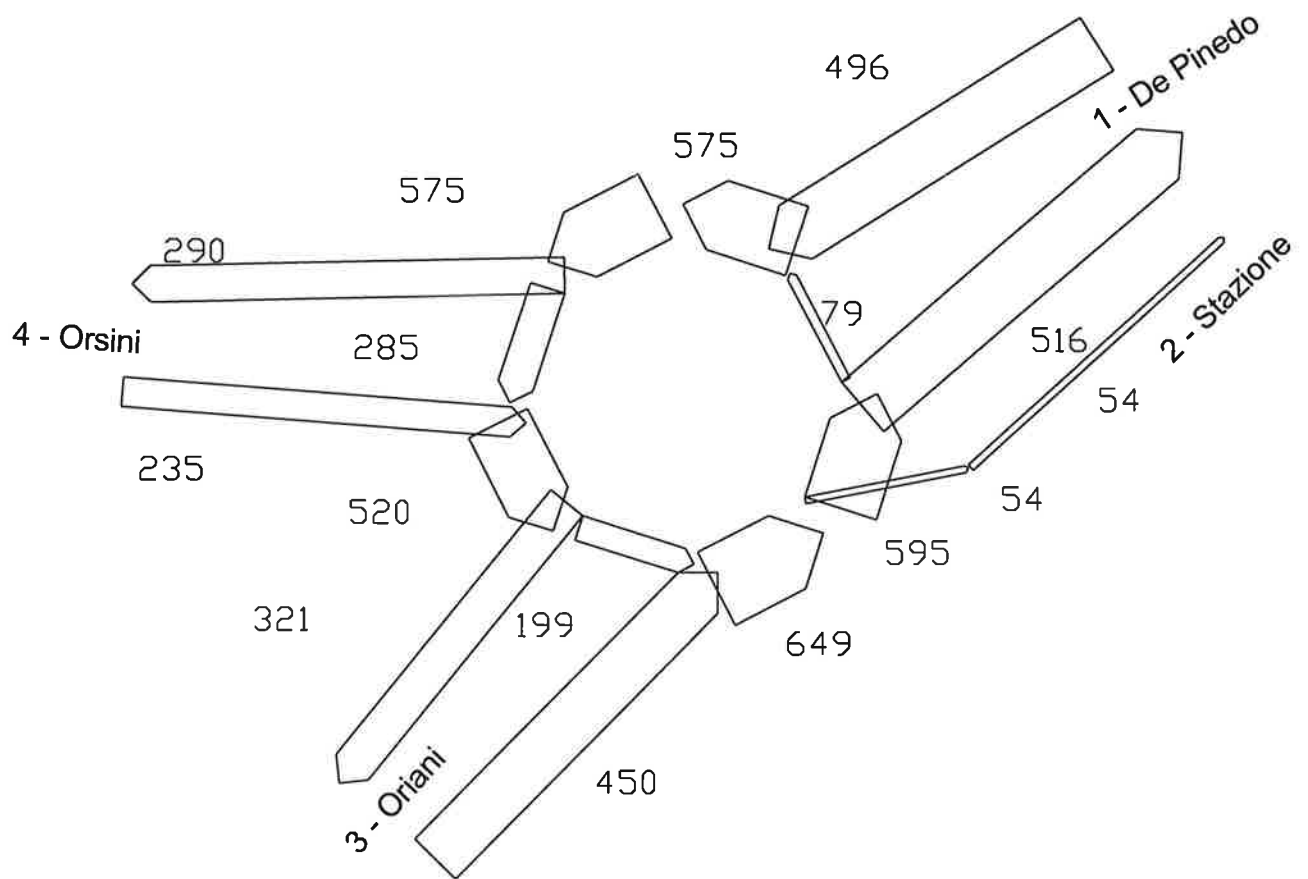

TABELLA A.7

CONTEGGI DEI MOVIMENTI DI SVOLTA AGLI INCROCI

Incrocio n° 7

Strade: Viale Dante - Via Acquacalda - Via Matteotti - Viale Masi

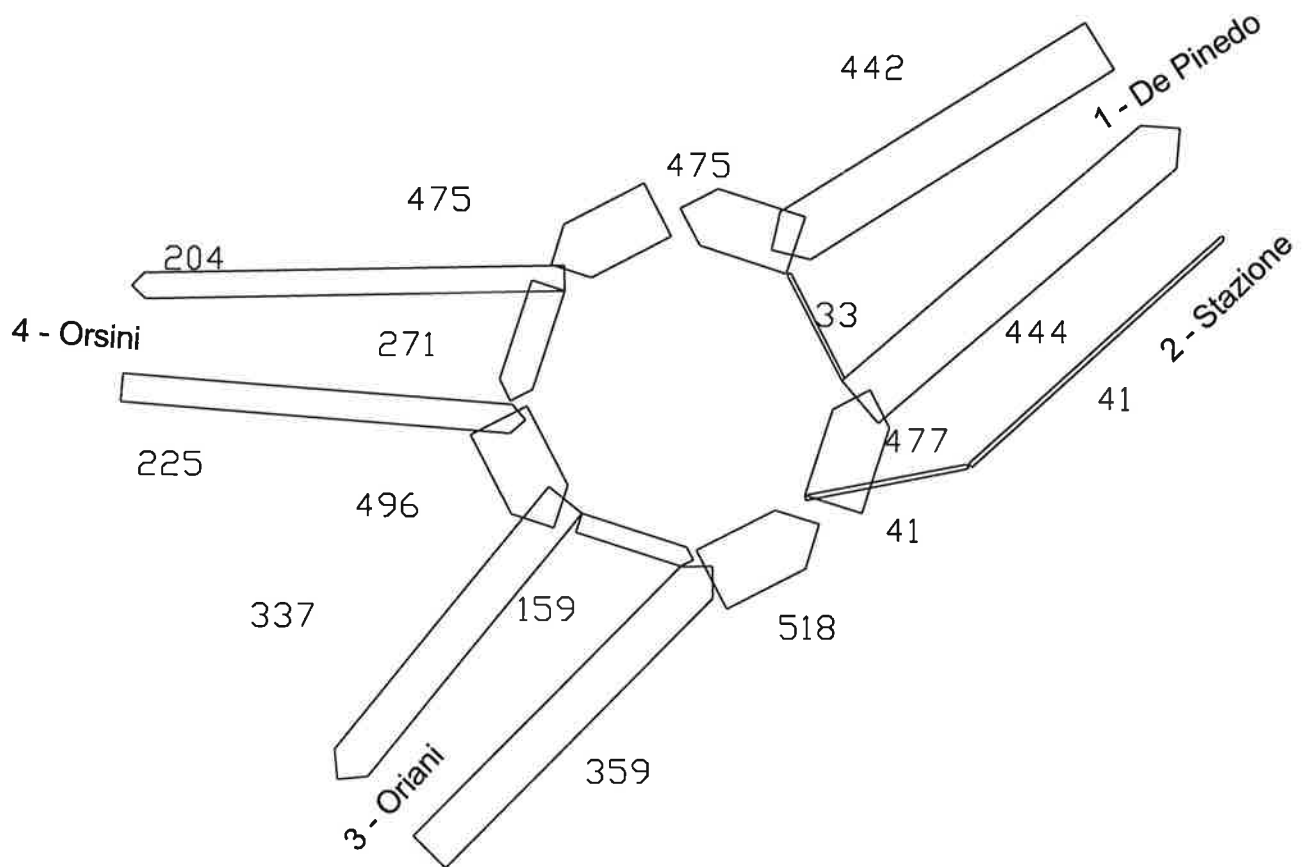
Flussi per categoria di veicoli e movimento

Movimenti Incrocio

- 1 - Acquacalda
- 2 - Dante
- 3 - Masi
- 4 - Matteotti

| Movimento da | a | 7.30-8.00 | | | | 8.00-8.30 | | | | 8.30-9.00 | | | | 9.00-9.30 | | | | Totale 7.30-9.30 | | | | Ora di punta 8.00-9.00 | | | | Totale | Ora di punta inc 7.30-8.30 | | | |
|---------------------------------|-----------------------|-------------|-----------|-----------|-------------|-------------|-----------|-----------|-------------|-------------|-----------|-----------|-------------|------------|-----------|-----------|------------|------------------|-----------|-------------|-------------|------------------------|-----------|-------------|-------------|------------|----------------------------|-----------|-------------|-------------|
| | | Auto | Comm | Bici | Tot. | Auto | Comm | Bici | Tot. | Auto | Comm | Bici | Tot. | Auto | Comm | Bici | Tot. | Auto | Comm | TOT | EQUIV | BICI | Auto | Comm | TOT | | EQUIV | | | |
| 1 - Acquacalda | 2 - Dante | 163 | 2 | 0 | 165 | 171 | 3 | 0 | 174 | 137 | 1 | 1 | 138 | 141 | 3 | 0 | 144 | 612 | 9 | 621 | 630 | 308 | 4 | 312 | 316 | 1 | 334 | 5 | 339 | 344 |
| 1 - Acquacalda | 3 - Masi | 262 | 8 | 28 | 270 | 205 | 1 | 6 | 206 | 217 | 6 | 10 | 223 | 164 | 4 | 7 | 168 | 848 | 19 | 867 | 886 | 422 | 7 | 429 | 436 | 51 | 467 | 9 | 476 | 485 |
| 1 - Acquacalda | 4 - Matteotti | 25 | 0 | 5 | 25 | 26 | 1 | 7 | 27 | 31 | 0 | 5 | 31 | 32 | 0 | 12 | 32 | 114 | 1 | 115 | 116 | 57 | 1 | 58 | 59 | 29 | 51 | 1 | 52 | 53 |
| Totale da 1 - Acquacalda | | 450 | 10 | 33 | 460 | 402 | 5 | 13 | 407 | 385 | 7 | 16 | 392 | 337 | 7 | 19 | 344 | 1574 | 29 | 1603 | 1632 | 787 | 12 | 799 | 811 | 81 | 852 | 15 | 867 | 882 |
| 2 - Dante | 3 - Masi | 141 | 3 | 11 | 144 | 114 | 0 | 9 | 114 | 93 | 0 | 6 | 93 | 67 | 2 | 3 | 69 | 415 | 5 | 420 | 425 | 207 | 0 | 207 | 207 | 29 | 255 | 3 | 258 | 261 |
| 2 - Dante | 1 - Acquacalda | 118 | 1 | 9 | 119 | 157 | 4 | 6 | 161 | 180 | 5 | 4 | 185 | 149 | 4 | 4 | 153 | 604 | 14 | 618 | 632 | 337 | 9 | 346 | 355 | 23 | 275 | 5 | 280 | 285 |
| 2 - Dante | 4 - Matteotti | 68 | 0 | 0 | 68 | 25 | 0 | 3 | 25 | 34 | 0 | 0 | 34 | 35 | 2 | 12 | 37 | 162 | 2 | 164 | 166 | 59 | 0 | 59 | 59 | 15 | 93 | 0 | 93 | 93 |
| Totale da 2 - Dante | | 327 | 4 | 20 | 331 | 296 | 4 | 18 | 300 | 307 | 5 | 10 | 312 | 251 | 8 | 19 | 259 | 1181 | 21 | 1202 | 1223 | 603 | 9 | 612 | 621 | 67 | 623 | 8 | 631 | 639 |
| 3 - Masi | 1 - Acquacalda | 240 | 8 | 1 | 248 | 311 | 2 | 0 | 313 | 240 | 1 | 2 | 241 | 203 | 3 | 0 | 206 | 994 | 14 | 1008 | 1022 | 551 | 3 | 554 | 557 | 3 | 551 | 10 | 561 | 571 |
| 3 - Masi | 2 - Dante | 149 | 3 | 3 | 152 | 131 | 0 | 0 | 131 | 132 | 1 | 2 | 133 | 98 | 0 | 0 | 98 | 510 | 4 | 514 | 518 | 263 | 1 | 264 | 265 | 5 | 280 | 3 | 283 | 286 |
| 3 - Masi | 4 - Matteotti | 2 | 0 | 1 | 2 | 3 | 0 | 2 | 3 | 7 | 0 | 2 | 7 | 5 | 0 | 1 | 5 | 17 | 0 | 17 | 17 | 10 | 0 | 10 | 10 | 6 | 5 | 0 | 5 | 5 |
| Totale da 3 - Masi | | 391 | 11 | 5 | 402 | 445 | 2 | 2 | 447 | 379 | 2 | 6 | 381 | 306 | 3 | 1 | 309 | 1521 | 18 | 1539 | 1557 | 824 | 4 | 828 | 832 | 14 | 836 | 13 | 849 | 862 |
| 4 - Matteotti | 1 - Acquacalda | 20 | 0 | 0 | 20 | 19 | 0 | 0 | 19 | 9 | 0 | 1 | 9 | 20 | 0 | 1 | 20 | 68 | 0 | 68 | 68 | 28 | 0 | 28 | 28 | 2 | 39 | 0 | 39 | 39 |
| 4 - Matteotti | 2 - Dante | 40 | 0 | 0 | 40 | 44 | 0 | 0 | 44 | 26 | 0 | 0 | 26 | 26 | 0 | 0 | 26 | 136 | 0 | 136 | 136 | 70 | 0 | 70 | 70 | 0 | 84 | 0 | 84 | 84 |
| 4 - Matteotti | 3 - Masi | 2 | 0 | 4 | 2 | 1 | 1 | 1 | 2 | 12 | 0 | 1 | 12 | 4 | 0 | 3 | 4 | 19 | 1 | 20 | 21 | 13 | 1 | 14 | 15 | 9 | 3 | 1 | 4 | 5 |
| Totale da 4 - Matteotti | | 62 | 0 | 4 | 62 | 64 | 1 | 1 | 65 | 47 | 0 | 2 | 47 | 50 | 0 | 4 | 50 | 223 | 1 | 224 | 225 | 111 | 1 | 112 | 113 | 11 | 126 | 1 | 127 | 128 |
| Totale verso | 1 - Acquacalda | 378 | 9 | 10 | 387 | 487 | 6 | 6 | 493 | 429 | 6 | 7 | 435 | 372 | 7 | 5 | 379 | 1666 | 28 | 1694 | 1722 | 916 | 12 | 928 | 940 | 28 | 865 | 15 | 880 | 895 |
| Totale verso | 2 - Dante | 352 | 5 | 3 | 357 | 346 | 3 | 0 | 349 | 295 | 2 | 3 | 297 | 265 | 3 | 0 | 268 | 1258 | 13 | 1271 | 1284 | 641 | 5 | 646 | 651 | 6 | 698 | 8 | 706 | 714 |
| Totale verso | 3 - Masi | 405 | 11 | 43 | 416 | 320 | 2 | 16 | 322 | 322 | 6 | 17 | 328 | 235 | 6 | 13 | 241 | 1282 | 25 | 1307 | 1332 | 642 | 8 | 650 | 658 | 89 | 725 | 13 | 738 | 751 |
| Totale verso | 4 - Matteotti | 95 | 0 | 6 | 95 | 54 | 1 | 12 | 55 | 72 | 0 | 7 | 72 | 72 | 2 | 25 | 74 | 293 | 3 | 296 | 299 | 126 | 1 | 127 | 128 | 50 | 149 | 1 | 150 | 151 |
| TOTALE | | 1230 | 25 | 62 | 1255 | 1207 | 12 | 34 | 1219 | 1118 | 14 | 34 | 1132 | 944 | 18 | 43 | 962 | 4499 | 69 | 4568 | 4637 | 2325 | 26 | 2351 | 2377 | 173 | 2437 | 37 | 2474 | 2511 |

| Movimento da | a | 17.30-18.00 | | | | 18.00-18.30 | | | | 18.30-19.00 | | | | 19.00-19.30 | | | | Tot 17.30-19.30 | | | | Ora di punta 18.00-19.00 | | | | Totale | | | | |
|---------------------------------|-----------------------|-------------|----------|-----------|-------------|-------------|----------|-----------|-------------|-------------|----------|-----------|-------------|-------------|----------|-----------|-------------|-----------------|-----------|-------------|-------------|--------------------------|-----------|-------------|-------------|------------|-------|--|--|--|
| | | Auto | Comm | Bici | Tot. | Auto | Comm | Bici | Tot. | Auto | Comm | Bici | Tot. | Auto | Comm | Bici | Tot. | Auto | Comm | TOT | EQUIV | BICI | Auto | Comm | TOT | | EQUIV | | | |
| 1 - Acquacalda | 2 - Dante | 167 | 1 | 0 | 168 | 158 | 1 | 2 | 159 | 161 | 0 | 0 | 161 | 151 | 0 | 0 | 151 | 637 | 2 | 639 | 641 | 319 | 1 | 320 | 321 | 2 | | | | |
| 1 - Acquacalda | 3 - Masi | 212 | 2 | 5 | 214 | 255 | 2 | 5 | 257 | 237 | 0 | 5 | 237 | 220 | 1 | 4 | 221 | 924 | 5 | 929 | 934 | 492 | 2 | 494 | 496 | 19 | | | | |
| 1 - Acquacalda | 4 - Matteotti | 34 | 0 | 4 | 34 | 37 | 0 | 6 | 37 | 32 | 0 | 0 | 32 | 30 | 0 | 3 | 30 | 133 | 0 | 133 | 133 | 69 | 0 | 69 | 69 | 13 | | | | |
| Totale da 1 - Acquacalda | | 413 | 3 | 9 | 416 | 450 | 3 | 13 | 453 | 430 | 0 | 5 | 430 | 401 | 1 | 7 | 402 | 1694 | 7 | 1701 | 1708 | 880 | 3 | 883 | 886 | 34 | | | | |
| 2 - Dante | 3 - Masi | 80 | 0 | 0 | 80 | 62 | 2 | 1 | 64 | 72 | 0 | 2 | 72 | 88 | 0 | 0 | 88 | 302 | 2 | 304 | 306 | 134 | 2 | 136 | 138 | 3 | | | | |
| 2 - Dante | 1 - Acquacalda | 189 | 1 | 5 | 190 | 171 | 1 | 4 | 172 | 186 | 1 | 6 | 172 | 130 | 1 | 2 | 131 | 676 | 4 | 680 | 684 | 357 | 2 | 359 | 361 | 17 | | | | |
| 2 - Dante | 4 - Matteotti | 23 | 0 | 3 | 23 | 38 | 0 | 5 | 38 | 44 | 0 | 1 | 44 | 28 | 0 | 0 | 28 | 133 | 0 | 133 | 133 | 82 | 0 | 82 | 82 | 9 | | | | |
| Totale da 2 - Dante | | 292 | 1 | 8 | 293 | 271 | 3 | 10 | 274 | 302 | 1 | 9 | 303 | 246 | 1 | 2 | 247 | 1111 | 6 | 1117 | 1123 | 573 | 4 | 577 | 581 | 29 | | | | |
| 3 - Masi | 1 - Acquacalda | 230 | 1 | 2 | 231 | 322 | 2 | 7 | 324 | 269 | 2 | 1 | 271 | 196 | 1 | 1 | 197 | 1017 | 6 | 1023 | 1029 | 591 | 4 | 595 | 599 | 11 | | | | |
| 3 - Masi | 2 - Dante | 146 | 2 | 2 | 148 | 182 | 0 | 3 | 182 | 130 | 0 | 3 | 130 | 132 | 0 | 0 | 132 | 590 | 2 | 592 | 594 | 312 | 0 | 312 | 312 | 8 | | | | |
| 3 - Masi | 4 - Matteotti | 4 | 0 | 0 | 4 | 5 | 0 | 1 | 5 | 11 | 0 | 1 | 11 | 5 | 0 | 0 | 5 | 25 | 0 | 25 | 25 | 16 | 0 | 16 | 16 | 2 | | | | |
| Totale da 3 - Masi | | 380 | 3 | 4 | 383 | 509 | 2 | 11 | 511 | 410 | 2 | 5 | 412 | 333 | 1 | 1 | 334 | 1632 | 8 | 1640 | 1648 | 919 | 4 | 923 | 927 | 21 | | | | |
| 4 - Matteotti | 1 - Acquacalda | 20 | 0 | 6 | 20 | 30 | 0 | 1 | 30 | 14 | 0 | 2 | 14 | 23 | 0 | 0 | 23 | 87 | 0 | 87 | 87 | 44 | 0 | 44 | 44 | 9 | | | | |
| 4 - Matteotti | 2 - Dante | 35 | 0 | 0 | 35 | 32 | 0 | 0 | 32 | 40 | 0 | 0 | 40 | 25 | 0 | 0 | 25 | 132 | 0 | 132 | 132 | 72 | 0 | 72 | 72 | 0 | | | | |
| 4 - Matteotti | 3 - Masi | 12 | 0 | 2 | 12 | 10 | 0 | 4 | 10 | 20 | 0 | 1 | 20 | 9 | 0 | 0 | 9 | 51 | 0 | 51 | 51 | 30 | 0 | 30 | 30 | 7 | | | | |
| Totale da 4 - Matteotti | | 67 | 0 | 8 | 67 | 72 | 0 | 5 | 72 | 74 | 0 | 3 | 74 | 57 | 0 | 0 | 57 | 270 | 0 | 270 | 270 | 146 | 0 | 146 | 146 | 16 | | | | |
| Totale verso | 1 - Acquacalda | 439 | 2 | 13 | 441 | 523 | 3 | 12 | 526 | 469 | 3 | 9 | 472 | 349 | 2 | 3 | 351 | 1780 | 10 | 1790 | 1800 | 992 | 6 | 998 | 1004 | 37 | | | | |
| Totale verso | 2 - Dante | 348 | 3 | 2 | 351 | 372 | 1 | 5 | 373 | 331 | 0 | 3 | 331 | 308 | 0 | 0 | 308 | 1359 | 4 | 1363 | 1367 | 703 | 1 | 704 | 705 | 10 | | | | |
| Totale verso | 3 - Masi | 304 | 2 | 7 | 306 | 327 | 4 | 10 | 331 | 329 | 0 | 8 | 329 | 317 | 1 | 4 | 318 | 1277 | 7 | 1284 | 1291 | 656 | 4 | 660 | 664 | 29 | | | | |
| Totale verso | 4 - Matteotti | 61 | 0 | 7 | 61 | 80 | 0 | 12 | 80 | 87 | 0 | 2 | 87 | 63 | 0 | 3 | 63 | 291 | 0 | 291 | 291 | 167 | 0 | 167 | 167 | 24 | | | | |
| TOTALE | | 1152 | 7 | 29 | 1159 | 1302 | 8 | 39 | 1310 | 1216 | 3 | 22 | 1219 | 1037 | 3 | 10 | 1040 | 4707 | 21 | 4728 | 4749 | 2518 | 11 | 2529 | 2540 | 100 | | | | |

FIGURA A.7.1

RISULTATI DEI RILIEVI DI TRAFFICO AGLI INCROCI

**INCROCIO 7: VIALE DANTE - VIALE MASI - VIA
ACQUACALDA - VIA MATTEOTTI
ORA DI PUNTA MATTINO**

Scala flusso:  250 veicoli



FIGURA A.7.2

RISULTATI DEI RILIEVI DI TRAFFICO AGLI INCROCI

INCROCIO 7: VIALE DANTE - VIALE MASI - VIA
ACQUACALDA - VIA MATTEOTTI
ORA DI PUNTA POMERIGGIO

Scala flusso:  250 veicoli



TABELLA A.8
CONTEGGI DEI MOVIMENTI DI SVOLTA AGLI INCROCI

Incrocio n° 8

Strade: Via Di Giù - Via Acquacalda

Flussi per categoria di veicoli e movimento

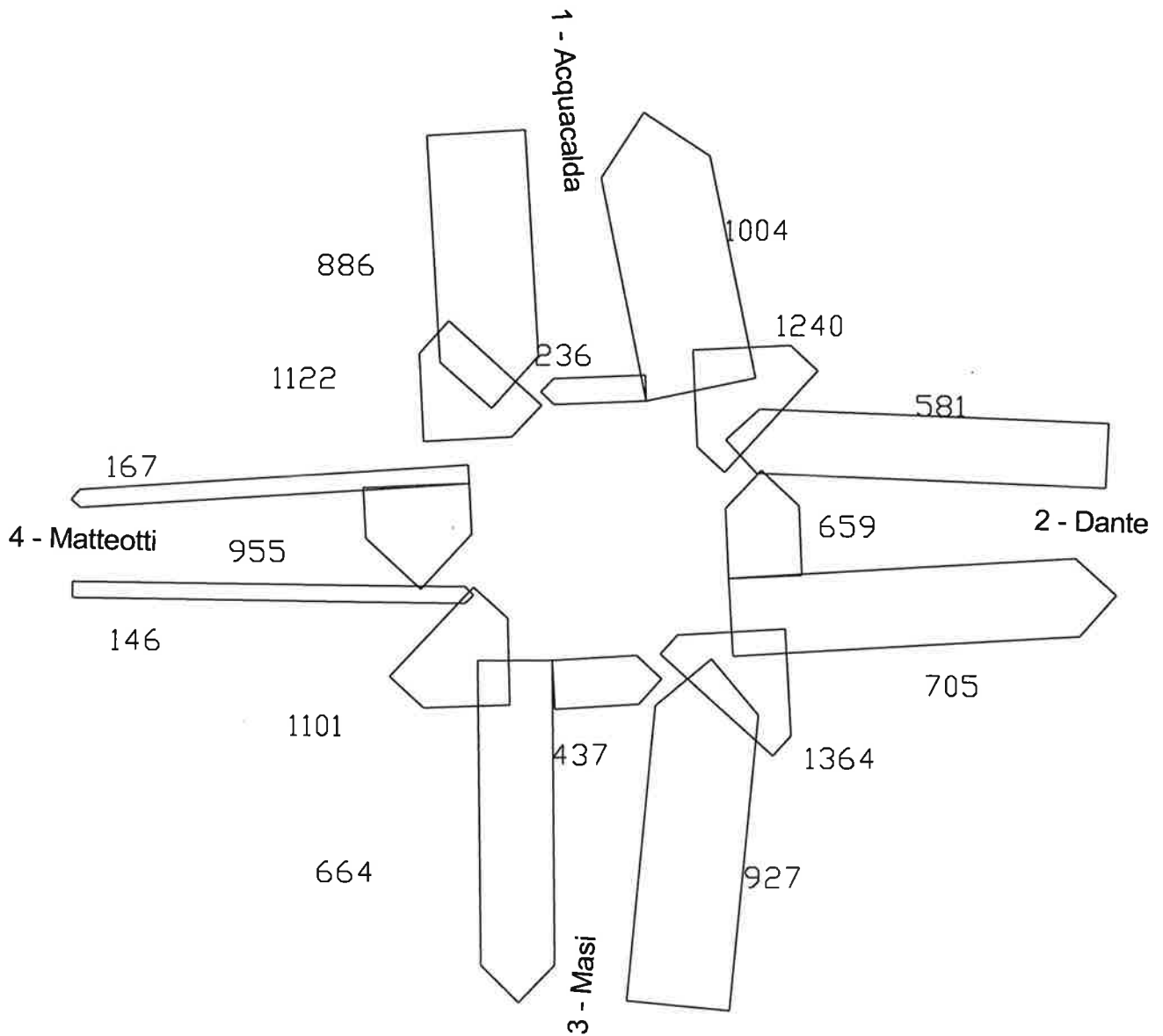
Movimenti Incrocio

- 1 - Di Giù
- 2 - Acquacalda Sud
- 3 - Acquacalda Nord

| Movimento da | a | 7.30-8.00 | | | | 8.00-8.30 | | | | 8.30-9.00 | | | | 9.00-9.30 | | | | Totale 7.30-9.30 | | | | Ora di punta 8.00-9.00 | | | | Totale | Ora di punta inc 7.30-8.30 | | | |
|---|---------------------|------------|-----------|-----------|------------|------------|----------|-----------|------------|------------|----------|-----------|------------|------------|-----------|-----------|------------|------------------|-----------|-------------|-------------|------------------------|-----------|-------------|-------------|------------|----------------------------|-----------|-------------|-------------|
| | | Auto | Comm | Bici | Tot. | Auto | Comm | Bici | Tot. | Auto | Comm | Bici | Tot. | Auto | Comm | Bici | Tot. | Auto | Comm | TOT | EQUIV | Auto | Comm | TOT | EQUIV | | BICI | Auto | Comm | TOT |
| 1 - Di Giù | 2 - Acquacalda Sud | 332 | 1 | 33 | 333 | 284 | 2 | 25 | 286 | 252 | 2 | 18 | 254 | 181 | 2 | 21 | 183 | 1049 | 7 | 1056 | 1063 | 536 | 4 | 540 | 544 | 97 | 616 | 3 | 619 | 622 |
| 1 - Di Giù | 3 - Acquacalda Nord | 61 | 0 | 2 | 61 | 73 | 0 | 5 | 73 | 76 | 1 | 5 | 77 | 74 | 2 | 6 | 76 | 284 | 3 | 287 | 290 | 149 | 1 | 150 | 151 | 18 | 134 | 0 | 134 | 134 |
| Totale da 1 - Di Giù | | 393 | 1 | 35 | 394 | 357 | 2 | 30 | 359 | 328 | 3 | 23 | 331 | 255 | 4 | 27 | 259 | 1333 | 10 | 1343 | 1353 | 685 | 5 | 690 | 695 | 115 | 750 | 3 | 753 | 756 |
| 2 - Acquacalda Sud | 3 - Acquacalda Nord | 133 | 8 | 2 | 141 | 162 | 2 | 0 | 164 | 148 | 2 | 1 | 150 | 117 | 2 | 4 | 119 | 560 | 14 | 574 | 588 | 310 | 4 | 314 | 318 | 7 | 295 | 10 | 305 | 315 |
| 2 - Acquacalda Sud | 1 - Di Giù | 189 | 2 | 5 | 191 | 218 | 1 | 5 | 219 | 166 | 1 | 4 | 167 | 167 | 3 | 3 | 170 | 740 | 7 | 747 | 754 | 384 | 2 | 386 | 388 | 17 | 407 | 3 | 410 | 413 |
| Totale da 2 - Acquacalda Sud | | 322 | 10 | 7 | 332 | 380 | 3 | 5 | 383 | 314 | 3 | 5 | 317 | 284 | 5 | 7 | 289 | 1300 | 21 | 1321 | 1342 | 694 | 6 | 700 | 706 | 24 | 702 | 13 | 715 | 728 |
| 3 - Acquacalda Nord | 1 - Di Giù | 25 | 0 | 1 | 25 | 33 | 0 | 0 | 33 | 23 | 0 | 0 | 23 | 27 | 0 | 2 | 27 | 108 | 0 | 108 | 108 | 56 | 0 | 56 | 56 | 3 | 58 | 0 | 58 | 58 |
| 3 - Acquacalda Nord | 2 - Acquacalda Sud | 94 | 9 | 7 | 103 | 152 | 0 | 3 | 152 | 118 | 1 | 2 | 119 | 105 | 2 | 0 | 107 | 469 | 12 | 481 | 493 | 270 | 1 | 271 | 272 | 12 | 246 | 9 | 255 | 264 |
| Totale da 3 - Acquacalda Nord | | 119 | 9 | 8 | 128 | 185 | 0 | 3 | 185 | 141 | 1 | 2 | 142 | 132 | 2 | 2 | 134 | 577 | 12 | 589 | 601 | 326 | 1 | 327 | 328 | 15 | 304 | 9 | 313 | 322 |
| Totale verso 1 - Di Giù | | 214 | 2 | 6 | 216 | 251 | 1 | 5 | 252 | 189 | 1 | 4 | 190 | 194 | 3 | 5 | 197 | 848 | 7 | 855 | 862 | 440 | 2 | 442 | 444 | 20 | 465 | 3 | 468 | 471 |
| Totale verso 2 - Acquacalda Sud | | 426 | 10 | 40 | 436 | 436 | 2 | 28 | 438 | 370 | 3 | 20 | 373 | 286 | 4 | 21 | 290 | 1518 | 19 | 1537 | 1556 | 806 | 5 | 811 | 816 | 109 | 862 | 12 | 874 | 886 |
| Totale verso 3 - Acquacalda Nord | | 194 | 8 | 4 | 202 | 235 | 2 | 5 | 237 | 224 | 3 | 6 | 227 | 191 | 4 | 10 | 195 | 844 | 17 | 861 | 878 | 459 | 5 | 464 | 469 | 25 | 429 | 10 | 439 | 449 |
| TOTALE | | 834 | 20 | 50 | 854 | 922 | 5 | 38 | 927 | 783 | 7 | 30 | 790 | 671 | 11 | 36 | 682 | 3210 | 43 | 3253 | 3296 | 1705 | 12 | 1717 | 1729 | 154 | 1756 | 25 | 1781 | 1806 |

| Movimento da | a | 17.30-18.00 | | | | 18.00-18.30 | | | | 18.30-19.00 | | | | 19.00-19.30 | | | | Tot 17.00-19.00 | | | | Ora di punta 18.00-19.00 | | | | Totale | Ora di punta inc 17.30-18.30 | | | |
|---|---------------------|-------------|----------|-----------|------------|-------------|----------|-----------|-------------|-------------|----------|-----------|------------|-------------|----------|-----------|------------|-----------------|-----------|-------------|-------------|--------------------------|----------|-------------|-------------|-----------|------------------------------|-----------|-------------|-------------|
| | | Auto | Comm | Bici | Tot. | Auto | Comm | Bici | Tot. | Auto | Comm | Bici | Tot. | Auto | Comm | Bici | Tot. | Auto | Comm | TOT | EQUIV | Auto | Comm | TOT | EQUIV | | BICI | Auto | Comm | TOT |
| 1 - Di Giù | 2 - Acquacalda Sud | 200 | 3 | 11 | 203 | 190 | 1 | 7 | 191 | 179 | 0 | 5 | 179 | 127 | 0 | 9 | 127 | 696 | 4 | 700 | 704 | 369 | 1 | 370 | 371 | 32 | 390 | 4 | 394 | 398 |
| 1 - Di Giù | 3 - Acquacalda Nord | 73 | 0 | 5 | 73 | 70 | 0 | 5 | 70 | 54 | 0 | 3 | 54 | 49 | 0 | 4 | 49 | 246 | 0 | 246 | 246 | 124 | 0 | 124 | 124 | 17 | 143 | 0 | 143 | 143 |
| Totale da 1 - Di Giù | | 273 | 3 | 16 | 276 | 260 | 1 | 12 | 261 | 233 | 0 | 8 | 233 | 176 | 0 | 13 | 176 | 942 | 4 | 946 | 950 | 493 | 1 | 494 | 495 | 49 | 533 | 4 | 537 | 541 |
| 2 - Acquacalda Sud | 3 - Acquacalda Nord | 144 | 2 | 1 | 146 | 167 | 0 | 2 | 167 | 109 | 1 | 0 | 110 | 88 | 1 | 3 | 89 | 508 | 4 | 512 | 516 | 276 | 1 | 277 | 278 | 6 | 311 | 2 | 313 | 315 |
| 2 - Acquacalda Sud | 1 - Di Giù | 199 | 1 | 3 | 200 | 228 | 0 | 7 | 228 | 173 | 1 | 11 | 174 | 129 | 0 | 2 | 129 | 729 | 2 | 731 | 733 | 401 | 1 | 402 | 403 | 23 | 427 | 1 | 428 | 429 |
| Totale da 2 - Acquacalda Sud | | 343 | 3 | 4 | 346 | 395 | 0 | 9 | 395 | 282 | 2 | 11 | 284 | 217 | 1 | 5 | 218 | 1237 | 6 | 1243 | 1249 | 677 | 2 | 679 | 681 | 29 | 738 | 3 | 741 | 744 |
| 3 - Acquacalda Nord | 1 - Di Giù | 51 | 0 | 0 | 51 | 52 | 0 | 0 | 52 | 40 | 0 | 0 | 40 | 48 | 0 | 0 | 48 | 191 | 0 | 191 | 191 | 92 | 0 | 92 | 92 | 0 | 103 | 0 | 103 | 103 |
| 3 - Acquacalda Nord | 2 - Acquacalda Sud | 281 | 0 | 2 | 281 | 326 | 3 | 4 | 329 | 304 | 0 | 3 | 304 | 153 | 0 | 1 | 153 | 1064 | 3 | 1067 | 1070 | 630 | 3 | 633 | 636 | 10 | 607 | 3 | 610 | 613 |
| Totale da 3 - Acquacalda Nord | | 332 | 0 | 2 | 332 | 378 | 3 | 4 | 381 | 344 | 0 | 3 | 344 | 201 | 0 | 1 | 201 | 1255 | 3 | 1258 | 1261 | 722 | 3 | 725 | 728 | 10 | 710 | 3 | 713 | 716 |
| Totale verso 1 - Di Giù | | 250 | 1 | 3 | 251 | 280 | 0 | 7 | 280 | 213 | 1 | 11 | 214 | 177 | 0 | 2 | 177 | 920 | 2 | 922 | 924 | 493 | 1 | 494 | 495 | 23 | 530 | 1 | 531 | 532 |
| Totale verso 2 - Acquacalda Sud | | 481 | 3 | 13 | 484 | 516 | 4 | 11 | 520 | 483 | 0 | 8 | 483 | 280 | 0 | 10 | 280 | 1760 | 7 | 1767 | 1774 | 999 | 4 | 1003 | 1007 | 42 | 997 | 7 | 1004 | 1011 |
| Totale verso 3 - Acquacalda Nord | | 217 | 2 | 6 | 219 | 237 | 0 | 7 | 237 | 163 | 1 | 3 | 164 | 137 | 1 | 7 | 138 | 754 | 4 | 758 | 762 | 400 | 1 | 401 | 402 | 23 | 454 | 2 | 456 | 458 |
| TOTALE | | 948 | 6 | 22 | 954 | 1033 | 4 | 25 | 1037 | 859 | 2 | 22 | 861 | 594 | 1 | 19 | 595 | 3434 | 13 | 3447 | 3460 | 1892 | 6 | 1898 | 1904 | 88 | 1981 | 10 | 1991 | 2001 |

FIGURA A.8.1

RISULTATI DEI RILIEVI DI TRAFFICO AGLI INCROCI

INCROCIO 8: VIA ACQUACALDA - VIA DI GIU'
ORA DI PUNTA MATTINO

Scala flusso:  250 veicoli



FIGURA A.8.2

RISULTATI DEI RILIEVI DI TRAFFICO AGLI INCROCI

**INCROCIO 8: VIA ACQUACALDA - VIA DI GIU'
ORA DI PUNTA POMERIGGIO**

Scala flusso:  250 veicoli

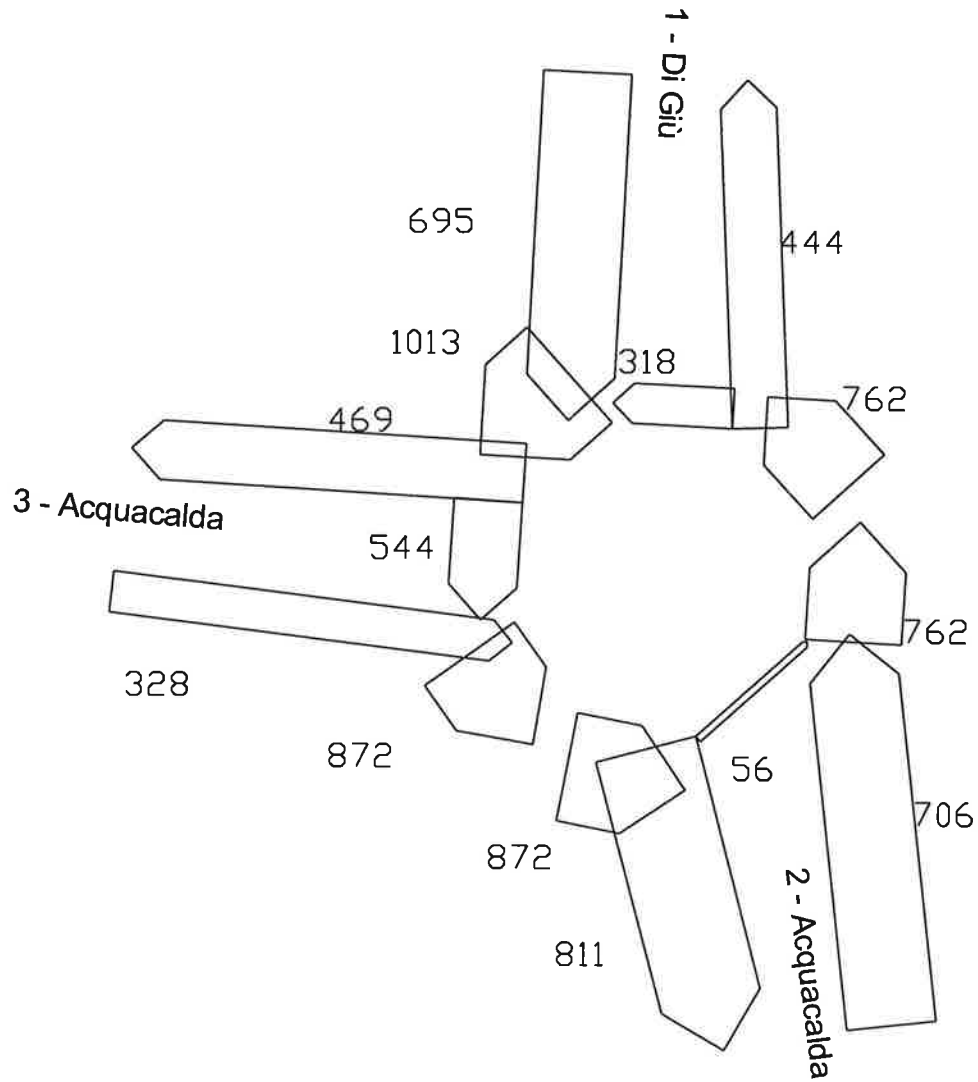

TABELLA A.11

CONTEGGI DEI MOVIMENTI DI SVOLTA AGLI INCROCI

Incrocio n° 11

Strade: Corso Garibaldi - Via Sassoli - Via Biancoli

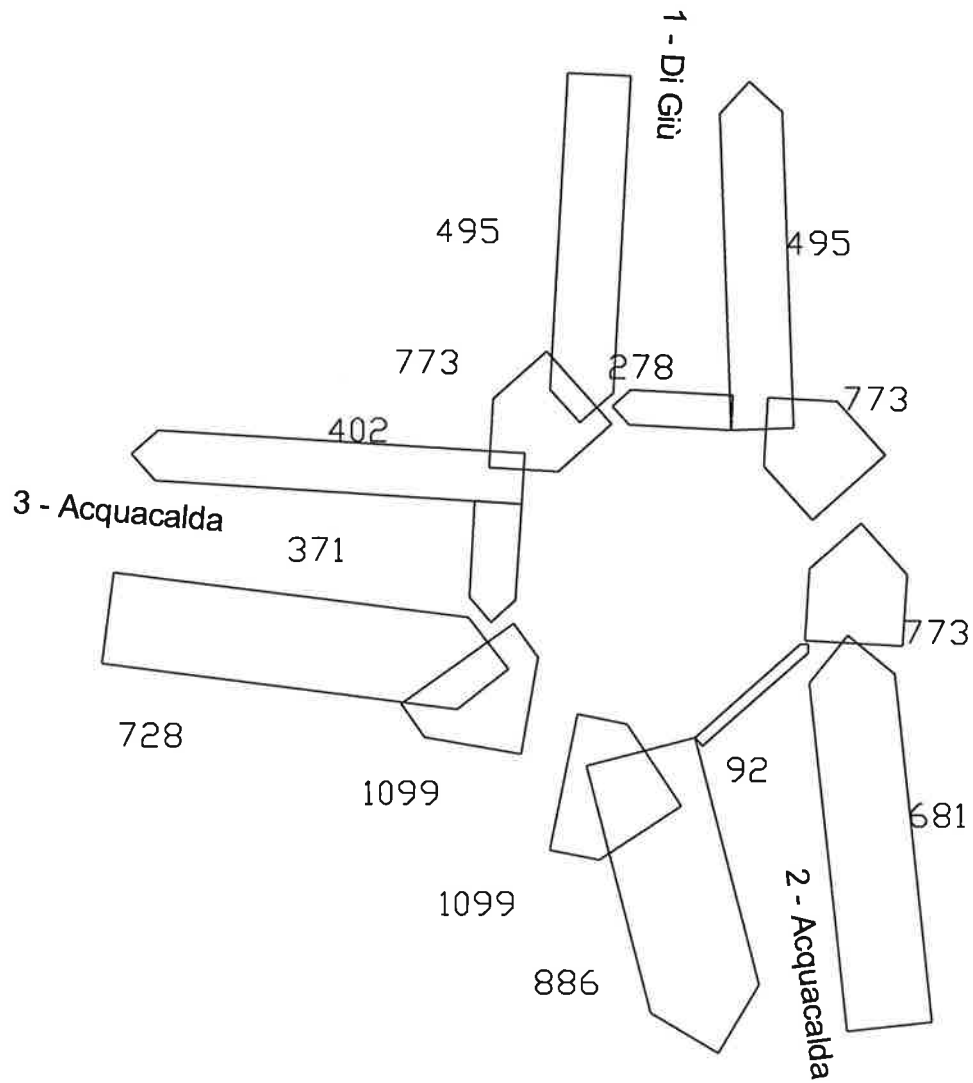
Flussi per categoria di veicoli e movimento

Movimenti Incrocio

- 1 - Garibaldi Nord
- 2 - Sassoli
- 3 - Garibaldi Sud
- 4 - Biancoli

| Movimento da | a | 7.30-8.00 | | | | 8.00-8.30 | | | | 8.30-9.00 | | | | 9.00-9.30 | | | | Totale 7.30-9.30 | | | | Ora di punta 8.00-9.00 | | | | Totale BICI | Ora di punta inc 7.30-8.30 | | | | | | |
|-------------------------------------|---------------------------|------------|----------|-----------|------------|------------|----------|-----------|------------|------------|----------|-----------|------------|------------|----------|-----------|------------|------------------|----------|-------------|-------------|------------------------|----------|------------|------------|-------------|----------------------------|----------|-------------|-------------|-------------|---|---|
| | | Auto | Comm | Bici | Tot. | Auto | Comm | Bici | Tot. | Auto | Comm | Bici | Tot. | Auto | Comm | Bici | Tot. | Auto | Comm | TOT | EQUIV | Auto | Comm | TOT | EQUIV | | Auto | Comm | TOT | EQUIV | | | |
| 1 - Garibaldi Nord | 2 - Sassoli | 0 | 0 | 0 | 0 | 0 | 0 | 0 | 0 | 0 | 0 | 0 | 0 | 0 | 0 | 0 | 0 | 0 | 0 | 0 | 0 | 0 | 0 | 0 | 0 | 0 | 0 | 0 | 0 | 0 | 0 | 0 | 0 |
| 1 - Garibaldi Nord | 3 - Garibaldi Sud | 0 | 0 | 0 | 0 | 0 | 0 | 0 | 0 | 0 | 0 | 0 | 0 | 0 | 0 | 0 | 0 | 0 | 0 | 0 | 0 | 0 | 0 | 0 | 0 | 0 | 0 | 0 | 0 | 0 | 0 | 0 | 0 |
| 1 - Garibaldi Nord | 4 - Biancoli | 0 | 0 | 0 | 0 | 0 | 0 | 0 | 0 | 0 | 0 | 0 | 0 | 0 | 0 | 0 | 0 | 0 | 0 | 0 | 0 | 0 | 0 | 0 | 0 | 0 | 0 | 0 | 0 | 0 | 0 | 0 | 0 |
| Totale da 1 - Garibaldi Nord | | 0 | 0 | 0 | 0 | 0 | 0 | 0 | 0 | 0 | 0 | 0 | 0 | 0 | 0 | 0 | 0 | 0 | 0 | 0 | 0 | 0 | 0 | 0 | 0 | 0 | 0 | 0 | 0 | 0 | 0 | 0 | 0 |
| 2 - Sassoli | 3 - Garibaldi Sud | 0 | 0 | 0 | 0 | 0 | 0 | 0 | 0 | 0 | 0 | 0 | 0 | 0 | 0 | 0 | 0 | 0 | 0 | 0 | 0 | 0 | 0 | 0 | 0 | 0 | 0 | 0 | 0 | 0 | 0 | 0 | 0 |
| 2 - Sassoli | 1 - Garibaldi Nord | 72 | 0 | 5 | 72 | 46 | 0 | 2 | 46 | 65 | 2 | 6 | 67 | 40 | 0 | 3 | 40 | 223 | 2 | 225 | 227 | 111 | 2 | 113 | 115 | 16 | 118 | 0 | 118 | 118 | 118 | | |
| 2 - Sassoli | 4 - Biancoli | 108 | 0 | 16 | 108 | 102 | 0 | 21 | 102 | 86 | 0 | 4 | 86 | 45 | 0 | 2 | 45 | 341 | 0 | 341 | 341 | 188 | 0 | 188 | 188 | 43 | 210 | 0 | 210 | 210 | 210 | | |
| Totale da 2 - Sassoli | | 180 | 0 | 21 | 180 | 148 | 0 | 23 | 148 | 151 | 2 | 10 | 153 | 85 | 0 | 5 | 85 | 564 | 2 | 566 | 568 | 299 | 2 | 301 | 303 | 59 | 328 | 0 | 328 | 328 | 328 | | |
| 3 - Garibaldi Sud | 1 - Garibaldi Nord | 92 | 0 | 13 | 92 | 74 | 0 | 27 | 74 | 64 | 1 | 22 | 65 | 56 | 1 | 19 | 57 | 286 | 2 | 288 | 290 | 138 | 1 | 139 | 140 | 81 | 166 | 0 | 166 | 166 | 166 | | |
| 3 - Garibaldi Sud | 2 - Sassoli | 40 | 0 | 6 | 40 | 37 | 0 | 2 | 37 | 36 | 0 | 11 | 36 | 25 | 0 | 5 | 25 | 138 | 0 | 138 | 138 | 73 | 0 | 73 | 73 | 24 | 77 | 0 | 77 | 77 | 77 | | |
| 3 - Garibaldi Sud | 4 - Biancoli | 16 | 0 | 2 | 16 | 24 | 0 | 0 | 24 | 27 | 0 | 2 | 27 | 9 | 0 | 1 | 9 | 76 | 0 | 76 | 76 | 51 | 0 | 51 | 51 | 5 | 40 | 0 | 40 | 40 | 40 | | |
| Totale da 3 - Garibaldi Sud | | 148 | 0 | 21 | 148 | 135 | 0 | 29 | 135 | 127 | 1 | 35 | 128 | 90 | 1 | 25 | 91 | 500 | 2 | 502 | 504 | 262 | 1 | 263 | 264 | 110 | 283 | 0 | 283 | 283 | 283 | | |
| 4 - Biancoli | 1 - Garibaldi Nord | 49 | 0 | 6 | 49 | 21 | 0 | 6 | 21 | 49 | 0 | 6 | 49 | 37 | 0 | 8 | 37 | 156 | 0 | 156 | 156 | 70 | 0 | 70 | 70 | 26 | 70 | 0 | 70 | 70 | 70 | | |
| 4 - Biancoli | 2 - Sassoli | 203 | 0 | 30 | 203 | 128 | 0 | 9 | 128 | 128 | 1 | 9 | 129 | 102 | 2 | 5 | 104 | 561 | 3 | 564 | 567 | 256 | 1 | 257 | 258 | 53 | 331 | 0 | 331 | 331 | 331 | | |
| 4 - Biancoli | 3 - Garibaldi Sud | 0 | 0 | 0 | 0 | 0 | 0 | 0 | 0 | 0 | 0 | 0 | 0 | 0 | 0 | 0 | 0 | 0 | 0 | 0 | 0 | 0 | 0 | 0 | 0 | 0 | 0 | 0 | 0 | 0 | 0 | 0 | 0 |
| Totale da 4 - Biancoli | | 252 | 0 | 36 | 252 | 149 | 0 | 15 | 149 | 177 | 1 | 15 | 178 | 139 | 2 | 13 | 141 | 717 | 3 | 720 | 723 | 326 | 1 | 327 | 328 | 79 | 401 | 0 | 401 | 401 | 401 | | |
| Totale verso | 1 - Garibaldi Nord | 213 | 0 | 24 | 213 | 141 | 0 | 35 | 141 | 178 | 3 | 34 | 181 | 133 | 1 | 30 | 134 | 665 | 4 | 669 | 673 | 319 | 3 | 322 | 325 | 123 | 354 | 0 | 354 | 354 | 354 | | |
| Totale verso | 2 - Sassoli | 243 | 0 | 36 | 243 | 165 | 0 | 11 | 165 | 164 | 1 | 20 | 165 | 127 | 2 | 10 | 129 | 699 | 3 | 702 | 705 | 329 | 1 | 330 | 331 | 77 | 408 | 0 | 408 | 408 | 408 | | |
| Totale verso | 3 - Garibaldi Sud | 0 | 0 | 0 | 0 | 0 | 0 | 0 | 0 | 0 | 0 | 0 | 0 | 0 | 0 | 0 | 0 | 0 | 0 | 0 | 0 | 0 | 0 | 0 | 0 | 0 | 0 | 0 | 0 | 0 | 0 | 0 | 0 |
| Totale verso | 4 - Biancoli | 124 | 0 | 18 | 124 | 126 | 0 | 21 | 126 | 113 | 0 | 6 | 113 | 54 | 0 | 3 | 54 | 417 | 0 | 417 | 417 | 239 | 0 | 239 | 239 | 48 | 250 | 0 | 250 | 250 | 250 | | |
| TOTALE | | 580 | 0 | 78 | 580 | 432 | 0 | 67 | 432 | 455 | 4 | 60 | 459 | 314 | 3 | 43 | 317 | 1781 | 7 | 1788 | 1795 | 887 | 4 | 891 | 895 | 248 | 1012 | 0 | 1012 | 1012 | 1012 | | |

| Movimento da | a | 17.30-18.00 | | | | 18.00-18.30 | | | | 18.30-19.00 | | | | 19.00-19.30 | | | | Tot 17.30-19.30 | | | | Ora di punta 18.00-19.00 | | | | Totale BICI | Ora di punta inc 17.30-18.30 | | | | | | |
|-------------------------------------|---------------------------|-------------|----------|-----------|------------|-------------|----------|-----------|------------|-------------|----------|-----------|------------|-------------|----------|-----------|------------|-----------------|----------|-------------|-------------|--------------------------|----------|------------|------------|-------------|------------------------------|----------|------------|------------|------------|---|---|
| | | Auto | Comm | Bici | Tot. | Auto | Comm | Bici | Tot. | Auto | Comm | Bici | Tot. | Auto | Comm | Bici | Tot. | Auto | Comm | TOT | EQUIV | Auto | Comm | TOT | EQUIV | | Auto | Comm | TOT | EQUIV | | | |
| 1 - Garibaldi Nord | 2 - Sassoli | 0 | 0 | 0 | 0 | 0 | 0 | 0 | 0 | 0 | 0 | 0 | 0 | 0 | 0 | 0 | 0 | 0 | 0 | 0 | 0 | 0 | 0 | 0 | 0 | 0 | 0 | 0 | 0 | 0 | 0 | 0 | 0 |
| 1 - Garibaldi Nord | 3 - Garibaldi Sud | 0 | 0 | 0 | 0 | 0 | 0 | 0 | 0 | 0 | 0 | 0 | 0 | 0 | 0 | 0 | 0 | 0 | 0 | 0 | 0 | 0 | 0 | 0 | 0 | 0 | 0 | 0 | 0 | 0 | 0 | 0 | 0 |
| 1 - Garibaldi Nord | 4 - Biancoli | 0 | 0 | 0 | 0 | 0 | 0 | 0 | 0 | 0 | 0 | 0 | 0 | 0 | 0 | 0 | 0 | 0 | 0 | 0 | 0 | 0 | 0 | 0 | 0 | 0 | 0 | 0 | 0 | 0 | 0 | 0 | 0 |
| Totale da 1 - Garibaldi Nord | | 0 | 0 | 0 | 0 | 0 | 0 | 0 | 0 | 0 | 0 | 0 | 0 | 0 | 0 | 0 | 0 | 0 | 0 | 0 | 0 | 0 | 0 | 0 | 0 | 0 | 0 | 0 | 0 | 0 | 0 | 0 | 0 |
| 2 - Sassoli | 3 - Garibaldi Sud | 0 | 0 | 0 | 0 | 0 | 0 | 0 | 0 | 0 | 0 | 0 | 0 | 0 | 0 | 0 | 0 | 0 | 0 | 0 | 0 | 0 | 0 | 0 | 0 | 0 | 0 | 0 | 0 | 0 | 0 | 0 | 0 |
| 2 - Sassoli | 1 - Garibaldi Nord | 71 | 0 | 3 | 71 | 52 | 0 | 0 | 52 | 60 | 0 | 5 | 60 | 57 | 0 | 4 | 57 | 240 | 0 | 240 | 240 | 112 | 0 | 112 | 112 | 12 | 123 | 0 | 123 | 123 | 123 | | |
| 2 - Sassoli | 4 - Biancoli | 105 | 0 | 6 | 105 | 103 | 0 | 13 | 103 | 80 | 0 | 17 | 80 | 81 | 0 | 4 | 81 | 369 | 0 | 369 | 369 | 183 | 0 | 183 | 183 | 40 | 208 | 0 | 208 | 208 | 208 | | |
| Totale da 2 - Sassoli | | 176 | 0 | 9 | 176 | 155 | 0 | 13 | 155 | 140 | 0 | 22 | 140 | 138 | 0 | 8 | 138 | 609 | 0 | 609 | 609 | 295 | 0 | 295 | 295 | 52 | 331 | 0 | 331 | 331 | 331 | | |
| 3 - Garibaldi Sud | 1 - Garibaldi Nord | 66 | 0 | 15 | 66 | 72 | 0 | 18 | 72 | 70 | 0 | 9 | 70 | 57 | 0 | 5 | 57 | 265 | 0 | 265 | 265 | 142 | 0 | 142 | 142 | 47 | 138 | 0 | 138 | 138 | 138 | | |
| 3 - Garibaldi Sud | 2 - Sassoli | 14 | 0 | 2 | 14 | 16 | 0 | 1 | 16 | 23 | 0 | 0 | 23 | 16 | 0 | 2 | 16 | 69 | 0 | 69 | 69 | 39 | 0 | 39 | 39 | 5 | 30 | 0 | 30 | 30 | 30 | | |
| 3 - Garibaldi Sud | 4 - Biancoli | 15 | 0 | 0 | 15 | 21 | 0 | 0 | 21 | 10 | 0 | 2 | 10 | 12 | 0 | 0 | 12 | 58 | 0 | 58 | 58 | 31 | 0 | 31 | 31 | 2 | 36 | 0 | 36 | 36 | 36 | | |
| Totale da 3 - Garibaldi Sud | | 95 | 0 | 17 | 95 | 109 | 0 | 19 | 109 | 103 | 0 | 11 | 103 | 85 | 0 | 7 | 85 | 392 | 0 | 392 | 392 | 212 | 0 | 212 | 212 | 54 | 204 | 0 | 204 | 204 | 204 | | |
| 4 - Biancoli | 1 - Garibaldi Nord | 32 | 0 | 2 | 32 | 40 | 0 | 5 | 40 | 18 | 0 | 1 | 18 | 21 | 0 | 3 | 21 | 111 | 0 | 111 | 111 | 58 | 0 | 58 | 58 | 11 | 72 | 0 | 72 | 72 | 72 | | |
| 4 - Biancoli | 2 - Sassoli | 89 | 2 | 4 | 91 | 115 | 0 | 7 | 115 | 109 | 0 | 6 | 109 | 130 | 0 | 6 | 130 | 443 | 2 | 445 | 447 | 224 | 0 | 224 | 224 | 23 | 204 | 2 | 206 | 208 | 208 | | |
| 4 - Biancoli | 3 - Garibaldi Sud | 0 | 0 | 0 | 0 | 0 | 0 | 0 | 0 | 0 | 0 | 0 | 0 | 0 | 0 | 0 | 0 | 0 | 0 | 0 | 0 | 0 | 0 | 0 | 0 | 0 | 0 | 0 | 0 | 0 | 0 | 0 | 0 |
| Totale da 4 - Biancoli | | 121 | 2 | 6 | 123 | 155 | 0 | 12 | 155 | 127 | 0 | 7 | 127 | 151 | 0 | 9 | 151 | 554 | 2 | 556 | 558 | 282 | 0 | 282 | 282 | 34 | 276 | 2 | 278 | 280 | 280 | | |
| Totale verso | 1 - Garibaldi Nord | 169 | 0 | 20 | 169 | 164 | 0 | 23 | 164 | 148 | 0 | 15 | 148 | 135 | 0 | 12 | 135 | 616 | 0 | 616 | 616 | 312 | 0 | 312 | 312 | 70 | 333 | 0 | 333 | 333 | 333 | | |
| Totale verso | 2 - Sassoli | 103 | 2 | 6 | 105 | 131 | 0 | 8 | 131 | 132 | 0 | 6 | 132 | 146 | 0 | 8 | 146 | 512 | 2 | 514 | 516 | 263 | 0 | 263 | 263 | 28 | 234 | 2 | 236 | 238 | 238 | | |
| Totale verso | 3 - Garibaldi Sud | 0 | 0 | 0 | 0 | 0 | 0 | 0 | 0 | 0 | 0 | 0 | 0 | 0 | 0 | 0 | 0 | 0 | 0 | 0 | 0 | 0 | 0 | 0 | 0 | 0 | 0 | 0 | 0 | 0 | 0 | 0 | 0 |
| Totale verso | 4 - Biancoli | 120 | 0 | 6 | 120 | 124 | 0 | 13 | 124 | 90 | 0 | 19 | 90 | 93 | 0 | 4 | 93 | 427 | 0 | 427 | 427 | 214 | 0 | 214 | 214 | 42 | 244 | 0 | 244 | 244 | 244 | | |
| TOTALE | | 392 | 2 | 32 | 394 | 419 | 0 | 44 | 419 | 370 | 0 | 40 | 370 | 374 | 0 | 24 | 374 | 1555 | 2 | 1557 | 1559 | 789 | 0 | 789 | 789 | 140 | 811 | 2 | 813 | 815 | 815 | | |

FIGURA A.11.1

RISULTATI DEI RILIEVI DI TRAFFICO AGLI INCROCI

INCROCIO 11: CORSO GARIBALDI - VIA BIANCONI - VIA SASSOLI
ORA DI PUNTA MATTINO

Scala flusso:  250 veicoli



FIGURA A.11.2

RISULTATI DEI RILIEVI DI TRAFFICO AGLI INCROCI

INCROCIO 11: CORSO GARIBALDI - VIA BIANCONI - VIA SASSOLI
ORA DI PUNTA POMERIGGIO

Scala flusso:  250 veicoli

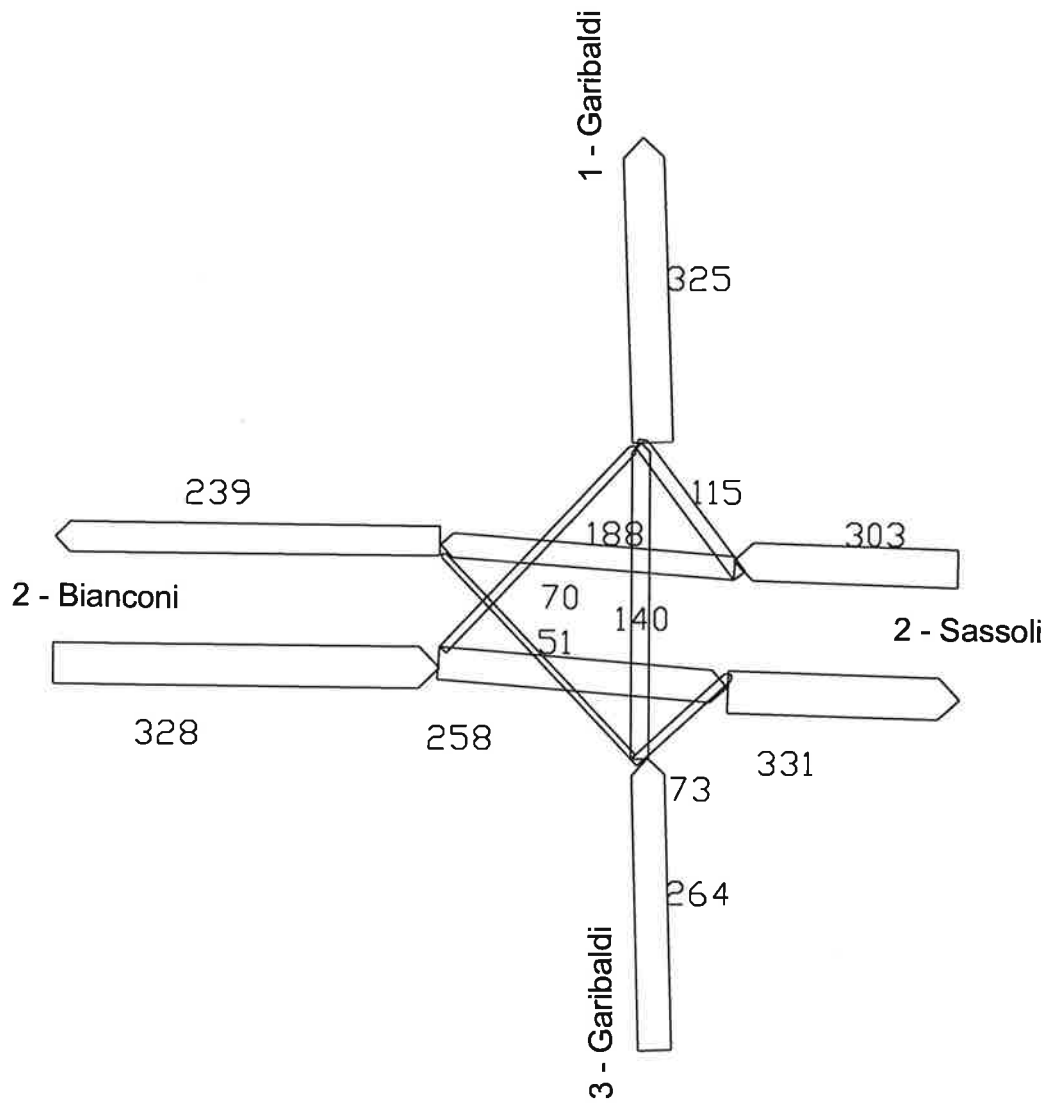

TABELLA A.12

CONTEGGI DEI MOVIMENTI DI SVOLTA AGLI INCROCI

Incrocio n° 12

Strade: Via Baracca - Viale Orsini - Via Fermini Mancini - Via Sassoli

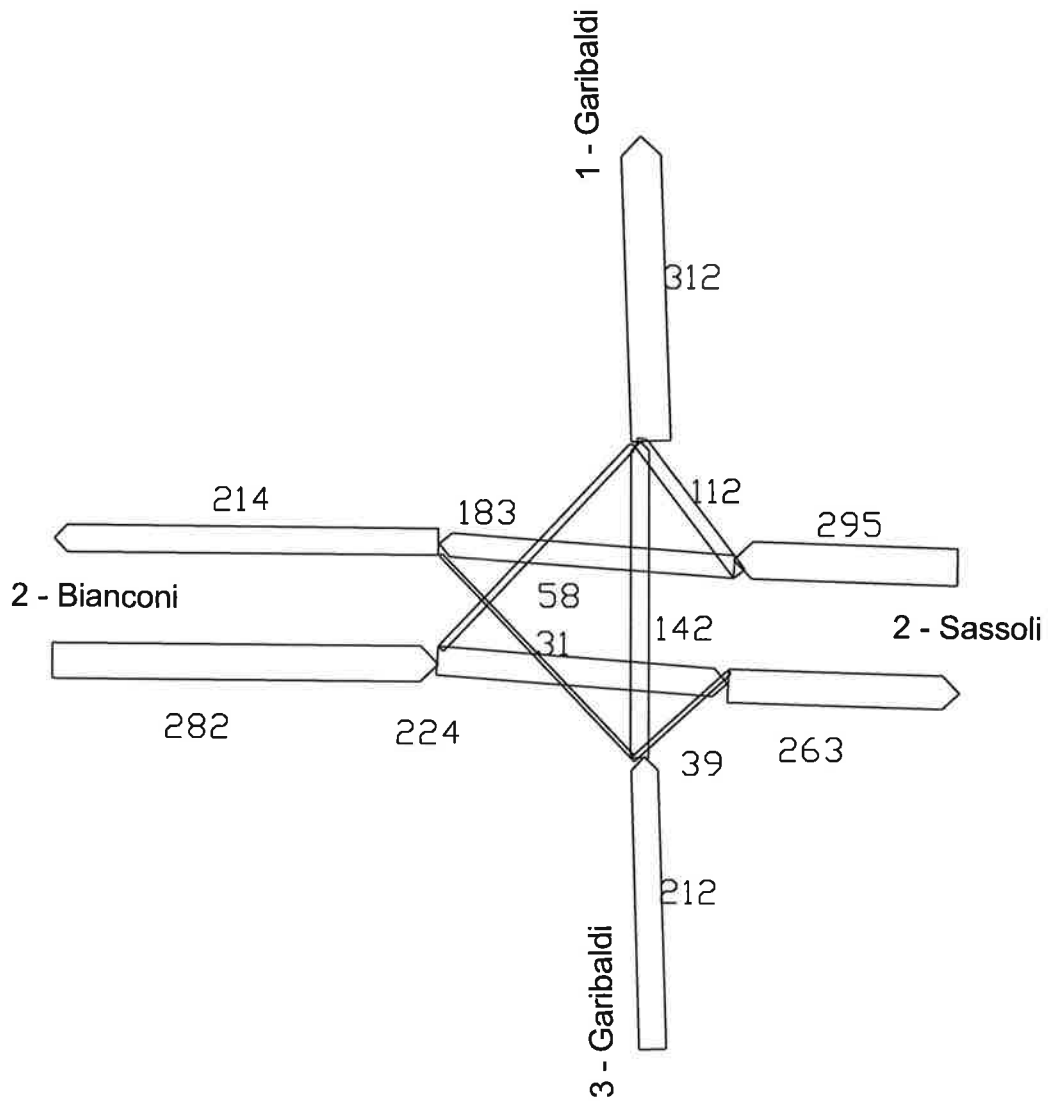
Flussi per categoria di veicoli e movimento

Movimenti Incrocio

1 - Baracca

2 - Orsini

3 - Fermini Mancini

4 - Sassoli

| Movimento da | a | 7.30-8.00 | | | | 8.00-8.30 | | | | 8.30-9.00 | | | | 9.00-9.30 | | | | Totale 7.30-9.30 | | | | Ora di punta 8.00-9.00 | | | | Totale | Ora di punta inc 7.30-8.30 | | | |
|--------------------------------------|----------------------------|------------|----------|------------|------------|------------|----------|-----------|------------|------------|----------|-----------|------------|------------|----------|-----------|------------|------------------|----------|-------------|-------------|------------------------|----------|------------|------------|------------|----------------------------|----------|------------|------------|
| | | Auto | Comm | Bici | Tot. | Auto | Comm | Bici | Tot. | Auto | Comm | Bici | Tot. | Auto | Comm | Bici | Tot. | Auto | Comm | TOT | EQUIV | Auto | Comm | TOT | EQUIV | | BICI | Auto | Comm | TOT |
| 1 - Baracca | 2 - Orsini | 46 | 0 | 20 | 46 | 12 | 1 | 3 | 13 | 20 | 0 | 3 | 20 | 20 | 0 | 6 | 20 | 98 | 1 | 99 | 100 | 32 | 1 | 33 | 34 | 32 | 58 | 1 | 59 | 60 |
| 1 - Baracca | 3 - Fermini Mancini | 34 | 0 | 9 | 34 | 12 | 0 | 9 | 12 | 17 | 0 | 8 | 17 | 9 | 0 | 7 | 9 | 72 | 0 | 72 | 72 | 29 | 0 | 29 | 29 | 33 | 46 | 0 | 46 | 46 |
| 1 - Baracca | 4 - Sassoli | 52 | 0 | 9 | 52 | 35 | 0 | 8 | 35 | 32 | 0 | 5 | 32 | 21 | 0 | 2 | 21 | 140 | 0 | 140 | 140 | 67 | 0 | 67 | 67 | 24 | 87 | 0 | 87 | 87 |
| Totale da 1 - Baracca | | 132 | 0 | 38 | 132 | 59 | 1 | 20 | 60 | 69 | 0 | 16 | 69 | 50 | 0 | 15 | 50 | 310 | 1 | 311 | 312 | 128 | 1 | 129 | 130 | 89 | 191 | 1 | 192 | 193 |
| 2 - Orsini | 3 - Fermini Mancini | 41 | 0 | 2 | 41 | 20 | 0 | 3 | 20 | 4 | 0 | 3 | 4 | 31 | 0 | 4 | 31 | 96 | 0 | 96 | 96 | 24 | 0 | 24 | 24 | 12 | 61 | 0 | 61 | 61 |
| 2 - Orsini | 1 - Baracca | 0 | 0 | 0 | 0 | 0 | 0 | 0 | 0 | 0 | 0 | 0 | 0 | 0 | 0 | 0 | 0 | 0 | 0 | 0 | 0 | 0 | 0 | 0 | 0 | 0 | 0 | 0 | 0 | 0 |
| 2 - Orsini | 4 - Sassoli | 116 | 0 | 27 | 116 | 102 | 0 | 11 | 102 | 101 | 0 | 4 | 101 | 91 | 0 | 4 | 91 | 410 | 0 | 410 | 410 | 203 | 0 | 203 | 203 | 46 | 218 | 0 | 218 | 218 |
| Totale da 2 - Orsini | | 157 | 0 | 29 | 157 | 122 | 0 | 14 | 122 | 105 | 0 | 7 | 105 | 122 | 0 | 8 | 122 | 506 | 0 | 506 | 506 | 227 | 0 | 227 | 227 | 58 | 279 | 0 | 279 | 279 |
| 3 - Fermini Mancini | 1 - Baracca | 0 | 0 | 0 | 0 | 0 | 0 | 0 | 0 | 0 | 0 | 0 | 0 | 0 | 0 | 0 | 0 | 0 | 0 | 0 | 0 | 0 | 0 | 0 | 0 | 0 | 0 | 0 | 0 | 0 |
| 3 - Fermini Mancini | 2 - Orsini | 0 | 0 | 0 | 0 | 0 | 0 | 0 | 0 | 0 | 0 | 0 | 0 | 0 | 0 | 0 | 0 | 0 | 0 | 0 | 0 | 0 | 0 | 0 | 0 | 0 | 0 | 0 | 0 | 0 |
| 3 - Fermini Mancini | 4 - Sassoli | 0 | 0 | 0 | 0 | 0 | 0 | 0 | 0 | 0 | 0 | 0 | 0 | 0 | 0 | 0 | 0 | 0 | 0 | 0 | 0 | 0 | 0 | 0 | 0 | 0 | 0 | 0 | 0 | 0 |
| Totale da 3 - Fermini Mancini | | 0 | 0 | 0 | 0 | 0 | 0 | 0 | 0 | 0 | 0 | 0 | 0 | 0 | 0 | 0 | 0 | 0 | 0 | 0 | 0 | 0 | 0 | 0 | 0 | 0 | 0 | 0 | 0 | 0 |
| 4 - Sassoli | 1 - Baracca | 0 | 0 | 0 | 0 | 0 | 0 | 0 | 0 | 0 | 0 | 0 | 0 | 0 | 0 | 0 | 0 | 0 | 0 | 0 | 0 | 0 | 0 | 0 | 0 | 0 | 0 | 0 | 0 | 0 |
| 4 - Sassoli | 2 - Orsini | 168 | 0 | 56 | 168 | 118 | 0 | 6 | 118 | 120 | 1 | 11 | 121 | 99 | 0 | 8 | 99 | 505 | 1 | 506 | 507 | 238 | 1 | 239 | 240 | 81 | 286 | 0 | 286 | 286 |
| 4 - Sassoli | 3 - Fermini Mancini | 68 | 0 | 16 | 68 | 38 | 0 | 3 | 38 | 54 | 0 | 6 | 54 | 34 | 1 | 4 | 35 | 194 | 1 | 195 | 196 | 92 | 0 | 92 | 92 | 29 | 106 | 0 | 106 | 106 |
| Totale da 4 - Sassoli | | 236 | 0 | 72 | 236 | 156 | 0 | 9 | 156 | 174 | 1 | 17 | 175 | 133 | 1 | 12 | 134 | 699 | 2 | 701 | 703 | 330 | 1 | 331 | 332 | 110 | 392 | 0 | 392 | 392 |
| Totale verso | 1 - Baracca | 0 | 0 | 0 | 0 | 0 | 0 | 0 | 0 | 0 | 0 | 0 | 0 | 0 | 0 | 0 | 0 | 0 | 0 | 0 | 0 | 0 | 0 | 0 | 0 | 0 | 0 | 0 | 0 | 0 |
| Totale verso | 2 - Orsini | 214 | 0 | 76 | 214 | 130 | 1 | 9 | 131 | 140 | 1 | 14 | 141 | 119 | 0 | 14 | 119 | 603 | 2 | 605 | 607 | 270 | 2 | 272 | 274 | 113 | 344 | 1 | 345 | 346 |
| Totale verso | 3 - Fermini Mancini | 143 | 0 | 27 | 143 | 70 | 0 | 15 | 70 | 75 | 0 | 17 | 75 | 74 | 1 | 15 | 75 | 362 | 1 | 363 | 364 | 145 | 0 | 145 | 145 | 74 | 213 | 0 | 213 | 213 |
| Totale verso | 4 - Sassoli | 168 | 0 | 36 | 168 | 137 | 0 | 19 | 137 | 133 | 0 | 9 | 133 | 112 | 0 | 6 | 112 | 550 | 0 | 550 | 550 | 270 | 0 | 270 | 270 | 70 | 305 | 0 | 305 | 305 |
| TOTALE | | 525 | 0 | 139 | 525 | 337 | 1 | 43 | 338 | 348 | 1 | 40 | 349 | 305 | 1 | 35 | 306 | 1515 | 3 | 1518 | 1521 | 685 | 2 | 687 | 689 | 257 | 862 | 1 | 863 | 864 |

| Movimento da | a | 17.30-18.00 | | | | 18.00-18.30 | | | | 18.30-19.00 | | | | 19.00-19.30 | | | | Tot 17.30-19.30 | | | | Ora di punta 18.00-19.00 | | | | Totale | | | | | |
|--------------------------------------|----------------------------|-------------|----------|-----------|------------|-------------|----------|-----------|------------|-------------|----------|-----------|------------|-------------|----------|-----------|------------|-----------------|----------|-------------|-------------|--------------------------|----------|------------|------------|------------|------|--|--|--|--|
| | | Auto | Comm | Bici | Tot. | Auto | Comm | Bici | Tot. | Auto | Comm | Bici | Tot. | Auto | Comm | Bici | Tot. | Auto | Comm | TOT | EQUIV | Auto | Comm | TOT | EQUIV | | BICI | | | | |
| 1 - Baracca | 2 - Orsini | 29 | 0 | 5 | 29 | 27 | 0 | 4 | 27 | 28 | 0 | 4 | 28 | 30 | 0 | 9 | 30 | 114 | 0 | 114 | 114 | 55 | 0 | 55 | 55 | 22 | | | | | |
| 1 - Baracca | 3 - Fermini Mancini | 12 | 0 | 10 | 12 | 20 | 0 | 11 | 20 | 18 | 0 | 12 | 18 | 23 | 0 | 8 | 23 | 73 | 0 | 73 | 73 | 38 | 0 | 38 | 38 | 41 | | | | | |
| 1 - Baracca | 4 - Sassoli | 35 | 0 | 6 | 35 | 49 | 0 | 6 | 49 | 44 | 0 | 1 | 44 | 28 | 0 | 4 | 28 | 156 | 0 | 156 | 156 | 93 | 0 | 93 | 93 | 17 | | | | | |
| Totale da 1 - Baracca | | 76 | 0 | 21 | 76 | 96 | 0 | 21 | 96 | 90 | 0 | 17 | 90 | 81 | 0 | 21 | 81 | 343 | 0 | 343 | 343 | 186 | 0 | 186 | 186 | 80 | | | | | |
| 2 - Orsini | 3 - Fermini Mancini | 13 | 0 | 3 | 13 | 16 | 0 | 2 | 16 | 36 | 0 | 3 | 36 | 28 | 0 | 2 | 28 | 93 | 0 | 93 | 93 | 52 | 0 | 52 | 52 | 10 | | | | | |
| 2 - Orsini | 1 - Baracca | 0 | 0 | 0 | 0 | 0 | 0 | 0 | 0 | 0 | 0 | 0 | 0 | 0 | 0 | 0 | 0 | 0 | 0 | 0 | 0 | 0 | 0 | 0 | 0 | 0 | | | | | |
| 2 - Orsini | 4 - Sassoli | 112 | 1 | 5 | 113 | 123 | 0 | 10 | 123 | 99 | 0 | 10 | 99 | 78 | 0 | 5 | 78 | 412 | 1 | 413 | 414 | 222 | 0 | 222 | 222 | 30 | | | | | |
| Totale da 2 - Orsini | | 125 | 1 | 8 | 126 | 139 | 0 | 12 | 139 | 135 | 0 | 13 | 135 | 106 | 0 | 7 | 106 | 505 | 1 | 506 | 507 | 274 | 0 | 274 | 274 | 40 | | | | | |
| 3 - Fermini Mancini | 1 - Baracca | 0 | 0 | 0 | 0 | 0 | 0 | 0 | 0 | 0 | 0 | 0 | 0 | 0 | 0 | 0 | 0 | 0 | 0 | 0 | 0 | 0 | 0 | 0 | 0 | 0 | | | | | |
| 3 - Fermini Mancini | 2 - Orsini | 0 | 0 | 0 | 0 | 0 | 0 | 0 | 0 | 0 | 0 | 0 | 0 | 0 | 0 | 0 | 0 | 0 | 0 | 0 | 0 | 0 | 0 | 0 | 0 | 0 | | | | | |
| 3 - Fermini Mancini | 4 - Sassoli | 0 | 0 | 0 | 0 | 0 | 0 | 0 | 0 | 0 | 0 | 0 | 0 | 0 | 0 | 0 | 0 | 0 | 0 | 0 | 0 | 0 | 0 | 0 | 0 | 0 | | | | | |
| Totale da 3 - Fermini Mancini | | 0 | 0 | 0 | 0 | 0 | 0 | 0 | 0 | 0 | 0 | 0 | 0 | 0 | 0 | 0 | 0 | 0 | 0 | 0 | 0 | 0 | 0 | 0 | 0 | 0 | 0 | | | | |
| 4 - Sassoli | 1 - Baracca | 0 | 0 | 0 | 0 | 0 | 0 | 0 | 0 | 0 | 0 | 0 | 0 | 0 | 0 | 0 | 0 | 0 | 0 | 0 | 0 | 0 | 0 | 0 | 0 | 0 | | | | | |
| 4 - Sassoli | 2 - Orsini | 91 | 3 | 7 | 94 | 101 | 0 | 18 | 101 | 104 | 1 | 5 | 105 | 97 | 0 | 7 | 97 | 393 | 4 | 397 | 401 | 205 | 1 | 206 | 207 | 37 | | | | | |
| 4 - Sassoli | 3 - Fermini Mancini | 38 | 0 | 3 | 38 | 43 | 0 | 2 | 43 | 47 | 1 | 8 | 48 | 57 | 0 | 2 | 57 | 185 | 1 | 186 | 187 | 90 | 1 | 91 | 92 | 15 | | | | | |
| Totale da 4 - Sassoli | | 129 | 3 | 10 | 132 | 144 | 0 | 20 | 144 | 151 | 2 | 13 | 153 | 154 | 0 | 9 | 154 | 578 | 5 | 583 | 588 | 295 | 2 | 297 | 299 | 52 | | | | | |
| Totale verso | 1 - Baracca | 0 | 0 | 0 | 0 | 0 | 0 | 0 | 0 | 0 | 0 | 0 | 0 | 0 | 0 | 0 | 0 | 0 | 0 | 0 | 0 | 0 | 0 | 0 | 0 | 0 | | | | | |
| Totale verso | 2 - Orsini | 120 | 3 | 12 | 123 | 128 | 0 | 22 | 128 | 132 | 1 | 9 | 133 | 127 | 0 | 16 | 127 | 507 | 4 | 511 | 515 | 260 | 1 | 261 | 262 | 59 | | | | | |
| Totale verso | 3 - Fermini Mancini | 63 | 0 | 16 | 63 | 79 | 0 | 15 | 79 | 101 | 1 | 23 | 102 | 108 | 0 | 12 | 108 | 351 | 1 | 352 | 353 | 180 | 1 | 181 | 182 | 66 | | | | | |
| Totale verso | 4 - Sassoli | 147 | 1 | 11 | 148 | 172 | 0 | 16 | 172 | 143 | 0 | 11 | 143 | 106 | 0 | 9 | 106 | 568 | 1 | 569 | 570 | 315 | 0 | 315 | 315 | 47 | | | | | |
| TOTALE | | 330 | 4 | 39 | 334 | 379 | 0 | 53 | 379 | 376 | 2 | 43 | 378 | 341 | 0 | 37 | 341 | 1426 | 6 | 1432 | 1438 | 755 | 2 | 757 | 759 | 172 | | | | | |

FIGURA A.12.1

RISULTATI DEI RILIEVI DI TRAFFICO AGLI INCROCI

**INCROCIO 12: VIA SASSOLI - VIALE ORSINI - VIA
BARACCA - VIA FERMINI
ORA DI PUNTA MATTINO**

Scala flusso:  250 veicoli



FIGURA A.12.2

RISULTATI DEI RILIEVI DI TRAFFICO AGLI INCROCI

INCROCIO 12: VIA SASSOLI - VIALE ORSINI - VIA
BARACCA - VIA FERMINI
ORA DI PUNTA POMERIGGIO

Scala flusso:  250 veicoli

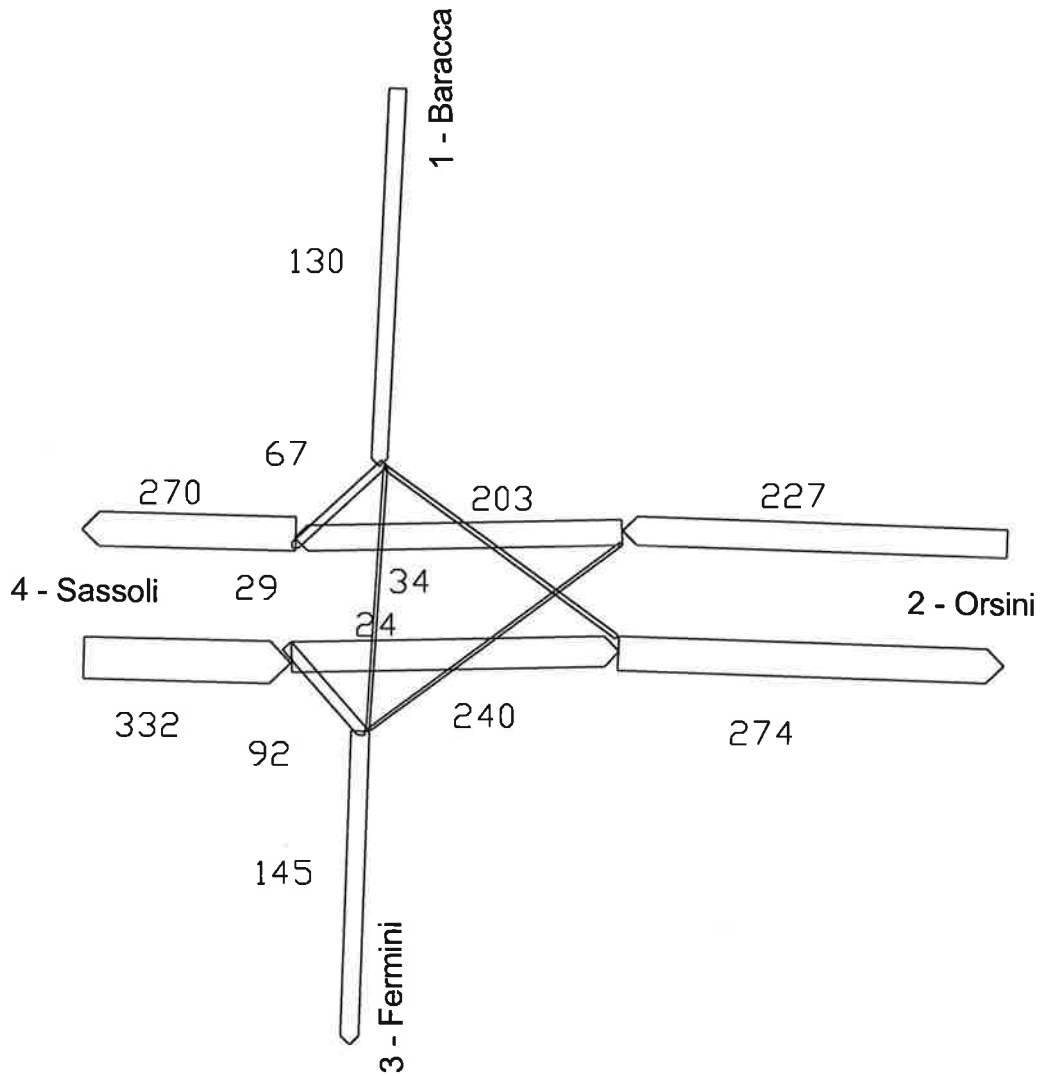

TABELLA A.14
CONTEGGI DEI MOVIMENTI DI SVOLTA AGLI INCROCI

Incrocio n° 14
 Strade: Viale Oriani - Via Provinciale Felisio
 Flussi per categoria di veicoli e movimento

Movimenti Incrocio

- 1 - Oriani Ovest
- 2 - Oriani Est
- 3 - Provinciale Felisio

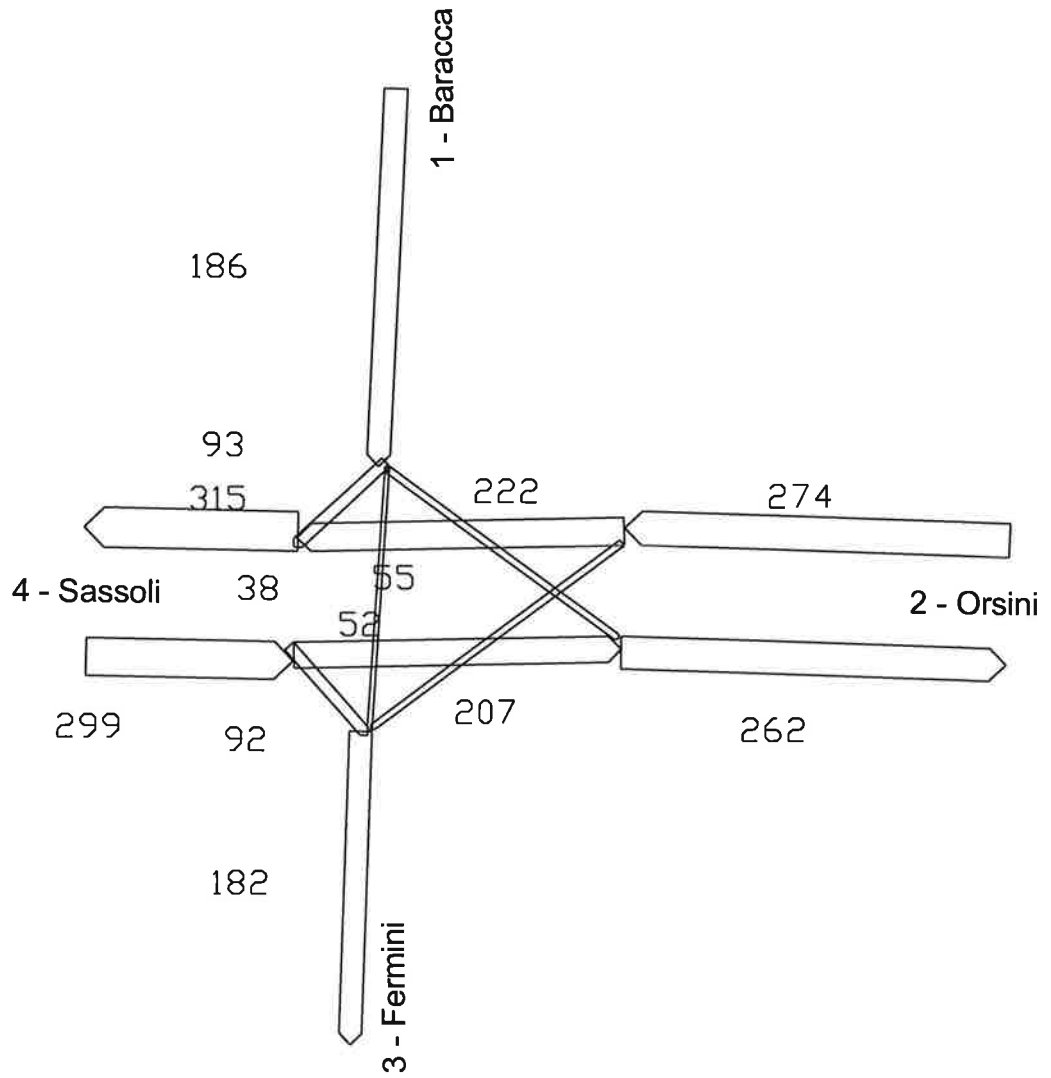
| Movimento da | a | 7.30-8.00 | | | 8.00-8.30 | | | | 8.30-9.00 | | | | 9.00-9.30 | | | | Totale 7.30-9.30 | | | | Ora di punta 8.00-9.00 | | | | Totale | Ora di punta inc 7.30-8.30 | | | | |
|--|--------------------------------|-------------|-----------|-----------|-------------|------------|----------|-----------|------------|------------|----------|----------|------------|------------|-----------|----------|------------------|-------------|-----------|-------------|------------------------|-------------|-----------|-------------|-------------|----------------------------|-------------|-----------|-------------|-------------|
| | | Auto | Comm | Bici | Tot. | Auto | Comm | Bici | Tot. | Auto | Comm | Bici | Tot. | Auto | Comm | Bici | Tot. | Auto | Comm | TOT | EQUIV | BICI | Auto | Comm | | TOT | EQUIV | | | |
| 1 - Oriani Ovest | 2 - Oriani Est | 101 | 3 | 4 | 104 | 72 | 0 | 0 | 72 | 64 | 0 | 1 | 64 | 31 | 1 | 0 | 32 | 268 | 4 | 272 | 276 | 136 | 0 | 136 | 136 | 5 | 173 | 3 | 176 | 179 |
| 1 - Oriani Ovest | 3 - Provinciale Felisio | 151 | 6 | 19 | 157 | 109 | 0 | 2 | 109 | 98 | 3 | 3 | 101 | 81 | 2 | 2 | 83 | 439 | 11 | 450 | 461 | 207 | 3 | 210 | 213 | 26 | 260 | 6 | 266 | 272 |
| Totale da 1 - Oriani Ovest | | 252 | 9 | 23 | 261 | 181 | 0 | 2 | 181 | 162 | 3 | 4 | 165 | 112 | 3 | 2 | 115 | 707 | 15 | 722 | 737 | 343 | 3 | 346 | 349 | 31 | 433 | 9 | 442 | 451 |
| 2 - Oriani Est | 3 - Provinciale Felisio | 146 | 1 | 1 | 147 | 93 | 0 | 0 | 93 | 102 | 2 | 0 | 104 | 79 | 2 | 3 | 81 | 420 | 5 | 425 | 430 | 195 | 2 | 197 | 199 | 4 | 239 | 1 | 240 | 241 |
| 2 - Oriani Est | 1 - Oriani Ovest | 219 | 2 | 0 | 221 | 156 | 0 | 0 | 156 | 128 | 1 | 0 | 129 | 179 | 2 | 1 | 181 | 682 | 5 | 687 | 692 | 284 | 1 | 285 | 286 | 1 | 375 | 2 | 377 | 379 |
| Totale da 2 - Oriani Est | | 365 | 3 | 1 | 368 | 249 | 0 | 0 | 249 | 230 | 3 | 0 | 233 | 258 | 4 | 4 | 262 | 1102 | 10 | 1112 | 1122 | 479 | 3 | 482 | 485 | 5 | 614 | 3 | 617 | 620 |
| 3 - Provinciale Felisio | 1 - Oriani Ovest | 160 | 0 | 9 | 160 | 172 | 2 | 9 | 174 | 116 | 1 | 0 | 117 | 89 | 1 | 3 | 90 | 537 | 4 | 541 | 545 | 288 | 3 | 291 | 294 | 21 | 332 | 2 | 334 | 336 |
| 3 - Provinciale Felisio | 2 - Oriani Est | 237 | 2 | 2 | 239 | 174 | 0 | 0 | 174 | 155 | 2 | 1 | 157 | 160 | 2 | 0 | 162 | 726 | 6 | 732 | 738 | 329 | 2 | 331 | 333 | 3 | 411 | 2 | 413 | 415 |
| Totale da 3 - Provinciale Felisio | | 397 | 2 | 11 | 399 | 346 | 2 | 9 | 348 | 271 | 3 | 1 | 274 | 249 | 3 | 3 | 252 | 1263 | 10 | 1273 | 1283 | 617 | 5 | 622 | 627 | 24 | 743 | 4 | 747 | 751 |
| Totale verso | 1 - Oriani Ovest | 379 | 2 | 9 | 381 | 328 | 2 | 9 | 330 | 244 | 2 | 0 | 246 | 268 | 3 | 4 | 271 | 1219 | 9 | 1228 | 1237 | 572 | 4 | 576 | 580 | 22 | 707 | 4 | 711 | 715 |
| Totale verso | 2 - Oriani Est | 338 | 5 | 6 | 343 | 246 | 0 | 0 | 246 | 219 | 2 | 2 | 221 | 191 | 3 | 0 | 194 | 994 | 10 | 1004 | 1014 | 465 | 2 | 467 | 469 | 8 | 584 | 5 | 589 | 594 |
| Totale verso | 3 - Provinciale Felisio | 297 | 7 | 20 | 304 | 202 | 0 | 2 | 202 | 200 | 5 | 3 | 205 | 160 | 4 | 5 | 164 | 859 | 16 | 875 | 891 | 402 | 5 | 407 | 412 | 30 | 499 | 7 | 506 | 513 |
| TOTALE | | 1014 | 14 | 35 | 1028 | 776 | 2 | 11 | 778 | 663 | 9 | 5 | 672 | 619 | 10 | 9 | 629 | 3072 | 35 | 3107 | 3142 | 1439 | 11 | 1450 | 1461 | 60 | 1790 | 16 | 1806 | 1822 |

| Movimento da | a | 17.30-18.00 | | | 18.00-18.30 | | | | 18.30-19.00 | | | | 19.00-19.30 | | | | Tot 17.00-19.00 | | | | Ora di punta 18.00-19.00 | | | | Totale | Ora di punta inc 17.30-18.30 | | | | |
|--|--------------------------------|-------------|----------|----------|-------------|------------|----------|-----------|-------------|------------|----------|----------|-------------|------------|----------|----------|-----------------|-------------|-----------|-------------|--------------------------|-------------|-----------|-------------|-------------|------------------------------|-------------|----------|-------------|-------------|
| | | Auto | Comm | Bici | Tot. | Auto | Comm | Bici | Tot. | Auto | Comm | Bici | Tot. | Auto | Comm | Bici | Tot. | Auto | Comm | TOT | EQUIV | BICI | Auto | Comm | | TOT | EQUIV | | | |
| 1 - Oriani Ovest | 2 - Oriani Est | 50 | 0 | 0 | 50 | 48 | 0 | 0 | 48 | 58 | 3 | 0 | 61 | 46 | 0 | 0 | 46 | 202 | 3 | 205 | 208 | 106 | 3 | 109 | 112 | 0 | 98 | 0 | 98 | 98 |
| 1 - Oriani Ovest | 3 - Provinciale Felisio | 98 | 0 | 1 | 98 | 113 | 2 | 3 | 115 | 132 | 3 | 1 | 135 | 72 | 3 | 2 | 75 | 415 | 8 | 423 | 431 | 245 | 5 | 250 | 255 | 7 | 211 | 2 | 213 | 215 |
| Totale da 1 - Oriani Ovest | | 148 | 0 | 1 | 148 | 161 | 2 | 3 | 163 | 190 | 6 | 1 | 196 | 118 | 3 | 2 | 121 | 617 | 11 | 628 | 639 | 351 | 8 | 359 | 367 | 7 | 309 | 2 | 311 | 313 |
| 2 - Oriani Est | 3 - Provinciale Felisio | 143 | 0 | 0 | 143 | 137 | 0 | 2 | 137 | 128 | 1 | 0 | 129 | 134 | 1 | 0 | 135 | 542 | 2 | 544 | 546 | 265 | 1 | 266 | 267 | 2 | 280 | 0 | 280 | 280 |
| 2 - Oriani Est | 1 - Oriani Ovest | 134 | 0 | 0 | 134 | 174 | 0 | 1 | 174 | 155 | 0 | 0 | 155 | 95 | 2 | 2 | 97 | 558 | 2 | 560 | 562 | 329 | 0 | 329 | 329 | 3 | 308 | 0 | 308 | 308 |
| Totale da 2 - Oriani Est | | 277 | 0 | 0 | 277 | 311 | 0 | 3 | 311 | 283 | 1 | 0 | 284 | 229 | 3 | 2 | 232 | 1100 | 4 | 1104 | 1108 | 594 | 1 | 595 | 596 | 5 | 588 | 0 | 588 | 588 |
| 3 - Provinciale Felisio | 1 - Oriani Ovest | 142 | 0 | 2 | 142 | 118 | 0 | 5 | 118 | 125 | 1 | 1 | 126 | 113 | 0 | 1 | 113 | 498 | 1 | 499 | 500 | 243 | 1 | 244 | 245 | 9 | 260 | 0 | 260 | 260 |
| 3 - Provinciale Felisio | 2 - Oriani Est | 178 | 1 | 0 | 179 | 166 | 0 | 0 | 166 | 119 | 0 | 0 | 119 | 142 | 0 | 2 | 142 | 605 | 1 | 606 | 607 | 285 | 0 | 285 | 285 | 2 | 344 | 1 | 345 | 346 |
| Totale da 3 - Provinciale Felisio | | 320 | 1 | 2 | 321 | 284 | 0 | 5 | 284 | 244 | 1 | 1 | 245 | 255 | 0 | 3 | 255 | 1103 | 2 | 1105 | 1107 | 528 | 1 | 529 | 530 | 11 | 604 | 1 | 605 | 606 |
| Totale verso | 1 - Oriani Ovest | 276 | 0 | 2 | 276 | 292 | 0 | 6 | 292 | 280 | 1 | 1 | 281 | 208 | 2 | 3 | 210 | 1056 | 3 | 1059 | 1062 | 572 | 1 | 573 | 574 | 12 | 568 | 0 | 568 | 568 |
| Totale verso | 2 - Oriani Est | 228 | 1 | 0 | 229 | 214 | 0 | 0 | 214 | 177 | 3 | 0 | 180 | 188 | 0 | 2 | 188 | 807 | 4 | 811 | 815 | 391 | 3 | 394 | 397 | 2 | 442 | 1 | 443 | 444 |
| Totale verso | 3 - Provinciale Felisio | 241 | 0 | 1 | 241 | 250 | 2 | 5 | 252 | 260 | 4 | 1 | 264 | 206 | 4 | 2 | 210 | 957 | 10 | 967 | 977 | 510 | 6 | 516 | 522 | 9 | 491 | 2 | 493 | 495 |
| TOTALE | | 745 | 1 | 3 | 746 | 756 | 2 | 11 | 758 | 717 | 8 | 2 | 725 | 602 | 6 | 7 | 608 | 2820 | 17 | 2837 | 2854 | 1473 | 10 | 1483 | 1493 | 23 | 1501 | 3 | 1504 | 1507 |

FIGURA A.14.1

RISULTATI DEI RILIEVI DI TRAFFICO AGLI INCROCI

**INCROCIO 14: VIALE ORIANI - VIA PROVINCIALE
FELISIO
ORA DI PUNTA MATTINO**

Scala flusso:  250 veicoli





FIGURA A.14.2

RISULTATI DEI RILIEVI DI TRAFFICO AGLI INCROCI

INCROCIO 14: VIALE ORIANI - VIA PROVINCIALE
FELISIO
ORA DI PUNTA POMERIGGIO

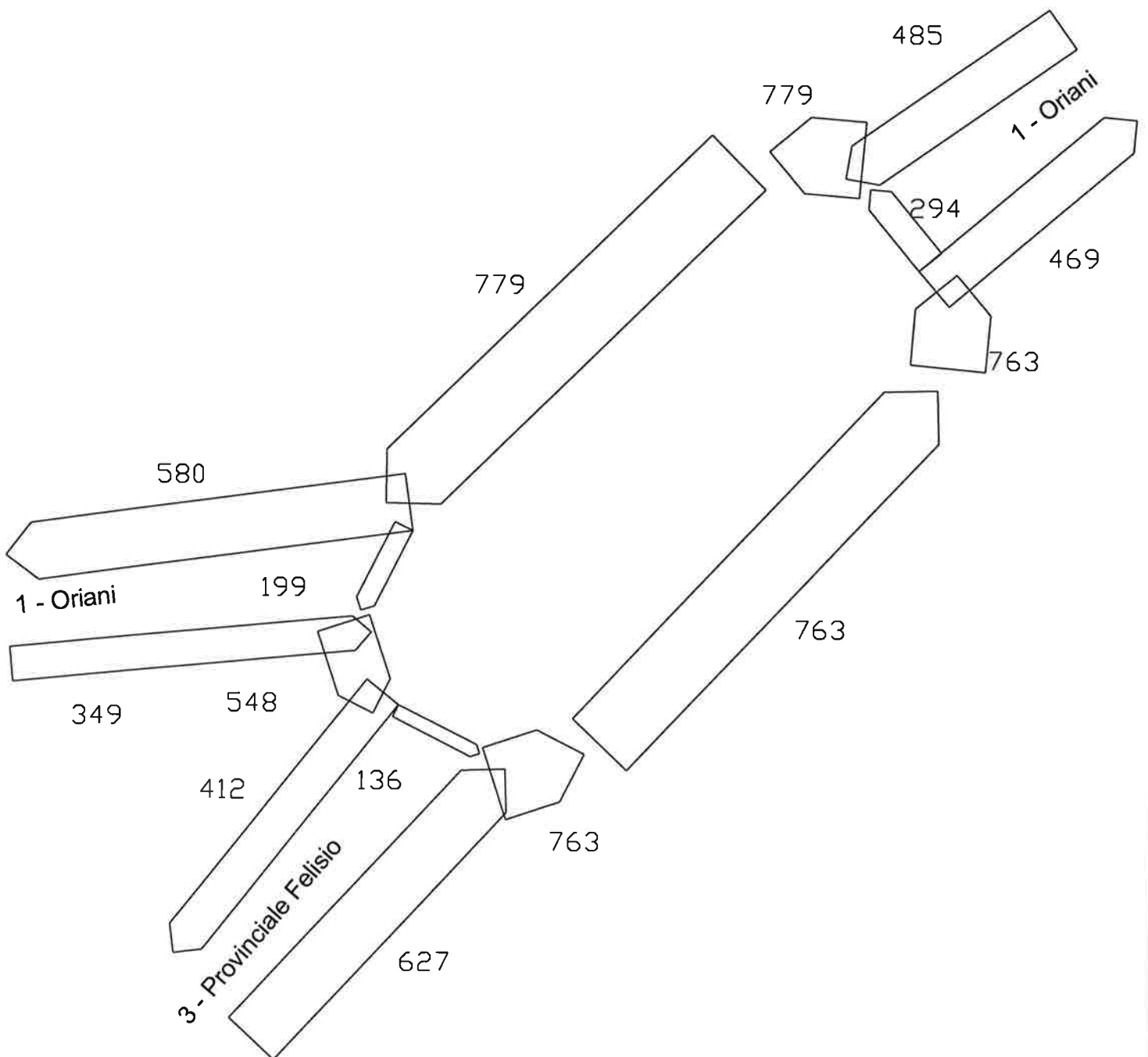
Scala flusso:  250 veicoli



TABELLA A.15

CONTEGGI DEI MOVIMENTI DI SVOLTA AGLI INCROCI

Incrocio n° 15

Strade: Via Mentana - Via Pescantini - Viale Europa

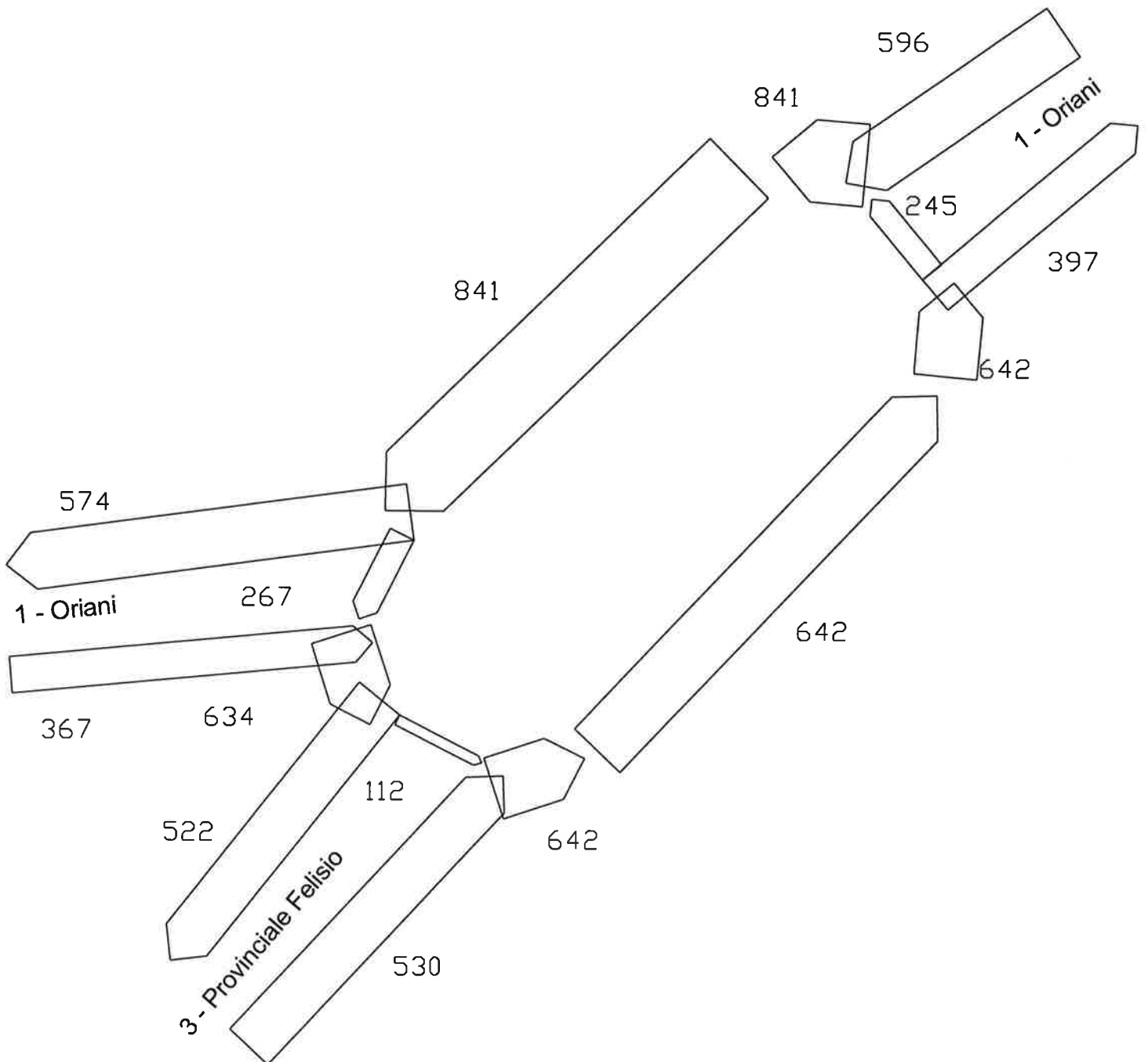
Flussi per categoria di veicoli e movimento

Movimenti Incrocio

- 1 - Pescantini
2 - Mentana Nord
3 - Europa
4 - Mentana Sud

| Movimento da | a | 7.30-8.00 | | | | 8.00-8.30 | | | | 8.30-9.00 | | | | 9.00-9.30 | | | | Totale 7.30-9.30 | | | | Ora di punta 8.00-9.00 | | | | Totale | Ora di punta inc 7.30-8.30 | | | |
|-----------------------------------|-------------------------|------------|-----------|-----------|------------|------------|----------|-----------|------------|------------|----------|-----------|------------|------------|----------|-----------|------------|------------------|-----------|-------------|-------------|------------------------|-----------|------------|------------|-----------|----------------------------|-----------|-------------|-------------|
| | | Auto | Comm | Bici | Tot. | Auto | Comm | Bici | Tot. | Auto | Comm | Bici | Tot. | Auto | Comm | Bici | Tot. | Auto | Comm | TOT | EQUIV | BICI | Auto | Comm | TOT | | EQUIV | | | |
| 1 - Pescantini | 2 - Mentana Nord | 2 | 0 | 0 | 2 | 2 | 0 | 0 | 2 | 4 | 0 | 0 | 4 | 3 | 0 | 0 | 3 | 11 | 0 | 11 | 11 | 6 | 0 | 6 | 6 | 0 | 4 | 0 | 4 | 4 |
| 1 - Pescantini | 3 - Europa | 10 | 0 | 0 | 10 | 7 | 0 | 1 | 7 | 5 | 1 | 1 | 6 | 9 | 0 | 0 | 9 | 31 | 1 | 32 | 33 | 12 | 1 | 13 | 14 | 2 | 17 | 0 | 17 | 17 |
| 1 - Pescantini | 4 - Mentana Sud | 10 | 1 | 0 | 11 | 8 | 0 | 0 | 8 | 9 | 0 | 2 | 9 | 12 | 0 | 1 | 12 | 39 | 1 | 40 | 41 | 17 | 0 | 17 | 17 | 3 | 18 | 1 | 19 | 20 |
| Totale da 1 - Pescantini | | 22 | 1 | 0 | 23 | 17 | 0 | 1 | 17 | 18 | 1 | 3 | 19 | 24 | 0 | 1 | 24 | 81 | 2 | 83 | 85 | 35 | 1 | 36 | 37 | 5 | 39 | 1 | 40 | 41 |
| 2 - Mentana Nord | 3 - Europa | 21 | 0 | 0 | 21 | 11 | 0 | 0 | 11 | 3 | 0 | 0 | 3 | 2 | 0 | 0 | 2 | 37 | 0 | 37 | 37 | 14 | 0 | 14 | 14 | 0 | 32 | 0 | 32 | 32 |
| 2 - Mentana Nord | 1 - Pescantini | 2 | 0 | 0 | 2 | 1 | 0 | 0 | 1 | 4 | 0 | 0 | 4 | 3 | 0 | 0 | 3 | 10 | 0 | 10 | 10 | 5 | 0 | 5 | 5 | 0 | 3 | 0 | 3 | 3 |
| 2 - Mentana Nord | 4 - Mentana Sud | 138 | 2 | 2 | 140 | 152 | 3 | 0 | 155 | 161 | 1 | 0 | 91 | 1 | 0 | 0 | 1 | 452 | 6 | 458 | 464 | 313 | 4 | 317 | 321 | 2 | 290 | 5 | 295 | 300 |
| Totale da 2 - Mentana Nord | | 161 | 2 | 2 | 163 | 164 | 3 | 0 | 167 | 168 | 1 | 0 | 98 | 6 | 0 | 0 | 6 | 499 | 6 | 505 | 511 | 332 | 4 | 336 | 340 | 2 | 325 | 5 | 330 | 335 |
| 3 - Europa | 1 - Pescantini | 69 | 3 | 6 | 72 | 36 | 1 | 3 | 37 | 26 | 0 | 4 | 26 | 27 | 0 | 4 | 27 | 158 | 4 | 162 | 166 | 62 | 1 | 63 | 64 | 17 | 105 | 4 | 109 | 113 |
| 3 - Europa | 2 - Mentana Nord | 51 | 2 | 5 | 53 | 31 | 1 | 3 | 32 | 15 | 0 | 3 | 15 | 24 | 0 | 5 | 24 | 121 | 3 | 124 | 127 | 46 | 1 | 47 | 48 | 16 | 82 | 3 | 85 | 88 |
| 3 - Europa | 4 - Mentana Sud | 72 | 0 | 1 | 72 | 68 | 0 | 4 | 68 | 54 | 0 | 8 | 54 | 47 | 0 | 6 | 47 | 241 | 0 | 241 | 241 | 122 | 0 | 122 | 122 | 19 | 140 | 0 | 140 | 140 |
| Totale da 3 - Europa | | 192 | 5 | 12 | 197 | 135 | 2 | 10 | 137 | 95 | 0 | 15 | 95 | 98 | 0 | 15 | 98 | 520 | 7 | 527 | 534 | 230 | 2 | 232 | 234 | 52 | 327 | 7 | 334 | 341 |
| 4 - Mentana Sud | 1 - Pescantini | 6 | 0 | 0 | 6 | 13 | 1 | 0 | 14 | 2 | 0 | 1 | 2 | 7 | 0 | 0 | 7 | 28 | 1 | 29 | 30 | 15 | 1 | 16 | 17 | 1 | 19 | 1 | 20 | 21 |
| 4 - Mentana Sud | 2 - Mentana Nord | 128 | 3 | 0 | 131 | 114 | 1 | 0 | 115 | 122 | 0 | 0 | 122 | 133 | 3 | 1 | 136 | 497 | 7 | 504 | 511 | 236 | 1 | 237 | 238 | 1 | 242 | 4 | 246 | 250 |
| 4 - Mentana Sud | 3 - Europa | 38 | 0 | 0 | 38 | 47 | 2 | 1 | 49 | 22 | 1 | 4 | 23 | 18 | 0 | 2 | 18 | 125 | 3 | 128 | 131 | 69 | 3 | 72 | 75 | 7 | 85 | 2 | 87 | 89 |
| Totale da 4 - Mentana Sud | | 172 | 3 | 0 | 175 | 174 | 4 | 1 | 178 | 146 | 1 | 5 | 147 | 158 | 3 | 3 | 161 | 650 | 11 | 661 | 672 | 320 | 5 | 325 | 330 | 9 | 346 | 7 | 353 | 360 |
| Totale verso | 1 - Pescantini | 77 | 3 | 6 | 80 | 50 | 2 | 3 | 52 | 32 | 0 | 5 | 32 | 37 | 0 | 4 | 37 | 196 | 5 | 201 | 206 | 82 | 2 | 84 | 86 | 18 | 127 | 5 | 132 | 137 |
| Totale verso | 2 - Mentana Nord | 181 | 5 | 5 | 186 | 147 | 2 | 3 | 149 | 141 | 0 | 3 | 141 | 160 | 3 | 6 | 163 | 629 | 10 | 639 | 649 | 288 | 2 | 290 | 292 | 17 | 328 | 7 | 335 | 342 |
| Totale verso | 3 - Europa | 69 | 0 | 0 | 69 | 65 | 2 | 2 | 67 | 30 | 2 | 5 | 32 | 29 | 0 | 2 | 29 | 193 | 4 | 197 | 201 | 95 | 4 | 99 | 103 | 9 | 134 | 2 | 136 | 138 |
| Totale verso | 4 - Mentana Sud | 220 | 3 | 3 | 223 | 228 | 3 | 4 | 231 | 224 | 1 | 10 | 225 | 60 | 0 | 7 | 60 | 732 | 7 | 739 | 746 | 452 | 4 | 456 | 460 | 24 | 448 | 6 | 454 | 460 |
| TOTALE | | 547 | 11 | 14 | 558 | 490 | 9 | 12 | 499 | 427 | 3 | 23 | 430 | 286 | 3 | 19 | 289 | 1750 | 26 | 1776 | 1802 | 917 | 12 | 929 | 941 | 68 | 1037 | 20 | 1057 | 1077 |

| Movimento da | a | 17.30-18.00 | | | | 18.00-18.30 | | | | 18.30-19.00 | | | | 19.00-19.30 | | | | Tot 17.30-19.30 | | | | Ora di punta 18.00-19.00 | | | | Totale |
|-----------------------------------|-------------------------|-------------|----------|-----------|------------|-------------|----------|-----------|------------|-------------|----------|-----------|------------|-------------|----------|-----------|------------|-----------------|-----------|-------------|-------------|--------------------------|----------|-------------|-------------|------------|
| | | Auto | Comm | Bici | Tot. | Auto | Comm | Bici | Tot. | Auto | Comm | Bici | Tot. | Auto | Comm | Bici | Tot. | Auto | Comm | TOT | EQUIV | BICI | Auto | Comm | TOT | |
| 1 - Pescantini | 2 - Mentana Nord | 6 | 0 | 3 | 6 | 7 | 0 | 7 | 7 | 5 | 0 | 3 | 5 | 3 | 0 | 4 | 3 | 21 | 0 | 21 | 21 | 12 | 0 | 12 | 12 | 17 |
| 1 - Pescantini | 3 - Europa | 25 | 0 | 6 | 25 | 27 | 0 | 2 | 27 | 21 | 0 | 2 | 21 | 20 | 1 | 0 | 21 | 93 | 1 | 94 | 95 | 48 | 0 | 48 | 48 | 10 |
| 1 - Pescantini | 4 - Mentana Sud | 17 | 0 | 13 | 17 | 11 | 0 | 16 | 11 | 6 | 0 | 5 | 6 | 10 | 0 | 3 | 10 | 44 | 0 | 44 | 44 | 17 | 0 | 17 | 17 | 37 |
| Totale da 1 - Pescantini | | 48 | 0 | 22 | 48 | 45 | 0 | 25 | 45 | 32 | 0 | 10 | 32 | 33 | 1 | 7 | 34 | 158 | 1 | 159 | 160 | 77 | 0 | 77 | 77 | 64 |
| 2 - Mentana Nord | 3 - Europa | 50 | 0 | 4 | 50 | 38 | 0 | 2 | 38 | 34 | 0 | 3 | 34 | 37 | 0 | 4 | 37 | 159 | 0 | 159 | 159 | 72 | 0 | 72 | 72 | 13 |
| 2 - Mentana Nord | 1 - Pescantini | 8 | 0 | 8 | 8 | 18 | 0 | 7 | 18 | 25 | 0 | 9 | 25 | 8 | 0 | 9 | 8 | 59 | 0 | 59 | 59 | 43 | 0 | 43 | 43 | 33 |
| 2 - Mentana Nord | 4 - Mentana Sud | 207 | 2 | 7 | 209 | 217 | 2 | 6 | 219 | 203 | 1 | 11 | 204 | 178 | 1 | 1 | 179 | 805 | 6 | 811 | 817 | 420 | 3 | 423 | 426 | 25 |
| Totale da 2 - Mentana Nord | | 265 | 2 | 19 | 267 | 273 | 2 | 15 | 275 | 262 | 1 | 23 | 263 | 223 | 1 | 14 | 224 | 1023 | 6 | 1029 | 1035 | 535 | 3 | 538 | 541 | 71 |
| 3 - Europa | 1 - Pescantini | 23 | 0 | 6 | 23 | 29 | 0 | 3 | 29 | 29 | 0 | 4 | 29 | 27 | 0 | 2 | 27 | 108 | 0 | 108 | 108 | 58 | 0 | 58 | 58 | 15 |
| 3 - Europa | 2 - Mentana Nord | 32 | 0 | 0 | 32 | 49 | 0 | 2 | 49 | 51 | 0 | 3 | 51 | 31 | 0 | 1 | 31 | 163 | 0 | 163 | 163 | 100 | 0 | 100 | 100 | 6 |
| 3 - Europa | 4 - Mentana Sud | 37 | 0 | 7 | 37 | 28 | 0 | 1 | 28 | 28 | 0 | 0 | 28 | 15 | 0 | 1 | 15 | 108 | 0 | 108 | 108 | 56 | 0 | 56 | 56 | 9 |
| Totale da 3 - Europa | | 92 | 0 | 13 | 92 | 106 | 0 | 6 | 106 | 108 | 0 | 7 | 108 | 73 | 0 | 4 | 73 | 379 | 0 | 379 | 379 | 214 | 0 | 214 | 214 | 30 |
| 4 - Mentana Sud | 1 - Pescantini | 9 | 0 | 7 | 9 | 14 | 0 | 7 | 14 | 5 | 0 | 2 | 5 | 9 | 1 | 5 | 10 | 37 | 1 | 38 | 39 | 19 | 0 | 19 | 19 | 21 |
| 4 - Mentana Sud | 2 - Mentana Nord | 159 | 1 | 2 | 160 | 191 | 0 | 2 | 191 | 172 | 1 | 1 | 173 | 146 | 0 | 2 | 146 | 668 | 2 | 670 | 672 | 363 | 1 | 364 | 365 | 7 |
| 4 - Mentana Sud | 3 - Europa | 33 | 0 | 22 | 33 | 29 | 0 | 14 | 29 | 38 | 0 | 10 | 38 | 20 | 0 | 9 | 20 | 120 | 0 | 120 | 120 | 67 | 0 | 67 | 67 | 55 |
| Totale da 4 - Mentana Sud | | 201 | 1 | 31 | 202 | 234 | 0 | 23 | 234 | 215 | 1 | 13 | 216 | 175 | 1 | 16 | 176 | 825 | 3 | 828 | 831 | 449 | 1 | 450 | 451 | 83 |
| Totale verso | 1 - Pescantini | 40 | 0 | 21 | 40 | 61 | 0 | 17 | 61 | 59 | 0 | 15 | 59 | 44 | 1 | 16 | 45 | 204 | 1 | 205 | 206 | 120 | 0 | 120 | 120 | 69 |
| Totale verso | 2 - Mentana Nord | 197 | 1 | 5 | 198 | 247 | 0 | 11 | 247 | 228 | 1 | 7 | 229 | 180 | 0 | 7 | 180 | 852 | 2 | 854 | 856 | 475 | 1 | 476 | 477 | 30 |
| Totale verso | 3 - Europa | 108 | 0 | 32 | 108 | 94 | 0 | 18 | 94 | 93 | 0 | 15 | 93 | 77 | 1 | 13 | 78 | 372 | 1 | 373 | 374 | 187 | 0 | 187 | 187 | 78 |
| Totale verso | 4 - Mentana Sud | 261 | 2 | 27 | 263 | 256 | 2 | 23 | 258 | 237 | 1 | 16 | 238 | 203 | 1 | 5 | 204 | 957 | 6 | 963 | 969 | 493 | 3 | 496 | 499 | 71 |
| TOTALE | | 606 | 3 | 85 | 609 | 658 | 2 | 69 | 660 | 617 | 2 | 53 | 619 | 504 | 3 | 41 | 507 | 2385 | 10 | 2395 | 2405 | 1275 | 4 | 1279 | 1283 | 248 |

FIGURA A.15.1

RISULTATI DEI RILIEVI DI TRAFFICO AGLI INCROCI

INCROCIO 15: VIA MENTANA - VIALE EUROPA - VIA PESCANTINI
ORA DI PUNTA MATTINO

Scala flusso:  250 veicoli



FIGURA A.15.2

RISULTATI DEI RILIEVI DI TRAFFICO AGLI INCROCI

INCROCIO 15: VIA MENTANA - VIALE EUROPA - VIA
PESCANTINI
ORA DI PUNTA POMERIGGIO

Scala flusso:  250 veicoli

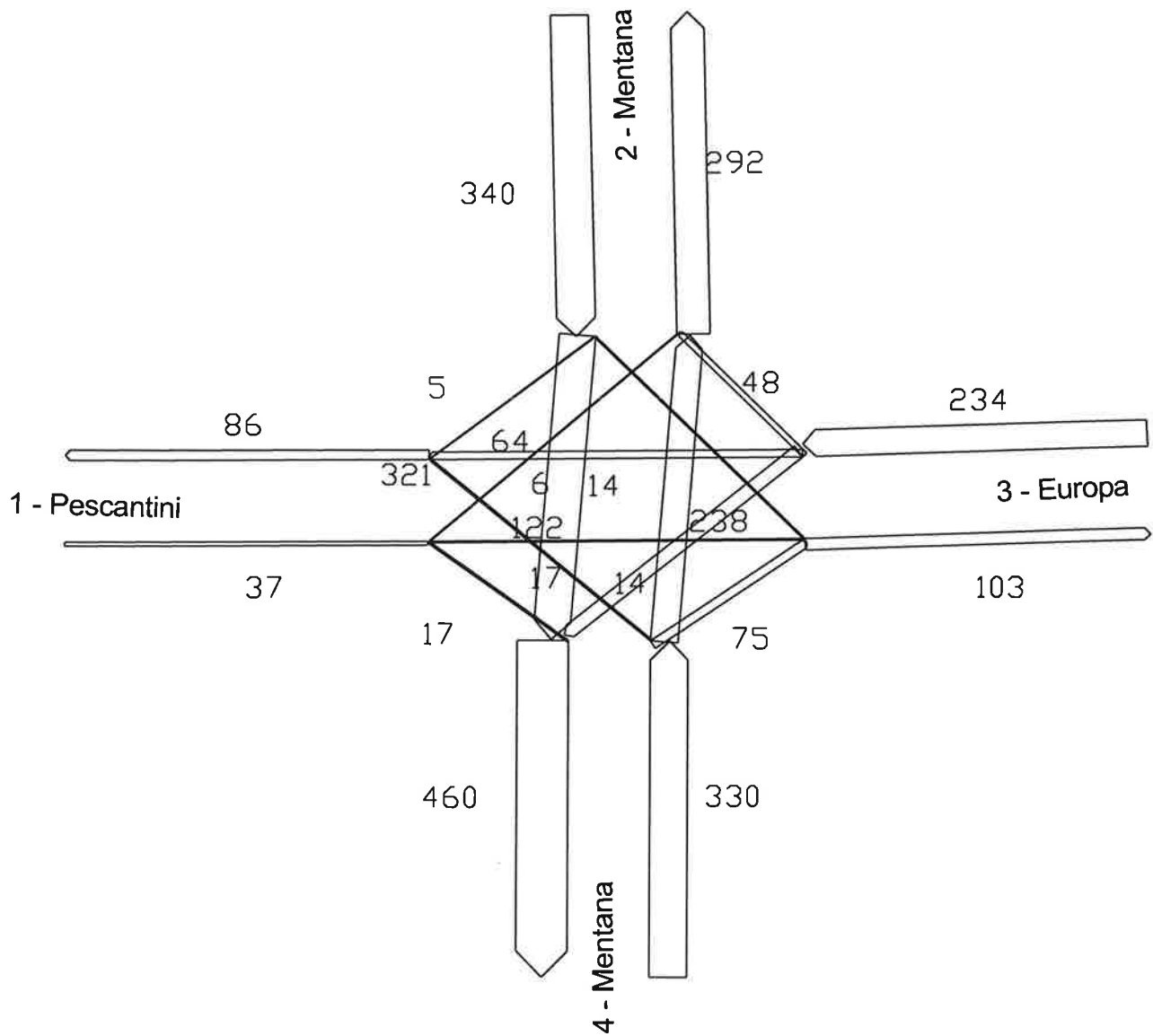

TABELLA A.17
CONTEGGI DEI MOVIMENTI DI SVOLTA AGLI INCROCI
 Incrocio n° 17
 Strade: Via Brignani - Via Pescantini
 Flussi per categoria di veicoli e movimento

Movimenti Incrocio
 1 - Brignani Nord
 2 - Pescantini
 3 - Brignani Sud

| Movimento da | a | 7.30-8.00 | | | 8.00-8.30 | | | 8.30-9.00 | | | 9.00-9.30 | | | Totale 7.30-9.30 | | | | Ora di punta 8.00-9.00 | | | | Totale BICI | | | | | |
|---------------------------------------|-------------------|-----------|------|------|-----------|------|------|-----------|------|------|-----------|------|------|------------------|------|-----|-------|------------------------|------|------|-------|-------------|---|-----|-----|----|---|
| | | Auto | Comm | Bici | Tot. | Auto | Comm | Bici | Tot. | Auto | Comm | Bici | Tot. | Auto | Comm | TOT | EQUIV | Auto | Comm | TOT | EQUIV | | | | | | |
| 1 - Brignani Nord | 2 - Pescantini | 0 | 0 | 0 | 0 | 0 | 0 | 0 | 14 | 0 | 0 | 14 | 0 | 0 | 0 | 0 | 14 | 0 | 14 | 14 | 14 | 0 | | | | | |
| 1 - Brignani Nord | 3 - Brignani Sud | 105 | 4 | 0 | 109 | 150 | 4 | 1 | 154 | 150 | 2 | 3 | 152 | 124 | 1 | 1 | 125 | 529 | 11 | 540 | 551 | 300 | 6 | 306 | 312 | 5 | |
| Totale da 1 - Brignani Nord | | 105 | 4 | 0 | 109 | 150 | 4 | 1 | 154 | 164 | 2 | 3 | 166 | 124 | 1 | 1 | 125 | 543 | 11 | 554 | 565 | 314 | 6 | 320 | 326 | 5 | |
| 2 - Pescantini | 3 - Brignani Sud | 30 | 0 | 0 | 30 | 49 | 0 | 0 | 49 | 52 | 0 | 2 | 52 | 51 | 0 | 1 | 51 | 182 | 0 | 182 | 182 | 101 | 0 | 101 | 101 | 3 | |
| 2 - Pescantini | 1 - Brignani Nord | 0 | 0 | 0 | 0 | 0 | 0 | 0 | 0 | 0 | 0 | 0 | 0 | 0 | 0 | 0 | 0 | 0 | 0 | 0 | 0 | 0 | 0 | 0 | 0 | 0 | |
| Totale da 2 - Pescantini | | 30 | 0 | 0 | 30 | 49 | 0 | 0 | 49 | 52 | 0 | 2 | 52 | 51 | 0 | 1 | 51 | 182 | 0 | 182 | 182 | 101 | 0 | 101 | 101 | 3 | |
| 3 - Brignani Sud | 1 - Brignani Nord | 44 | 3 | 2 | 47 | 78 | 2 | 2 | 80 | 85 | 1 | 5 | 86 | 83 | 1 | 3 | 84 | 290 | 7 | 297 | 304 | 163 | 3 | 166 | 169 | 12 | |
| 3 - Brignani Sud | 2 - Pescantini | 0 | 0 | 0 | 0 | 0 | 0 | 0 | 0 | 0 | 0 | 0 | 0 | 0 | 0 | 0 | 0 | 0 | 0 | 0 | 0 | 0 | 0 | 0 | 0 | 0 | |
| Totale da 3 - Brignani Sud | | 44 | 3 | 2 | 47 | 78 | 2 | 2 | 80 | 85 | 1 | 5 | 86 | 83 | 1 | 3 | 84 | 290 | 7 | 297 | 304 | 163 | 3 | 166 | 169 | 12 | |
| Totale verso 1 - Brignani Nord | | 44 | 3 | 2 | 47 | 78 | 2 | 2 | 80 | 85 | 1 | 5 | 86 | 83 | 1 | 3 | 84 | 290 | 7 | 297 | 304 | 163 | 3 | 166 | 169 | 12 | |
| Totale verso 2 - Pescantini | | 0 | 0 | 0 | 0 | 0 | 0 | 0 | 0 | 14 | 0 | 0 | 14 | 0 | 0 | 0 | 0 | 14 | 0 | 14 | 14 | 14 | 0 | 0 | 14 | 14 | 0 |
| Totale verso 3 - Brignani Sud | | 135 | 4 | 0 | 139 | 199 | 4 | 1 | 203 | 202 | 2 | 5 | 204 | 175 | 1 | 2 | 176 | 711 | 11 | 722 | 733 | 401 | 6 | 407 | 413 | 8 | |
| TOTALE | | 179 | 7 | 2 | 186 | 277 | 6 | 3 | 283 | 301 | 3 | 10 | 304 | 258 | 2 | 5 | 260 | 1015 | 18 | 1033 | 1051 | 578 | 9 | 587 | 596 | 20 | |

| Movimento da | a | 17.30-18.00 | | | 18.00-18.30 | | | 18.30-19.00 | | | 19.00-19.30 | | | Tot 17.00-19.00 | | | | Ora di punta 18.00-19.00 | | | | Totale BICI | Ora di punta inc 17.30-18.30 | | | | | | | | |
|---------------------------------------|-------------------|-------------|------|------|-------------|------|------|-------------|------|------|-------------|------|------|-----------------|------|-----|-------|--------------------------|------|------|-------|-------------|------------------------------|------|-----|-------|-----|---|-----|-----|---|
| | | Auto | Comm | Bici | Tot. | Auto | Comm | Bici | Tot. | Auto | Comm | Bici | Tot. | Auto | Comm | TOT | EQUIV | Auto | Comm | TOT | EQUIV | | Auto | Comm | TOT | EQUIV | | | | | |
| 1 - Brignani Nord | 2 - Pescantini | 0 | 0 | 6 | 0 | 0 | 0 | 3 | 0 | 0 | 0 | 4 | 0 | 0 | 0 | 2 | 0 | 0 | 0 | 0 | 0 | 0 | 0 | 0 | 0 | 0 | 15 | 0 | 0 | 0 | 0 |
| 1 - Brignani Nord | 3 - Brignani Sud | 233 | 0 | 4 | 233 | 190 | 0 | 7 | 190 | 147 | 2 | 8 | 149 | 146 | 0 | 5 | 146 | 716 | 2 | 718 | 720 | 337 | 2 | 339 | 341 | 24 | 423 | 0 | 423 | 423 | |
| Totale da 1 - Brignani Nord | | 233 | 0 | 10 | 233 | 190 | 0 | 10 | 190 | 147 | 2 | 12 | 149 | 146 | 0 | 7 | 146 | 716 | 2 | 718 | 720 | 337 | 2 | 339 | 341 | 39 | 423 | 0 | 423 | 423 | |
| 2 - Pescantini | 3 - Brignani Sud | 93 | 0 | 2 | 93 | 123 | 0 | 7 | 123 | 102 | 0 | 3 | 102 | 90 | 0 | 3 | 90 | 408 | 0 | 408 | 408 | 225 | 0 | 225 | 225 | 15 | 216 | 0 | 216 | 216 | |
| 2 - Pescantini | 1 - Brignani Nord | 38 | 0 | 1 | 38 | 65 | 0 | 3 | 65 | 60 | 0 | 2 | 60 | 49 | 0 | 2 | 49 | 212 | 0 | 212 | 212 | 125 | 0 | 125 | 125 | 8 | 103 | 0 | 103 | 103 | |
| Totale da 2 - Pescantini | | 131 | 0 | 3 | 131 | 188 | 0 | 10 | 188 | 162 | 0 | 5 | 162 | 139 | 0 | 5 | 139 | 620 | 0 | 620 | 620 | 350 | 0 | 350 | 350 | 23 | 319 | 0 | 319 | 319 | |
| 3 - Brignani Sud | 1 - Brignani Nord | 96 | 0 | 2 | 96 | 120 | 1 | 0 | 121 | 109 | 1 | 3 | 110 | 91 | 0 | 2 | 91 | 416 | 2 | 418 | 420 | 229 | 2 | 231 | 233 | 7 | 216 | 1 | 217 | 218 | |
| 3 - Brignani Sud | 2 - Pescantini | 0 | 0 | 0 | 0 | 0 | 0 | 5 | 0 | 0 | 1 | 6 | 1 | 0 | 0 | 2 | 0 | 0 | 1 | 1 | 2 | 0 | 1 | 1 | 2 | 13 | 0 | 0 | 0 | 0 | |
| Totale da 3 - Brignani Sud | | 96 | 0 | 2 | 96 | 120 | 1 | 5 | 121 | 109 | 2 | 9 | 111 | 91 | 0 | 4 | 91 | 416 | 3 | 419 | 422 | 229 | 3 | 232 | 235 | 20 | 216 | 1 | 217 | 218 | |
| Totale verso 1 - Brignani Nord | | 134 | 0 | 3 | 134 | 185 | 1 | 3 | 186 | 169 | 1 | 5 | 170 | 140 | 0 | 4 | 140 | 628 | 2 | 630 | 632 | 354 | 2 | 356 | 358 | 15 | 319 | 1 | 320 | 321 | |
| Totale verso 2 - Pescantini | | 0 | 0 | 6 | 0 | 0 | 0 | 8 | 0 | 0 | 1 | 10 | 1 | 0 | 0 | 4 | 0 | 0 | 1 | 1 | 2 | 0 | 1 | 1 | 2 | 28 | 0 | 0 | 0 | 0 | |
| Totale verso 3 - Brignani Sud | | 326 | 0 | 6 | 326 | 313 | 0 | 14 | 313 | 249 | 2 | 11 | 251 | 236 | 0 | 8 | 236 | 1124 | 2 | 1126 | 1128 | 562 | 2 | 564 | 566 | 39 | 639 | 0 | 639 | 639 | |
| TOTALE | | 460 | 0 | 15 | 460 | 498 | 1 | 25 | 499 | 418 | 4 | 26 | 422 | 376 | 0 | 16 | 376 | 1752 | 5 | 1757 | 1762 | 916 | 5 | 921 | 926 | 82 | 958 | 1 | 959 | 960 | |

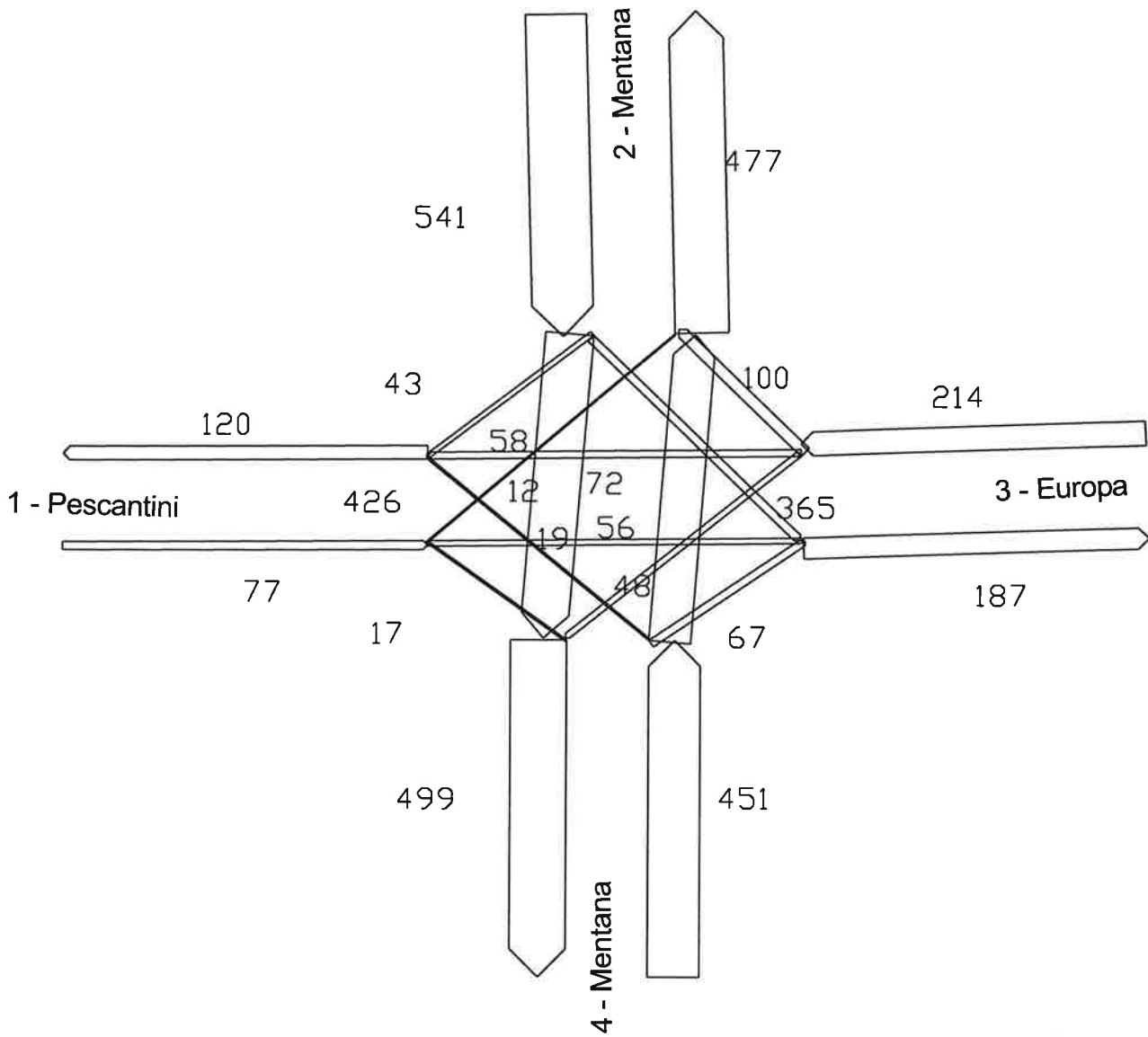
FIGURA A.17.1

RISULTATI DEI RILIEVI DI TRAFFICO AGLI INCROCI

INCROCIO 17: VIA BRIGNANI - VIA PESCONTINI
ORA DI PUNTA MATTINO

Scala flusso:  250 veicoli





FIGURA A.17.2

RISULTATI DEI RILIEVI DI TRAFFICO AGLI INCROCI

**INCROCIO 17: VIA BRIGNANI - VIA PESCONTINI
ORA DI PUNTA POMERIGGIO**

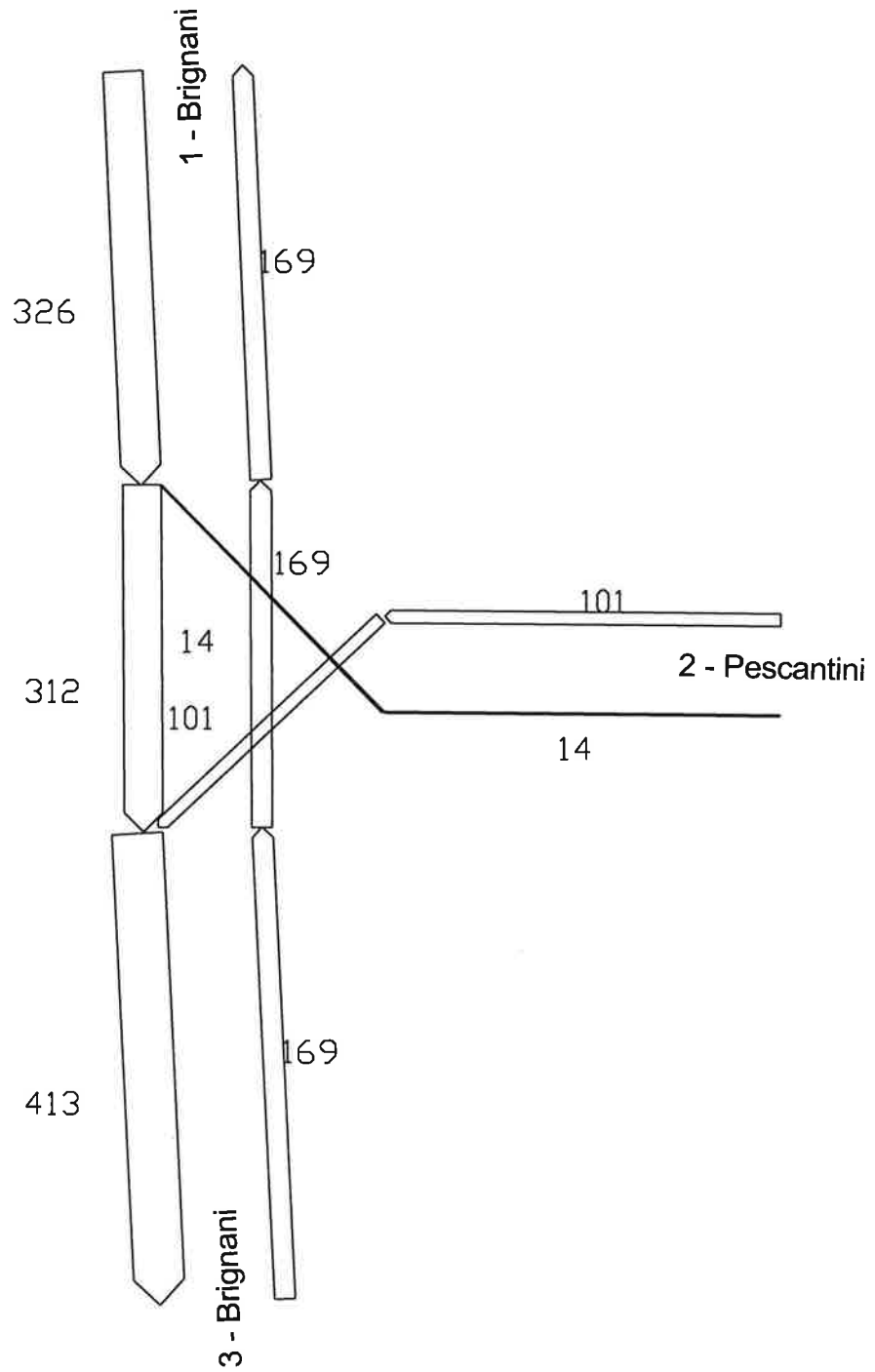
Scala flusso:  250 veicoli



TABELLA A.21
CONTEGGI DEI MOVIMENTI DI SVOLTA AGLI INCROCI

Incrocio n° 21
 Strade: Via Brignani - Via Foro Boario
 Flussi per categoria di veicoli e movimento

Movimenti Incrocio
 1 - Foro Boario Ovest
 2 - Brignani
 3 - Foro Boario Est

| Movimento da | a | 7.30-8.00 | | | | 8.00-8.30 | | | | 8.30-9.00 | | | | 9.00-9.30 | | | | Totale 7.30-9.30 | | | | Ora di punta 8.00-9.00 | | | | Totale BICI |
|--|------------------------------|------------|-----------|-----------|------------|------------|----------|----------|------------|------------|-----------|-----------|------------|------------|----------|-----------|------------|------------------|-----------|-------------|-------------|------------------------|-----------|-------------|-------------|-------------|
| | | Auto | Comm | Bici | Tot. | Auto | Comm | Bici | Tot. | Auto | Comm | Bici | Tot. | Auto | Comm | Bici | Tot. | Auto | Comm | TOT | EQUIV | Auto | Comm | TOT | EQUIV | |
| 1 - Foro Boario Ovest | 2 - Brignani | 63 | 0 | 1 | 63 | 70 | 2 | 2 | 72 | 94 | 3 | 2 | 97 | 95 | 0 | 7 | 95 | 322 | 5 | 327 | 332 | 164 | 5 | 169 | 174 | 12 |
| 1 - Foro Boario Ovest | 3 - Foro Boario Est | 170 | 1 | 0 | 171 | 198 | 3 | 0 | 201 | 211 | 6 | 2 | 217 | 184 | 2 | 3 | 186 | 763 | 12 | 775 | 787 | 409 | 9 | 418 | 427 | 5 |
| Totale da 1 - Foro Boario Ovest | | 233 | 1 | 1 | 234 | 268 | 5 | 2 | 273 | 305 | 9 | 4 | 314 | 279 | 2 | 10 | 281 | 1085 | 17 | 1102 | 1119 | 573 | 14 | 587 | 601 | 17 |
| 2 - Brignani | 3 - Foro Boario Est | 14 | 1 | 1 | 15 | 23 | 0 | 0 | 23 | 17 | 0 | 2 | 17 | 20 | 0 | 2 | 20 | 74 | 1 | 75 | 76 | 40 | 0 | 40 | 40 | 5 |
| 2 - Brignani | 1 - Foro Boario Ovest | 127 | 1 | 9 | 128 | 105 | 1 | 3 | 106 | 110 | 2 | 7 | 112 | 97 | 1 | 13 | 98 | 439 | 5 | 444 | 449 | 215 | 3 | 218 | 221 | 32 |
| Totale da 2 - Brignani | | 141 | 2 | 10 | 143 | 128 | 1 | 3 | 129 | 127 | 2 | 9 | 129 | 117 | 1 | 15 | 118 | 513 | 6 | 519 | 525 | 255 | 3 | 258 | 261 | 37 |
| 3 - Foro Boario Est | 1 - Foro Boario Ovest | 118 | 7 | 0 | 125 | 145 | 2 | 1 | 147 | 160 | 2 | 4 | 162 | 142 | 2 | 6 | 144 | 565 | 13 | 578 | 591 | 305 | 4 | 309 | 313 | 11 |
| 3 - Foro Boario Est | 2 - Brignani | 15 | 0 | 3 | 15 | 22 | 0 | 0 | 22 | 28 | 1 | 0 | 29 | 21 | 0 | 0 | 21 | 86 | 1 | 87 | 88 | 50 | 1 | 51 | 52 | 3 |
| Totale da 3 - Foro Boario Est | | 133 | 7 | 3 | 140 | 167 | 2 | 1 | 169 | 188 | 3 | 4 | 191 | 163 | 2 | 6 | 165 | 651 | 14 | 665 | 679 | 355 | 5 | 360 | 365 | 14 |
| Totale verso | 1 - Foro Boario Ovest | 245 | 8 | 9 | 253 | 250 | 3 | 4 | 253 | 270 | 4 | 11 | 274 | 239 | 3 | 19 | 242 | 1004 | 18 | 1022 | 1040 | 520 | 7 | 527 | 534 | 43 |
| Totale verso | 2 - Brignani | 78 | 0 | 4 | 78 | 92 | 2 | 2 | 94 | 122 | 4 | 2 | 126 | 116 | 0 | 7 | 116 | 408 | 6 | 414 | 420 | 214 | 6 | 220 | 226 | 15 |
| Totale verso | 3 - Foro Boario Est | 184 | 2 | 1 | 186 | 221 | 3 | 0 | 224 | 228 | 6 | 4 | 234 | 204 | 2 | 5 | 206 | 837 | 13 | 850 | 863 | 449 | 9 | 458 | 467 | 10 |
| TOTALE | | 507 | 10 | 14 | 517 | 563 | 8 | 6 | 571 | 620 | 14 | 17 | 634 | 559 | 5 | 31 | 564 | 2249 | 37 | 2286 | 2323 | 1183 | 22 | 1205 | 1227 | 68 |

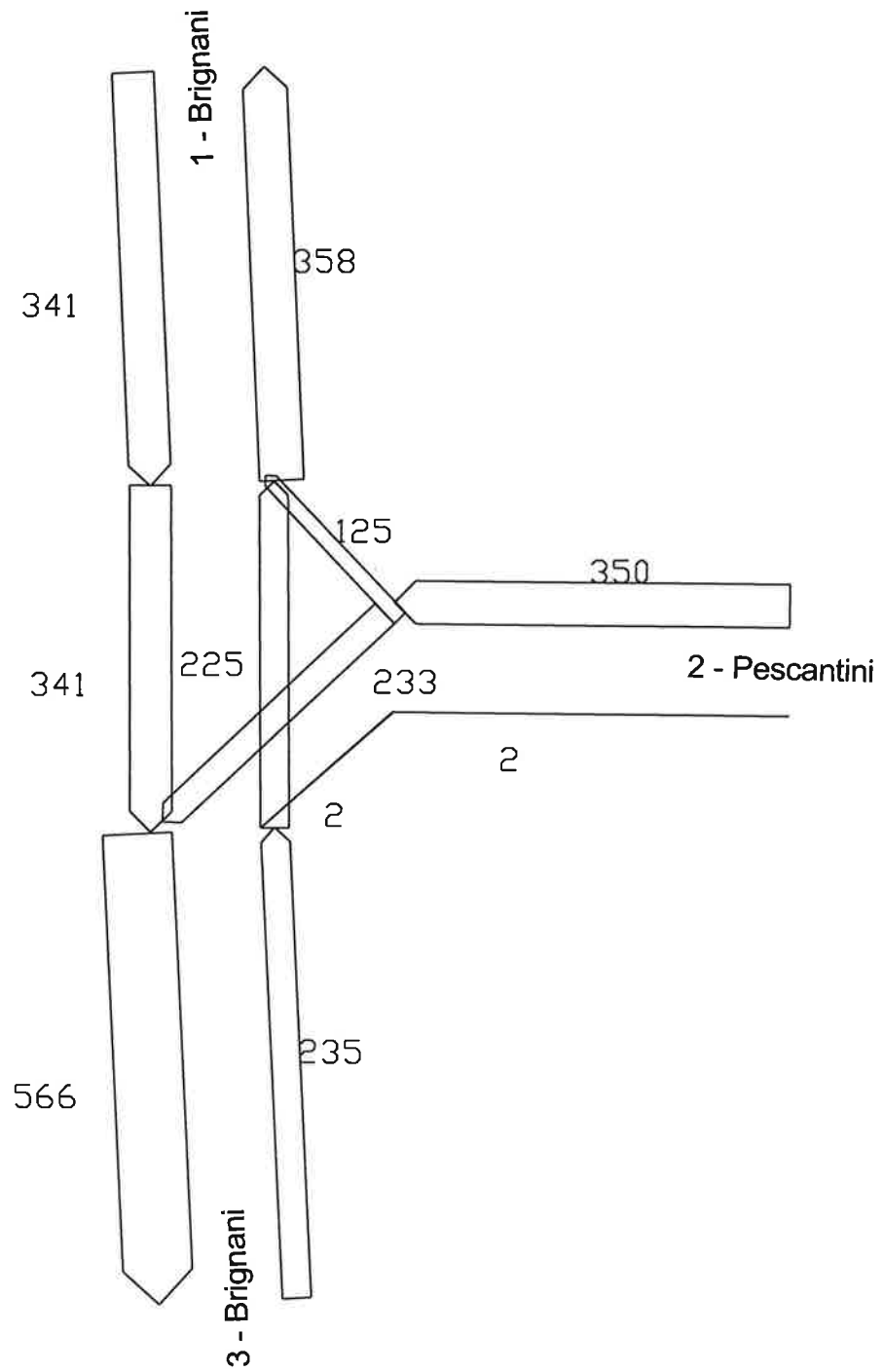
| Movimento da | a | 17.30-18.00 | | | | 18.00-18.30 | | | | 18.30-19.00 | | | | 19.00-19.30 | | | | Tot 17.00-19.00 | | | | Ora di punta 18.00-19.00 | | | | Totale BICI | Ora di punta inc 17.30-18.30 | | | |
|--|------------------------------|-------------|----------|-----------|------------|-------------|----------|-----------|------------|-------------|----------|-----------|------------|-------------|----------|-----------|------------|-----------------|-----------|-------------|-------------|--------------------------|----------|-------------|-------------|-------------|------------------------------|-----------|-------------|-------------|
| | | Auto | Comm | Bici | Tot. | Auto | Comm | Bici | Tot. | Auto | Comm | Bici | Tot. | Auto | Comm | Bici | Tot. | Auto | Comm | TOT | EQUIV | Auto | Comm | TOT | EQUIV | | Auto | Comm | TOT | EQUIV |
| 1 - Foro Boario Ovest | 2 - Brignani | 100 | 1 | 3 | 101 | 137 | 1 | 2 | 138 | 87 | 0 | 1 | 87 | 79 | 0 | 3 | 79 | 403 | 2 | 405 | 407 | 224 | 1 | 225 | 226 | 9 | 237 | 2 | 239 | 241 |
| 1 - Foro Boario Ovest | 3 - Foro Boario Est | 217 | 3 | 9 | 220 | 297 | 0 | 1 | 297 | 275 | 1 | 1 | 276 | 211 | 1 | 4 | 212 | 1000 | 5 | 1005 | 1010 | 572 | 1 | 573 | 574 | 15 | 514 | 3 | 517 | 520 |
| Totale da 1 - Foro Boario Ovest | | 317 | 4 | 12 | 321 | 434 | 1 | 3 | 435 | 362 | 1 | 2 | 363 | 290 | 1 | 7 | 291 | 1403 | 7 | 1410 | 1417 | 796 | 2 | 798 | 800 | 24 | 751 | 5 | 756 | 761 |
| 2 - Brignani | 3 - Foro Boario Est | 21 | 0 | 0 | 21 | 22 | 0 | 0 | 22 | 20 | 0 | 2 | 20 | 25 | 0 | 1 | 25 | 88 | 0 | 88 | 88 | 42 | 0 | 42 | 42 | 3 | 43 | 0 | 43 | 43 |
| 2 - Brignani | 1 - Foro Boario Ovest | 252 | 1 | 6 | 253 | 276 | 1 | 3 | 277 | 210 | 0 | 2 | 210 | 188 | 0 | 5 | 188 | 926 | 2 | 928 | 930 | 486 | 1 | 487 | 488 | 16 | 528 | 2 | 530 | 532 |
| Totale da 2 - Brignani | | 273 | 1 | 6 | 274 | 298 | 1 | 3 | 299 | 230 | 0 | 4 | 230 | 213 | 0 | 6 | 213 | 1014 | 2 | 1016 | 1018 | 528 | 1 | 529 | 530 | 19 | 571 | 2 | 573 | 575 |
| 3 - Foro Boario Est | 1 - Foro Boario Ovest | 167 | 1 | 0 | 168 | 190 | 2 | 5 | 192 | 170 | 2 | 0 | 172 | 138 | 1 | 4 | 139 | 665 | 6 | 671 | 677 | 360 | 4 | 364 | 368 | 9 | 357 | 3 | 360 | 363 |
| 3 - Foro Boario Est | 2 - Brignani | 45 | 0 | 6 | 45 | 36 | 1 | 6 | 37 | 36 | 1 | 5 | 37 | 22 | 0 | 3 | 22 | 139 | 2 | 141 | 143 | 72 | 2 | 74 | 76 | 20 | 81 | 1 | 82 | 83 |
| Totale da 3 - Foro Boario Est | | 212 | 1 | 6 | 213 | 226 | 3 | 11 | 229 | 206 | 3 | 5 | 209 | 160 | 1 | 7 | 161 | 804 | 8 | 812 | 820 | 432 | 6 | 438 | 444 | 29 | 438 | 4 | 442 | 446 |
| Totale verso | 1 - Foro Boario Ovest | 419 | 2 | 6 | 421 | 466 | 3 | 8 | 469 | 380 | 2 | 2 | 382 | 326 | 1 | 9 | 327 | 1591 | 8 | 1599 | 1607 | 846 | 5 | 851 | 856 | 25 | 885 | 5 | 890 | 895 |
| Totale verso | 2 - Brignani | 145 | 1 | 9 | 146 | 173 | 2 | 8 | 175 | 123 | 1 | 6 | 124 | 101 | 0 | 6 | 101 | 542 | 4 | 546 | 550 | 296 | 3 | 299 | 302 | 29 | 318 | 3 | 321 | 324 |
| Totale verso | 3 - Foro Boario Est | 238 | 3 | 9 | 241 | 319 | 0 | 1 | 319 | 295 | 1 | 3 | 296 | 236 | 1 | 5 | 237 | 1088 | 5 | 1093 | 1098 | 614 | 1 | 615 | 616 | 18 | 557 | 3 | 560 | 563 |
| TOTALE | | 802 | 6 | 24 | 808 | 958 | 5 | 17 | 963 | 798 | 4 | 11 | 802 | 663 | 2 | 20 | 665 | 3221 | 17 | 3238 | 3255 | 1756 | 9 | 1765 | 1774 | 72 | 1760 | 11 | 1771 | 1782 |

FIGURA A.21.1

RISULTATI DEI RILIEVI DI TRAFFICO AGLI INCROCI

**INCROCIO 21: VIA BRIGNANI - VIA FORO BOARIO
ORA DI PUNTA MATTINO**

Scala flusso:  250 veicoli



FIGURA A.21.2

RISULTATI DEI RILIEVI DI TRAFFICO AGLI INCROCI

**INCROCIO 21: VIA BRIGNANI - VIA FORO BOARIO
ORA DI PUNTA POMERIGGIO**

Scala flusso:  250 veicoli

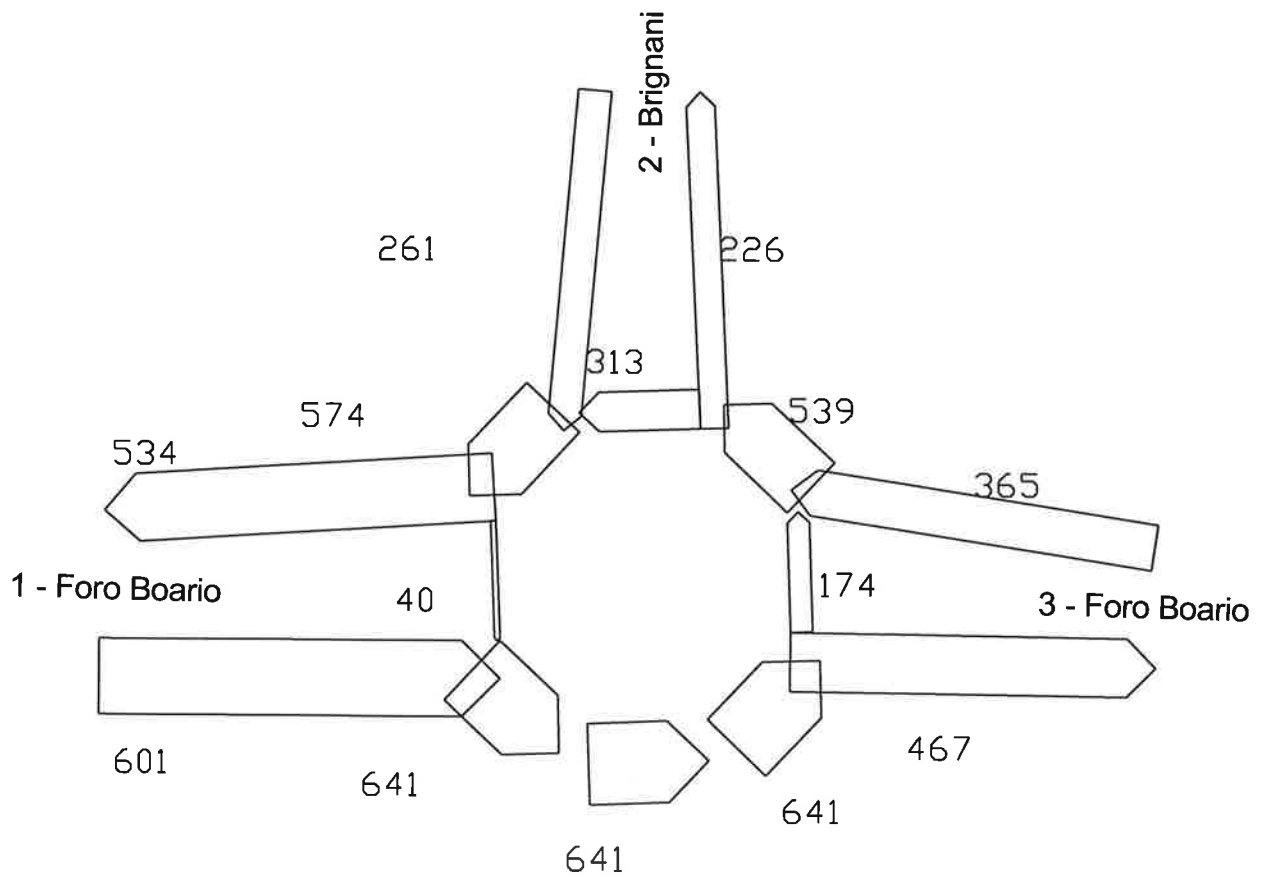
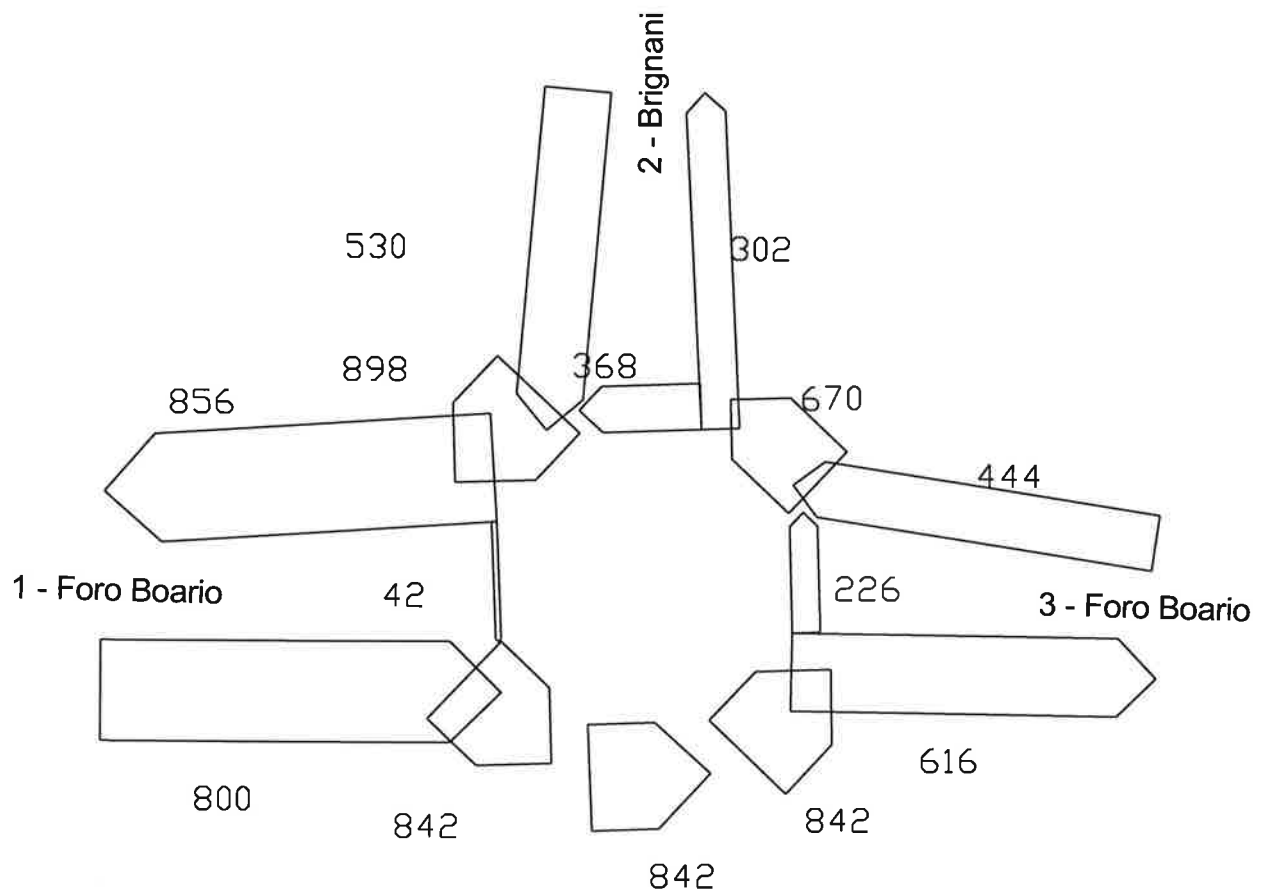



ALLEGATO B

RISULTATI DELLE INDAGINI SUI PARCHEGGI

RISULTATI DEI RILIEVI DELL'OFFERTA E DELL'OCCUPAZIONE PER TRATTO DI STRADA, PER TIPO DI SOSTA, DISPOSIZIONE E FASCIA ORARIA

| n° | zona | denom | via | tipo sosta | disp | off | OCCUPAZIONE | | | | |
|----|------|--------|---------------|----------------------|----------|-----|-------------|-------|-------|-------|-------|
| | | | | | | | 9-10 | 11-12 | 15-16 | 17-18 | notte |
| 1 | 3 | Via | Foro Boario | Divieto | | 0 | 0 | 0 | 0 | 0 | 0 |
| 2 | 3 | Via | Foro Boario | Divieto | | 0 | 0 | 0 | 0 | 0 | 0 |
| 3 | 3 | Via | Foro Boario | Disco | cassetta | 9 | 4 | 7 | 5 | 7 | 5 |
| 4 | 2 | Piazza | 1° Maggio | Disco | cassetta | 3 | 3 | 3 | 2 | 3 | 2 |
| 5 | 2 | Piazza | 1° Maggio | Pagamento | cassetta | 10 | 6 | 6 | 4 | 10 | 5 |
| 6 | 2 | Piazza | 1° Maggio | Bici | pettine | 4 | 0 | 1 | 0 | 2 | 0 |
| 7 | 2 | Piazza | 1° Maggio | Pagamento | mista | 56 | 9 | 8 | 17 | 27 | 14 |
| 8 | 2 | Piazza | 1° Maggio | Moto | pettine | 11 | 0 | 0 | 2 | 4 | 0 |
| 9 | 2 | Largo | del Tricolore | Pagamento | spina | 19 | 4 | 4 | 6 | 14 | 1 |
| 10 | 2 | Largo | del Tricolore | Disabili | spina | 5 | 4 | 1 | 1 | 2 | 0 |
| 11 | 2 | Largo | del Tricolore | Pagamento | spina | 20 | 5 | 8 | 4 | 11 | 1 |
| 12 | 2 | Piazza | Garibaldi | Disco | spina | 205 | 151 | 119 | 127 | 164 | 42 |
| 13 | 2 | Via | Acquacalda | Divieto | | 0 | 0 | 0 | 0 | 0 | 0 |
| 14 | 2 | Via | Acquacalda | Divieto | | 0 | 0 | 0 | 0 | 0 | 0 |
| 15 | 2 | Via | della Libertà | Divieto | | 0 | 0 | 0 | 1 | 0 | 0 |
| 16 | 2 | Via | della Libertà | Divieto | | 0 | 0 | 0 | 0 | 0 | 0 |
| 17 | 2 | Via | della Libertà | Carico/Scarico | cassetta | 1 | 1 | 1 | 0 | 0 | 0 |
| 18 | 2 | Via | della Libertà | Disco | pettine | 1 | 1 | 1 | 0 | 1 | 1 |
| 19 | 2 | Via | della Libertà | Disabili | pettine | 1 | 1 | 0 | 0 | 1 | 0 |
| 20 | 2 | Largo | Relencini | Divieto eccetto Moto | | 0 | 1 | 0 | 0 | 0 | 0 |
| 21 | 2 | Largo | Relencini | Pagamento | spina | 13 | 10 | 11 | 8 | 6 | 6 |
| 22 | 2 | Largo | Relencini | Disabili | spina | 1 | 0 | 1 | 0 | 1 | 0 |
| 23 | 2 | Largo | Relencini | Disabili | cassetta | 1 | 1 | 0 | 0 | 1 | 0 |
| 24 | 2 | Via | della Libertà | Moto | pettine | 3 | 0 | 0 | 0 | 0 | 0 |
| 25 | 2 | Via | della Libertà | Pagamento | cassetta | 10 | 8 | 5 | 6 | 4 | 6 |
| 26 | 2 | Via | della Libertà | Pagamento | cassetta | 6 | 5 | 1 | 4 | 2 | 5 |
| 27 | 2 | Via | della Libertà | Divieto | | 0 | 0 | 0 | 1 | 0 | 0 |
| 28 | 4 | Via | Acquacalda | Divieto | | 0 | 0 | 0 | 0 | 0 | 0 |
| 29 | 4 | Via | Acquacalda | Divieto | | 0 | 0 | 0 | 0 | 0 | 0 |
| 30 | 4 | Via | Acquacalda | Disabili | cassetta | 1 | 0 | 0 | 1 | 0 | 0 |
| 31 | 4 | Via | Acquacalda | Disco | cassetta | 10 | 7 | 6 | 7 | 5 | 9 |
| 32 | 4 | Via | Acquacalda | Carico/Scarico | cassetta | 1 | 0 | 0 | 0 | 0 | 0 |
| 33 | 4 | Via | Acquacalda | Disco | cassetta | 7 | 7 | 4 | 5 | 4 | 3 |
| 34 | 4 | Via | Acquacalda | Disabili | cassetta | 2 | 1 | 1 | 0 | 0 | 1 |
| 35 | 4 | Via | Acquacalda | Disco | cassetta | 12 | 8 | 10 | 7 | 5 | 3 |
| 36 | 4 | Via | Acquacalda | Disco | cassetta | 5 | 2 | 4 | 4 | 3 | 2 |
| 37 | 4 | Via | Risorgimento | Divieto | | 0 | 0 | 1 | 0 | 0 | 0 |
| 38 | 4 | Via | Risorgimento | Pagamento | cassetta | 4 | 4 | 3 | 4 | 2 | 4 |
| 39 | 4 | Via | Risorgimento | Carico/Scarico | cassetta | 2 | 1 | 0 | 0 | 0 | 0 |
| 40 | 4 | Via | Risorgimento | Moto | pettine | 3 | 0 | 0 | 1 | 0 | 0 |
| 41 | 4 | Via | Risorgimento | Pagamento | cassetta | 1 | 0 | 1 | 1 | 1 | 1 |
| 42 | 4 | Via | Risorgimento | Bici | pettine | 4 | 0 | 0 | 0 | 0 | 0 |
| 43 | 4 | Via | Risorgimento | Pagamento | cassetta | 3 | 3 | 2 | 3 | 2 | 2 |
| 44 | 4 | Via | Risorgimento | Disabili | cassetta | 2 | 2 | 0 | 1 | 1 | 2 |
| 45 | 4 | Via | Risorgimento | Disabili | cassetta | 2 | 0 | 1 | 1 | 1 | 1 |
| 46 | 4 | Via | Risorgimento | Bici | pettine | 4 | 2 | 0 | 1 | 0 | 2 |
| 47 | 4 | Via | Risorgimento | Pagamento | cassetta | 16 | 10 | 11 | 13 | 12 | 12 |
| 48 | 4 | Via | Risorgimento | Pagamento | cassetta | 21 | 14 | 17 | 19 | 11 | 17 |
| 49 | 4 | Via | Pisacane | Pagamento | cassetta | 6 | 6 | 5 | 5 | 4 | 4 |
| 50 | 4 | Via | Pisacane | Divieto | | 0 | 0 | 0 | 0 | 0 | 0 |
| 51 | 4 | Corso | Matteotti | Divieto | | 0 | 0 | 0 | 0 | 0 | 0 |
| 52 | 4 | Corso | Matteotti | Disco | cassetta | 4 | 4 | 4 | 3 | 2 | 3 |
| 53 | 4 | Corso | Matteotti | Carico/Scarico | cassetta | 1 | 1 | 0 | 0 | 0 | 0 |
| 54 | 4 | Corso | Matteotti | Disco | cassetta | 2 | 2 | 1 | 2 | 1 | 2 |
| 55 | 4 | Corso | Matteotti | Disabili | cassetta | 1 | 1 | 0 | 0 | 1 | 0 |
| 56 | 4 | Corso | Matteotti | Divieto | | 0 | 0 | 0 | 0 | 0 | 0 |
| 57 | 4 | Corso | Matteotti | Divieto | | 0 | 1 | 0 | 1 | 2 | 0 |

| | | | | | | | | | | | |
|-----|---|--------|-------------------|---------------------|----------|----|----|----|----|----|---|
| 58 | 4 | Via | Giordano Bruno | Divieto | | 0 | 0 | 0 | 0 | 0 | 0 |
| 59 | 4 | Via | Giordano Bruno | Pagamento | cassetta | 9 | 5 | 7 | 5 | 9 | 4 |
| 60 | 5 | Via | Ricci Curbastro | Divieto | | 0 | 0 | 0 | 0 | 0 | 0 |
| 61 | 5 | Via | Ricci Curbastro | Divieto | | 0 | 3 | 1 | 2 | 3 | 0 |
| 62 | 5 | Via | Ricci Curbastro | Moto | pettine | 3 | 0 | 0 | 1 | 0 | 0 |
| 63 | 5 | Via | Ricci Curbastro | Pagamento | cassetta | 7 | 7 | 6 | 5 | 7 | 4 |
| 64 | 5 | Via | Ricci Curbastro | Carico/Scarico | cassetta | 1 | 0 | 0 | 0 | 1 | 0 |
| 65 | 5 | Via | Ricci Curbastro | Pagamento | cassetta | 5 | 5 | 3 | 3 | 5 | 3 |
| 66 | 5 | Via | Ricci Curbastro | Moto | pettine | 3 | 0 | 1 | 0 | 0 | 0 |
| 67 | 5 | Via | Ricci Curbastro | Disabili | cassetta | 1 | 0 | 0 | 1 | 0 | 1 |
| 68 | 5 | Via | Ricci Curbastro | Pagamento | cassetta | 1 | 1 | 0 | 1 | 1 | 0 |
| 69 | 2 | Piazza | Francesco Baracca | Divieto | | 0 | 1 | 0 | 0 | 1 | 0 |
| 70 | 2 | Piazza | Francesco Baracca | Divieto | | 0 | 0 | 0 | 0 | 0 | 0 |
| 71 | 2 | Piazza | Francesco Baracca | Disabili | cassetta | 1 | 1 | 1 | 1 | 1 | 0 |
| 72 | 2 | Piazza | Francesco Baracca | Disco | cassetta | 1 | 2 | 1 | 2 | 1 | 1 |
| 73 | 2 | Piazza | Francesco Baracca | Disabili | cassetta | 1 | 1 | 0 | 0 | 0 | 1 |
| 74 | 1 | Piazza | Francesco Baracca | Divieto | | 0 | 0 | 0 | 0 | 0 | 0 |
| 75 | 1 | Piazza | Francesco Baracca | Divieto | | 0 | 2 | 1 | 0 | 2 | 0 |
| 76 | 4 | Via | Magnapassi | Divieto | | 0 | 0 | 0 | 0 | 0 | 0 |
| 77 | 4 | Via | Magnapassi | Divieto | | 0 | 0 | 0 | 0 | 0 | 0 |
| 78 | 4 | Via | Magnapassi | Divieto | | 0 | 1 | 0 | 0 | 1 | 0 |
| 79 | 4 | Via | Magnapassi | Divieto | | 0 | 0 | 0 | 0 | 0 | 0 |
| 80 | 1 | Via | Manfredi | Carico/Scarico | cassetta | 1 | 0 | 1 | 0 | 0 | 0 |
| 81 | 1 | Via | Manfredi | Pagamento | cassetta | 5 | 4 | 5 | 3 | 4 | 3 |
| 82 | 1 | Via | Manfredi | Moto | pettine | 3 | 1 | 2 | 1 | 2 | 0 |
| 83 | 1 | Via | Manfredi | Pagamento | spina | 10 | 9 | 8 | 5 | 7 | 5 |
| 84 | 1 | Via | Manfredi | Moto | pettine | 3 | 2 | 1 | 1 | 0 | 0 |
| 85 | 1 | Via | Manfredi | Pagamento | cassetta | 1 | 1 | 1 | 0 | 1 | 1 |
| 86 | 1 | Via | Manfredi | Divieto | | 0 | 0 | 0 | 0 | 0 | 0 |
| 87 | 1 | Via | Manfredi | Disco | cassetta | 8 | 6 | 3 | 6 | 4 | 5 |
| 88 | 5 | Via | Ferrucci | Divieto | | 0 | 0 | 0 | 0 | 0 | 0 |
| 89 | 5 | Via | Ferrucci | Carico/Scarico | cassetta | 2 | 1 | 0 | 0 | 0 | 1 |
| 90 | 5 | Via | Ferrucci | Riservata Residenti | cassetta | 10 | 8 | 7 | 7 | 5 | 8 |
| 91 | 5 | Via | Poveromini | Divieto | | 0 | 0 | 0 | 0 | 0 | 0 |
| 92 | 5 | Via | Poveromini | Disco | cassetta | 3 | 3 | 3 | 2 | 3 | 3 |
| 93 | 5 | Via | Poveromini | Disabili | cassetta | 2 | 1 | 0 | 2 | 1 | 2 |
| 94 | 5 | Via | Poveromini | Pagamento | cassetta | 3 | 2 | 3 | 2 | 3 | 2 |
| 95 | 5 | Via | Poveromini | Moto | pettine | 3 | 0 | 0 | 0 | 0 | 0 |
| 96 | 5 | Via | Poveromini | Pagamento | cassetta | 2 | 1 | 1 | 2 | 2 | 2 |
| 97 | 2 | Piazza | Cavour | Divieto | | 0 | 1 | 0 | 1 | 1 | 0 |
| 98 | 1 | Piazza | Cavour | Pagamento | cassetta | 4 | 3 | 4 | 4 | 4 | 3 |
| 99 | 1 | Piazza | Cavour | Moto | pettine | 3 | 2 | 1 | 0 | 1 | 0 |
| 100 | 1 | Piazza | Cavour | Pagamento | cassetta | 1 | 1 | 1 | 0 | 1 | 1 |
| 101 | 1 | Piazza | Cavour | Pagamento | cassetta | 5 | 4 | 5 | 3 | 5 | 4 |
| 102 | 1 | Piazza | Cavour | Bici | pettine | 4 | 2 | 1 | 3 | 3 | 3 |
| 103 | 1 | Piazza | Cavour | Pagamento | cassetta | 5 | 5 | 5 | 4 | 4 | 3 |
| 104 | 1 | Piazza | Trisi | Carico/Scarico | cassetta | 1 | 0 | 0 | 0 | 1 | 0 |
| 105 | 1 | Piazza | Trisi | Pagamento | spina | 20 | 12 | 15 | 18 | 17 | 6 |
| 106 | 1 | Piazza | Trisi | Pagamento | mista | 17 | 13 | 11 | 14 | 13 | 3 |
| 107 | 1 | Piazza | Trisi | Pagamento | mista | 14 | 13 | 9 | 10 | 10 | 2 |
| 108 | 1 | Piazza | Trisi | Pagamento | spina | 21 | 15 | 12 | 18 | 16 | 5 |
| 109 | 1 | Piazza | Trisi | Disabili | spina | 2 | 0 | 1 | 2 | 1 | 0 |
| 110 | 4 | Corso | Matteotti | Pagamento | cassetta | 1 | 1 | 1 | 0 | 1 | 1 |
| 111 | 4 | Corso | Matteotti | Disabili | cassetta | 1 | 1 | 1 | 0 | 0 | 0 |
| 112 | 4 | Corso | Matteotti | Pagamento | cassetta | 5 | 4 | 5 | 4 | 4 | 4 |
| 113 | 4 | Corso | Matteotti | Moto | pettine | 4 | 1 | 2 | 0 | 1 | 0 |
| 114 | 4 | Corso | Matteotti | Pagamento | cassetta | 11 | 9 | 10 | 8 | 10 | 5 |
| 115 | 4 | Corso | Matteotti | Divieto | | 0 | 0 | 0 | 0 | 0 | 0 |
| 116 | 4 | Corso | Matteotti | Disabili | cassetta | 1 | 1 | 0 | 0 | 1 | 1 |
| 117 | 4 | Corso | Matteotti | Pagamento | cassetta | 3 | 3 | 3 | 1 | 2 | 3 |
| 118 | 4 | Vicolo | Ranieri | Divieto | | 0 | 0 | 0 | 0 | 0 | 0 |

| | | | | | | | | | | | |
|-----|----|--------|--------------|----------------|----------|----|----|----|----|----|----|
| 119 | 4 | Vicolo | Ranieri | Divieto | | 0 | 0 | 0 | 0 | 0 | 0 |
| 120 | 4 | Vicolo | Ranieri | Pagamento | cassetta | 2 | 2 | 2 | 1 | 2 | 2 |
| 121 | 4 | Vicolo | Ranieri | Carico/Scarico | cassetta | 1 | 1 | 0 | 0 | 0 | 0 |
| 122 | 4 | Via | Risorgimento | Pagamento | cassetta | 5 | 3 | 5 | 3 | 3 | 4 |
| 123 | 4 | Via | Giaccari | Libera | cassetta | 6 | 5 | 6 | 4 | 5 | 6 |
| 124 | 4 | Via | Giaccari | Divieto | | 0 | 0 | 1 | 0 | 0 | 0 |
| 125 | 4 | Via | Acquacalda | Divieto | | 0 | 0 | 0 | 0 | 0 | 0 |
| 126 | 4 | Via | Acquacalda | Divieto | | 0 | 0 | 0 | 0 | 0 | 0 |
| 127 | 13 | Via | Acquacalda | Libera | mista | 42 | 41 | 38 | 39 | 38 | 35 |
| 128 | 13 | Via | Acquacalda | Disabili | pettine | 1 | 0 | 1 | 1 | 0 | 1 |
| 129 | 4 | Via | Acquacalda | Disco | cassetta | 2 | 2 | 1 | 1 | 2 | 2 |
| 130 | 4 | Via | Acquacalda | Carico/Scarico | cassetta | 1 | 1 | 0 | 0 | 0 | 0 |
| 131 | 4 | Via | Acquacalda | Disco | cassetta | 24 | 15 | 21 | 17 | 20 | 8 |
| 132 | 4 | Via | Acquacalda | Disabili | cassetta | 2 | 0 | 0 | 1 | 1 | 0 |
| 133 | 4 | Via | Acquacalda | Disco | cassetta | 1 | 1 | 0 | 0 | 1 | 1 |
| 134 | 4 | Via | Risorgimento | Pagamento | cassetta | 13 | 7 | 10 | 12 | 11 | 11 |
| 135 | 4 | Via | Risorgimento | Divieto | | 0 | 2 | 1 | 0 | 0 | 0 |
| 136 | 4 | Via | Risorgimento | Divieto | | 0 | 0 | 0 | 0 | 0 | 0 |
| 137 | 4 | Via | Risorgimento | Libera | cassetta | 4 | 4 | 4 | 3 | 4 | 2 |
| 138 | 4 | Via | Risorgimento | Pagamento | cassetta | 3 | 0 | 2 | 2 | 3 | 1 |
| 139 | 4 | Via | Risorgimento | Disabili | cassetta | 1 | 0 | 1 | 1 | 1 | 0 |
| 140 | 4 | Via | Risorgimento | Pagamento | cassetta | 6 | 3 | 4 | 5 | 5 | 2 |
| 141 | 4 | Via | Risorgimento | Disabili | cassetta | 1 | 0 | 0 | 0 | 0 | 0 |
| 142 | 4 | Via | Risorgimento | Carico/Scarico | cassetta | 1 | 0 | 0 | 0 | 0 | 0 |
| 143 | 4 | Via | Risorgimento | Pagamento | cassetta | 5 | 4 | 5 | 4 | 4 | 3 |
| 144 | 4 | Via | Risorgimento | Moto | pettine | 3 | 0 | 1 | 1 | 1 | 0 |
| 145 | 4 | Via | Risorgimento | Pagamento | cassetta | 3 | 3 | 2 | 2 | 2 | 1 |
| 146 | 4 | Via | Vespignani | Divieto | | 0 | 0 | 0 | 0 | 0 | 0 |
| 147 | 4 | Via | Vespignani | Divieto | | 0 | 0 | 0 | 0 | 0 | 0 |
| 148 | 4 | Via | Acquacalda | Divieto | | 0 | 0 | 0 | 0 | 0 | 0 |
| 149 | 4 | Via | Acquacalda | Divieto | | 0 | 0 | 0 | 1 | 0 | 0 |
| 150 | 4 | Via | Acquacalda | Disco | cassetta | 4 | 1 | 3 | 3 | 4 | 3 |
| 151 | 4 | Via | Acquacalda | Disco | spina | 5 | 5 | 5 | 4 | 5 | 5 |
| 152 | 4 | Via | Acquacalda | Carico/Scarico | spina | 1 | 0 | 1 | 0 | 1 | 1 |
| 153 | 4 | Via | Matteotti | Divieto | | 0 | 0 | 0 | 0 | 0 | 0 |
| 154 | 4 | Via | Matteotti | Divieto | | 0 | 0 | 0 | 0 | 0 | 0 |
| 155 | 4 | Via | Matteotti | Disabili | cassetta | 1 | 1 | 0 | 0 | 0 | 1 |
| 156 | 4 | Via | Matteotti | Pagamento | cassetta | 2 | 2 | 1 | 2 | 2 | 2 |
| 157 | 4 | Via | Matteotti | Divieto | | 0 | 0 | 0 | 1 | 1 | 0 |
| 158 | 4 | Via | Matteotti | Pagamento | cassetta | 5 | 2 | 4 | 3 | 4 | 4 |
| 159 | 4 | Via | Matteotti | Divieto | | 0 | 0 | 0 | 1 | 1 | 0 |
| 160 | 4 | Via | Matteotti | Pagamento | cassetta | 3 | 2 | 3 | 3 | 3 | 2 |
| 161 | 4 | Via | Matteotti | Bici | pettine | 4 | 0 | 2 | 1 | 2 | 0 |
| 162 | 4 | Via | Matteotti | Pagamento | cassetta | 4 | 4 | 4 | 3 | 4 | 3 |
| 163 | 4 | Via | Matteotti | Moto | pettine | 3 | 1 | 1 | 0 | 1 | 0 |
| 164 | 4 | Via | Matteotti | Pagamento | cassetta | 8 | 7 | 8 | 7 | 7 | 7 |
| 165 | 4 | Via | Matteotti | Disabili | cassetta | 2 | 2 | 1 | 0 | 1 | 1 |
| 166 | 4 | Via | Matteotti | Moto | pettine | 3 | 0 | 1 | 1 | 1 | 0 |
| 167 | 4 | Via | Marescotti | Divieto | | 0 | 0 | 0 | 0 | 0 | 0 |
| 168 | 4 | Via | Marescotti | Pagamento | spina | 16 | 14 | 16 | 15 | 16 | 16 |
| 169 | 4 | Via | Marescotti | Disabili | spina | 1 | 0 | 1 | 0 | 1 | 1 |
| 170 | 4 | Via | Tellarini | Divieto | | 0 | 0 | 0 | 0 | 0 | 0 |
| 171 | 4 | Via | Tellarini | Pagamento | cassetta | 9 | 6 | 7 | 7 | 8 | 7 |
| 172 | 4 | Via | Tellarini | Carico/Scarico | cassetta | 1 | 0 | 0 | 0 | 1 | 0 |
| 173 | 4 | Via | Tellarini | Moto | pettine | 3 | 3 | 3 | 0 | 0 | 0 |
| 174 | 4 | Via | Tellarini | Pagamento | cassetta | 9 | 8 | 5 | 6 | 7 | 8 |
| 175 | 4 | Via | Tellarini | Carico/Scarico | cassetta | 1 | 0 | 0 | 0 | 0 | 0 |
| 176 | 4 | Via | Tellarini | Pagamento | cassetta | 4 | 3 | 4 | 4 | 3 | 4 |
| 177 | 4 | Via | Tellarini | Disabili | cassetta | 1 | 0 | 0 | 0 | 1 | 1 |
| 178 | 4 | Via | Tellarini | Pagamento | cassetta | 25 | 24 | 20 | 21 | 20 | 21 |
| 179 | 4 | Via | Tellarini | Divieto | | 0 | 0 | 0 | 0 | 0 | 0 |

| | | | | | | | | | | | |
|-----|----|--------|------------------|------------------|----------|----|----|----|----|----|----|
| 180 | 4 | Via | Tellarini | Divieto | | 0 | 0 | 0 | 0 | 0 | 0 |
| 181 | 4 | Via | Tellarini | Divieto | | 0 | 0 | 0 | 0 | 1 | 0 |
| 182 | 4 | Via | Vespignani | Divieto | | 0 | 0 | 0 | 0 | 0 | 0 |
| 183 | 4 | Via | Vespignani | Divieto | | 0 | 0 | 0 | 0 | 1 | 0 |
| 184 | 4 | Via | Vespignani | Pagamento | cassetta | 7 | 5 | 7 | 6 | 7 | 7 |
| 185 | 4 | Viale | Masi | Divieto | | 0 | 0 | 0 | 0 | 0 | 0 |
| 186 | 4 | Viale | Masi | Divieto | | 0 | 0 | 0 | 0 | 0 | 0 |
| 187 | 5 | Viale | Masi | Pagamento | cassetta | 15 | 14 | 15 | 9 | 15 | 8 |
| 188 | 5 | Viale | Masi | Riservata Medico | cassetta | 2 | 1 | 1 | 0 | 1 | 1 |
| 189 | 5 | Viale | Masi | Disabili | cassetta | 3 | 2 | 3 | 1 | 2 | 0 |
| 190 | 5 | Viale | Masi | Pagamento | cassetta | 6 | 6 | 6 | 4 | 5 | 0 |
| 191 | 13 | Via | Acquacalda | Libera | mista | 64 | 51 | 12 | 54 | 37 | 0 |
| 192 | 13 | Via | Acquacalda | Disabili | pettine | 2 | 1 | 0 | 1 | 1 | 0 |
| 193 | 13 | Via | Acquacalda | Carico/Scarico | cassetta | 3 | 1 | 0 | 0 | 1 | 0 |
| 194 | 1 | Corso | Garibaldi | Divieto | | 0 | 0 | 0 | 0 | 0 | 0 |
| 195 | 1 | Corso | Garibaldi | Disabili | cassetta | 1 | 0 | 0 | 0 | 1 | 1 |
| 196 | 1 | Corso | Garibaldi | Pagamento | cassetta | 1 | 1 | 1 | 1 | 1 | 1 |
| 197 | 1 | Corso | Garibaldi | Carico/Scarico | cassetta | 1 | 0 | 1 | 0 | 0 | 0 |
| 198 | 1 | Corso | Garibaldi | Pagamento | cassetta | 5 | 5 | 4 | 5 | 5 | 2 |
| 199 | 1 | Corso | Garibaldi | Disabili | cassetta | 1 | 0 | 0 | 0 | 0 | 1 |
| 200 | 1 | Corso | Garibaldi | Pagamento | cassetta | 5 | 5 | 5 | 5 | 5 | 1 |
| 201 | 7 | Via | Compagnoni | Divieto | | 0 | 0 | 0 | 0 | 0 | 2 |
| 202 | 7 | Via | Compagnoni | Pagamento | cassetta | 3 | 2 | 2 | 1 | 2 | 3 |
| 203 | 7 | Via | Compagnoni | Moto | pettine | 3 | 0 | 0 | 0 | 0 | 0 |
| 204 | 7 | Via | Compagnoni | Disabili | cassetta | 1 | 0 | 0 | 0 | 0 | 0 |
| 205 | 7 | Via | Compagnoni | Pagamento | cassetta | 4 | 3 | 3 | 2 | 3 | 0 |
| 206 | 7 | Via | Compagnoni | Carico/Scarico | cassetta | 1 | 1 | 0 | 0 | 0 | 0 |
| 207 | 7 | Via | Compagnoni | Bici | pettine | 4 | 0 | 0 | 0 | 0 | 0 |
| 208 | 7 | Via | Compagnoni | Pagamento | cassetta | 2 | 2 | 2 | 0 | 1 | 2 |
| 209 | 1 | Via | Codazzi | Divieto | | 0 | 0 | 0 | 0 | 0 | 0 |
| 210 | 1 | Via | Codazzi | Carico/Scarico | cassetta | 2 | 1 | 0 | 1 | 2 | 1 |
| 211 | 1 | Via | Codazzi | Bici | pettine | 4 | 0 | 0 | 1 | 0 | 0 |
| 212 | 1 | Via | Codazzi | Pagamento | cassetta | 8 | 7 | 5 | 5 | 8 | 8 |
| 213 | 1 | Via | Codazzi | Disabili | cassetta | 2 | 1 | 1 | 0 | 1 | 0 |
| 214 | 1 | Via | Codazzi | Divieto | | 0 | 0 | 0 | 0 | 0 | 0 |
| 215 | 1 | Via | Codazzi | Divieto | | 0 | 0 | 0 | 0 | 0 | 0 |
| 216 | 1 | Piazza | Savonarola | Libera | pettine | 37 | 40 | 34 | 38 | 33 | 22 |
| 217 | 5 | Piazza | Carlo Covina | Pagamento | pettine | 5 | 5 | 5 | 5 | 5 | 3 |
| 218 | 5 | Piazza | Carlo Covina | Disabili | pettine | 1 | 1 | 0 | 1 | 1 | 0 |
| 219 | 5 | Piazza | Carlo Covina | Pagamento | pettine | 10 | 10 | 10 | 10 | 10 | 7 |
| 220 | 5 | Piazza | Carlo Covina | Divieto | | 0 | 0 | 0 | 0 | 0 | 0 |
| 221 | 5 | Via | Poveromini | Divieto | | 0 | 0 | 0 | 0 | 0 | 0 |
| 222 | 5 | Via | Poveromini | Pagamento | cassetta | 8 | 8 | 8 | 5 | 5 | 7 |
| 223 | 5 | Via | Poveromini | Pagamento | cassetta | 8 | 8 | 8 | 3 | 4 | 5 |
| 224 | 5 | Via | Righi | Pagamento | cassetta | 12 | 6 | 4 | 4 | 7 | 8 |
| 225 | 5 | Via | Righi | Pagamento | cassetta | 12 | 4 | 3 | 4 | 5 | 7 |
| 226 | 5 | Via | Righi | Moto | pettine | 3 | 0 | 0 | 0 | 0 | 0 |
| 227 | 5 | Via | Righi | Pagamento | cassetta | 2 | 0 | 0 | 0 | 1 | 0 |
| 228 | 5 | Viale | Ricci Curbastro | Divieto | | 0 | 0 | 0 | 0 | 0 | 0 |
| 229 | 5 | Viale | Ricci Curbastro | Divieto | | 0 | 0 | 0 | 0 | 0 | 0 |
| 230 | 5 | Viale | Ricci Curbastro | Libera | cassetta | 10 | 6 | 11 | 7 | 11 | 2 |
| 231 | 5 | Viale | Ricci Curbastro | Libera | cassetta | 16 | 7 | 9 | 8 | 6 | 6 |
| 232 | 5 | Viale | Ricci Curbastro | Divieto | | 0 | 0 | 0 | 0 | 0 | 0 |
| 233 | 5 | Viale | Giacomo Manzoni | Libera | cassetta | 16 | 13 | 13 | 6 | 9 | 9 |
| 234 | 5 | Viale | Giacomo Manzoni | Libera | cassetta | 4 | 4 | 4 | 4 | 4 | 3 |
| 235 | 5 | Viale | Giacomo Manzoni | Disabili | cassetta | 1 | 0 | 0 | 0 | 1 | 0 |
| 236 | 5 | Viale | Giacomo Manzoni | Libera | cassetta | 9 | 7 | 7 | 5 | 7 | 7 |
| 237 | 5 | Via | Fratelli Cortesi | Pagamento | cassetta | 19 | 15 | 15 | 7 | 10 | 9 |
| 238 | 5 | Via | Fratelli Cortesi | Pagamento | cassetta | 4 | 4 | 4 | 3 | 2 | 1 |
| 239 | 5 | Via | Fratelli Cortesi | Disabili | cassetta | 1 | 0 | 0 | 0 | 0 | 0 |
| 240 | 5 | Via | Fratelli Cortesi | Pagamento | cassetta | 13 | 8 | 8 | 7 | 8 | 6 |

| | | | | | | | | | | | |
|-----|---|----------|--------------|------------------|----------|----|----|----|----|----|----|
| 241 | 1 | Via | Baracca | Pagamento | cassetta | 2 | 2 | 2 | 2 | 2 | 2 |
| 242 | 1 | Via | Baracca | Divieto | | 0 | 0 | 1 | 0 | 0 | 0 |
| 243 | 1 | Via | Baracca | Pagamento | cassetta | 7 | 7 | 6 | 3 | 5 | 5 |
| 244 | 1 | Via | Baracca | Pagamento | cassetta | 8 | 7 | 7 | 4 | 3 | 6 |
| 245 | 1 | Via | Baracca | Carico/Scarico | cassetta | 1 | 0 | 1 | 1 | 0 | 0 |
| 246 | 1 | Via | Baracca | Pagamento | cassetta | 2 | 2 | 2 | 1 | 1 | 1 |
| 247 | 1 | Via | Baracca | Pagamento | cassetta | 4 | 4 | 4 | 2 | 3 | 4 |
| 248 | 1 | Via | Baracca | Moto | pettine | 3 | 0 | 0 | 0 | 0 | 0 |
| 249 | 1 | Via | Baracca | Pagamento | cassetta | 8 | 6 | 8 | 4 | 5 | 4 |
| 250 | 5 | Viale | degli Orsini | Libera | cassetta | 14 | 10 | 8 | 7 | 7 | 4 |
| 251 | 5 | Viale | degli Orsini | Libera | cassetta | 31 | 26 | 19 | 11 | 17 | 6 |
| 252 | 5 | Viale | degli Orsini | Riservata CRI | cassetta | 3 | 1 | 1 | 1 | 1 | 1 |
| 253 | 5 | Viale | degli Orsini | Libera | cassetta | 9 | 5 | 5 | 4 | 7 | 4 |
| 254 | 5 | Viale | degli Orsini | Disabili | cassetta | 1 | 0 | 0 | 0 | 0 | 0 |
| 255 | 5 | Viale | degli Orsini | Libera | cassetta | 8 | 7 | 6 | 6 | 7 | 3 |
| 256 | 1 | Via | Sassoli | Divieto | | 0 | 0 | 0 | 0 | 0 | 0 |
| 257 | 1 | Via | Sassoli | Divieto | | 0 | 0 | 0 | 0 | 0 | 0 |
| 258 | 7 | Via | Biancoli | Divieto | | 0 | 0 | 0 | 0 | 0 | 0 |
| 259 | 7 | Via | Biancoli | Libera | cassetta | 13 | 12 | 10 | 9 | 8 | 6 |
| 260 | 7 | Via | Biancoli | Riservata Medico | cassetta | 2 | 0 | 0 | 1 | 1 | 1 |
| 261 | 1 | Corso | Garibaldi | Divieto | | 0 | 0 | 0 | 0 | 0 | 0 |
| 262 | 1 | Corso | Garibaldi | Divieto | | 0 | 0 | 0 | 0 | 0 | 0 |
| 263 | 1 | Corso | Garibaldi | Disabili | cassetta | 1 | 1 | 0 | 0 | 0 | 1 |
| 264 | 1 | Corso | Garibaldi | Carico/Scarico | cassetta | 1 | 0 | 0 | 0 | 0 | 0 |
| 265 | 1 | Corso | Garibaldi | Pagamento | cassetta | 7 | 5 | 5 | 2 | 4 | 2 |
| 266 | 1 | Corso | Garibaldi | Moto | pettine | 3 | 1 | 0 | 0 | 1 | 0 |
| 267 | 1 | Corso | Garibaldi | Disabili | cassetta | 3 | 0 | 1 | 1 | 1 | 1 |
| 268 | 1 | Corso | Garibaldi | Pagamento | cassetta | 7 | 7 | 5 | 5 | 2 | 4 |
| 269 | 1 | Corso | Garibaldi | Divieto | | 0 | 0 | 0 | 0 | 0 | 0 |
| 270 | 1 | Corso | Garibaldi | Pagamento | cassetta | 11 | 9 | 7 | 6 | 9 | 7 |
| 271 | 1 | Corso | Garibaldi | Bici | pettine | 4 | 0 | 0 | 0 | 0 | 0 |
| 272 | 5 | Piazzale | Carducci | Libera | cassetta | 4 | 5 | 4 | 4 | 5 | 4 |
| 273 | 5 | Piazzale | Carducci | Libera | cassetta | 2 | 2 | 2 | 1 | 2 | 0 |
| 274 | 5 | Piazzale | Carducci | Carico/Scarico | cassetta | 2 | 1 | 0 | 0 | 1 | 1 |
| 275 | 5 | Piazzale | Carducci | Disabili | cassetta | 1 | 1 | 1 | 1 | 0 | 0 |
| 276 | 5 | Piazzale | Carducci | Pagamento | spina | 14 | 12 | 7 | 11 | 7 | 7 |
| 277 | 5 | Piazzale | Carducci | Libera | cassetta | 6 | 4 | 4 | 5 | 6 | 5 |
| 278 | 5 | Piazzale | Carducci | Pagamento | cassetta | 3 | 2 | 0 | 1 | 2 | 1 |
| 279 | 5 | Viale | Marconi | Divieto | | 0 | 0 | 0 | 0 | 0 | 0 |
| 280 | 5 | Viale | Marconi | Divieto | | 0 | 0 | 0 | 0 | 0 | 0 |
| 281 | 5 | Viale | Marconi | Divieto | | 0 | 0 | 0 | 0 | 0 | 0 |
| 282 | 5 | Viale | Marconi | Divieto | | 0 | 0 | 0 | 0 | 0 | 0 |
| 283 | 5 | Viale | Marconi | Libera | cassetta | 8 | 11 | 11 | 10 | 10 | 4 |
| 284 | 5 | Viale | Marconi | Riservata Bus | cassetta | 2 | 0 | 2 | 0 | 2 | 0 |
| 285 | 5 | Viale | Marconi | Disco | cassetta | 4 | 3 | 4 | 2 | 3 | 2 |
| 286 | 5 | Viale | Marconi | Disco | cassetta | 6 | 8 | 8 | 3 | 4 | 3 |
| 287 | 5 | Viale | Marconi | Libera | cassetta | 11 | 11 | 11 | 5 | 8 | 7 |
| 288 | 5 | Via | Taroni | Libera | cassetta | 5 | 7 | 5 | 3 | 7 | 3 |
| 289 | 5 | Via | Taroni | Disabili | cassetta | 1 | 0 | 0 | 0 | 0 | 0 |
| 290 | 5 | Via | Gherardi | Divieto | | 0 | 1 | 1 | 1 | 1 | 1 |
| 291 | 5 | Via | Gherardi | Libera | cassetta | 5 | 5 | 4 | 4 | 2 | 3 |
| 292 | 5 | Via | Gherardi | Disabili | cassetta | 1 | 0 | 1 | 0 | 1 | 0 |
| 293 | 5 | Via | Brunelli | Libera | cassetta | 7 | 7 | 7 | 7 | 6 | 5 |
| 294 | 5 | Via | Brunelli | Libera | cassetta | 13 | 13 | 13 | 8 | 9 | 6 |
| 295 | 5 | Via | Brunelli | Libera | cassetta | 18 | 18 | 18 | 7 | 8 | 11 |
| 296 | 5 | Via | Brunelli | Libera | cassetta | 15 | 15 | 15 | 6 | 9 | 5 |
| 297 | 5 | Viale | Masi | Pagamento | cassetta | 6 | 6 | 6 | 6 | 6 | 0 |
| 298 | 5 | Viale | Masi | Pagamento | cassetta | 13 | 13 | 13 | 13 | 11 | 4 |
| 299 | 5 | Via | Gherardi | Divieto | | 0 | 0 | 0 | 0 | 0 | 0 |
| 300 | 5 | Via | Gherardi | Disco | cassetta | 12 | 12 | 12 | 5 | 7 | 3 |
| 301 | 5 | Via | Taroni | Libera | cassetta | 14 | 14 | 14 | 7 | 7 | 1 |

| | | | | | | | | | | | |
|-----|----|--------|-----------------|-------------------|----------|-----|-----|-----|-----|-----|----|
| 302 | 5 | Via | Taroni | Libera | cassetta | 14 | 14 | 13 | 5 | 10 | 5 |
| 303 | 5 | Viale | Giacomo Manzoni | Libera | cassetta | 10 | 7 | 8 | 6 | 7 | 3 |
| 304 | 5 | Viale | Giacomo Manzoni | Libera | cassetta | 6 | 3 | 4 | 5 | 1 | 3 |
| 305 | 5 | Viale | Giacomo Manzoni | Libera | cassetta | 5 | 5 | 5 | 3 | 3 | 2 |
| 306 | 5 | Viale | Giacomo Manzoni | Libera | cassetta | 17 | 21 | 20 | 7 | 9 | 3 |
| 307 | 5 | Viale | Giacomo Manzoni | Libera | cassetta | 12 | 12 | 12 | 9 | 11 | 4 |
| 308 | 5 | Viale | Giacomo Manzoni | Libera | cassetta | 8 | 8 | 8 | 6 | 6 | 4 |
| 309 | 5 | Viale | Rossini | Libera | cassetta | 14 | 11 | 12 | 7 | 10 | 5 |
| 310 | 5 | Viale | Rossini | Libera | cassetta | 16 | 11 | 11 | 10 | 11 | 6 |
| 311 | 5 | Viale | Rossini | Libera | cassetta | 14 | 14 | 6 | 5 | 8 | 4 |
| 312 | 5 | Viale | Rossini | Libera | cassetta | 15 | 11 | 8 | 10 | 10 | 8 |
| 313 | 5 | Viale | degli Orsini | Libera | cassetta | 20 | 14 | 14 | 9 | 16 | 4 |
| 314 | 5 | Viale | degli Orsini | Libera | cassetta | 4 | 5 | 4 | 2 | 4 | 2 |
| 315 | 5 | Viale | degli Orsini | Disabili | cassetta | 1 | 0 | 0 | 0 | 0 | 0 |
| 316 | 5 | Viale | degli Orsini | Disco | cassetta | 14 | 7 | 5 | 9 | 10 | 4 |
| 317 | 5 | Viale | de Pinedo | Divieto | | 0 | 0 | 0 | 0 | 0 | 0 |
| 318 | 5 | Viale | de Pinedo | Libera | pettine | 23 | 20 | 23 | 16 | 15 | 5 |
| 319 | 5 | Viale | de Pinedo | Disco | spina | 10 | 10 | 8 | 7 | 6 | 7 |
| 320 | 5 | Piazza | Pascoli | Disco | cassetta | 4 | 4 | 4 | 2 | 2 | 1 |
| 321 | 5 | Piazza | Pascoli | Disco | cassetta | 3 | 3 | 3 | 2 | 3 | 1 |
| 322 | 5 | Piazza | Pascoli | Disabili | cassetta | 1 | 0 | 0 | 0 | 0 | 0 |
| 323 | 5 | Piazza | Pascoli | Riservata Ncc | cassetta | 1 | 1 | 0 | 0 | 0 | 0 |
| 324 | 5 | Piazza | Pascoli | Riservata Taxi | cassetta | 2 | 1 | 1 | 2 | 1 | 0 |
| 325 | 5 | Piazza | Pascoli | Carico/Scarico | cassetta | 1 | 0 | 0 | 0 | 0 | 0 |
| 326 | 5 | Piazza | Pascoli | Riservata Taxi | cassetta | 3 | 0 | 1 | 0 | 0 | 0 |
| 327 | 5 | Piazza | Pascoli | Disabili | pettine | 2 | 0 | 1 | 0 | 0 | 0 |
| 328 | 5 | Viale | Masi | Pagamento | mista | 66 | 66 | 58 | 51 | 44 | 12 |
| 329 | 5 | Viale | Masi | Disabili | mista | 14 | 9 | 8 | 5 | 8 | 3 |
| 330 | 5 | Viale | Masi | Riservata Dialisi | spina | 7 | 0 | 0 | 0 | 0 | 0 |
| 331 | 5 | Viale | Masi | Riservata AVIS | pettine | 1 | 1 | 0 | 1 | 1 | 0 |
| 332 | 22 | Via | Foro Boario | Libera | pettine | 175 | 95 | 81 | 69 | 132 | 32 |
| 333 | 22 | Via | Foro Boario | Disabili | pettine | 2 | 1 | 0 | 0 | 1 | 0 |
| 334 | 3 | Via | Foro Boario | Riservata Clienti | spina | 12 | 8 | 4 | 6 | 10 | 8 |
| 335 | 3 | Via | Foro Boario | Divieto | | 0 | 0 | 0 | 0 | 0 | 0 |
| 336 | 3 | Via | Foro Boario | Divieto | | 0 | 0 | 1 | 0 | 0 | 0 |
| 337 | 3 | Via | Foro Boario | Divieto | | 0 | 0 | 0 | 0 | 0 | 0 |
| 338 | 3 | Via | Foro Boario | Carico/Scarico | cassetta | 1 | 0 | 0 | 0 | 1 | 0 |
| 339 | 3 | Via | Foro Boario | Disabili | cassetta | 1 | 0 | 1 | 0 | 1 | 0 |
| 340 | 3 | Via | Foro Boario | Disco | cassetta | 9 | 6 | 7 | 4 | 8 | 4 |
| 341 | 3 | Via | Foro Boario | Carico/Scarico | cassetta | 1 | 0 | 0 | 0 | 0 | 0 |
| 342 | 3 | Via | Foro Boario | Carico/Scarico | cassetta | 1 | 0 | 1 | 1 | 0 | 0 |
| 343 | 3 | Via | Foro Boario | Disco | cassetta | 5 | 1 | 4 | 3 | 5 | 2 |
| 344 | 3 | Via | Foro Boario | Disco | cassetta | 11 | 3 | 9 | 7 | 10 | 3 |
| 345 | 3 | Via | Foro Boario | Disabili | cassetta | 1 | 0 | 0 | 1 | 1 | 0 |
| 346 | 3 | Via | Foro Boario | Disco | cassetta | 14 | 7 | 11 | 9 | 13 | 6 |
| 347 | 3 | Via | Foro Boario | Carico/Scarico | cassetta | 1 | 0 | 0 | 1 | 1 | 0 |
| 348 | 3 | Via | Foro Boario | Disco | cassetta | 4 | 1 | 4 | 3 | 4 | 2 |
| 349 | 3 | Via | Foro Boario | Libera | spina | 8 | 6 | 8 | 8 | 7 | 3 |
| 350 | 3 | Via | Foro Boario | Divieto | | 0 | 0 | 0 | 0 | 0 | 0 |
| 351 | 11 | Piazza | XIII Giugno | Libera | mista | 205 | 165 | 191 | 158 | 189 | 56 |
| 352 | 11 | Piazza | XIII Giugno | Disabili | cassetta | 2 | 0 | 1 | 2 | 2 | 0 |
| 353 | 11 | Piazza | XIII Giugno | Carico/Scarico | cassetta | 4 | 2 | 3 | 3 | 1 | 3 |
| 354 | 3 | Via | Mariotti | Divieto | | 0 | 0 | 0 | 0 | 0 | 0 |
| 355 | 3 | Via | Mariotti | Carico/Scarico | cassetta | 1 | 1 | 0 | 0 | 1 | 0 |
| 356 | 3 | Via | Mariotti | Libera | cassetta | 8 | 7 | 6 | 4 | 7 | 5 |
| 357 | 3 | Via | Mariotti | Carico/Scarico | cassetta | 1 | 0 | 0 | 0 | 1 | 0 |
| 358 | 3 | Via | Mariotti | Libera | cassetta | 19 | 12 | 17 | 11 | 18 | 13 |
| 359 | 3 | Via | Mariotti | Disabili | cassetta | 1 | 0 | 1 | 1 | 0 | 0 |
| 360 | 3 | Via | Mariotti | Libera | cassetta | 12 | 7 | 10 | 8 | 10 | 10 |
| 361 | 3 | Vicolo | Brignani | Disco | cassetta | 3 | 3 | 2 | 2 | 1 | 3 |
| 362 | 3 | Via | Mariotti | Libera | cassetta | 20 | 13 | 15 | 12 | 16 | 12 |

| | | | | | | | | | | | |
|-----|---|--------|---------------------|----------------|----------|----|----|----|----|----|----|
| 363 | 3 | Via | Mariotti | Disabili | cassetta | 1 | 1 | 1 | 0 | 1 | 0 |
| 364 | 3 | Via | Mariotti | Libera | cassetta | 6 | 3 | 4 | 1 | 4 | 4 |
| 365 | 3 | Via | Mariotti | Libera | cassetta | 5 | 5 | 4 | 3 | 3 | 3 |
| 366 | 3 | Via | Rocca | Divieto | | 0 | 4 | 3 | 1 | 2 | 0 |
| 367 | 3 | Via | Rocca | Divieto | | 0 | 0 | 0 | 0 | 0 | 0 |
| 368 | 3 | Via | Rocca | Divieto | | 0 | 0 | 1 | 1 | 1 | 0 |
| 369 | 3 | Via | Rocca | Libera | cassetta | 10 | 9 | 10 | 8 | 9 | 4 |
| 370 | 3 | Corso | Mazzini | Divieto | | 0 | 0 | 0 | 0 | 0 | 0 |
| 371 | 3 | Corso | Mazzini | Libera | cassetta | 4 | 4 | 3 | 3 | 4 | 2 |
| 372 | 3 | Corso | Mazzini | Libera | cassetta | 9 | 8 | 5 | 4 | 7 | 7 |
| 373 | 3 | Corso | Mazzini | Disabili | cassetta | 1 | 0 | 1 | 1 | 1 | 1 |
| 374 | 3 | Corso | Mazzini | Libera | cassetta | 7 | 5 | 6 | 6 | 7 | 3 |
| 375 | 3 | Corso | Mazzini | Moto | pettine | 1 | 0 | 1 | 0 | 0 | 0 |
| 376 | 3 | Corso | Mazzini | Libera | cassetta | 4 | 4 | 3 | 4 | 4 | 2 |
| 377 | 3 | Corso | Mazzini | Moto | pettine | 2 | 0 | 0 | 0 | 1 | 0 |
| 378 | 3 | Corso | Mazzini | Libera | cassetta | 2 | 2 | 2 | 2 | 1 | 0 |
| 379 | 3 | Corso | Mazzini | Libera | cassetta | 4 | 4 | 3 | 4 | 4 | 4 |
| 380 | 3 | Corso | Mazzini | Disabili | cassetta | 1 | 0 | 0 | 1 | 1 | 0 |
| 381 | 3 | Corso | Mazzini | Libera | cassetta | 7 | 6 | 7 | 7 | 5 | 3 |
| 382 | 3 | Corso | Mazzini | Divieto | | 0 | 0 | 0 | 0 | 0 | 0 |
| 383 | 3 | Corso | Mazzini | Divieto | | 0 | 0 | 0 | 0 | 0 | 0 |
| 384 | 3 | Corso | Mazzini | Pagamento | cassetta | 5 | 3 | 4 | 4 | 5 | 3 |
| 385 | 3 | Corso | Mazzini | Disabili | cassetta | 1 | 0 | 1 | 1 | 0 | 0 |
| 386 | 3 | Corso | Mazzini | Pagamento | cassetta | 13 | 6 | 5 | 10 | 11 | 10 |
| 387 | 3 | Corso | Mazzini | Disabili | cassetta | 1 | 1 | 1 | 0 | 1 | 0 |
| 388 | 3 | Corso | Mazzini | Pagamento | cassetta | 7 | 7 | 6 | 6 | 7 | 5 |
| 389 | 3 | Corso | Mazzini | Carico/Scarico | cassetta | 1 | 1 | 1 | 0 | 1 | 0 |
| 390 | 3 | Corso | Mazzini | Disabili | cassetta | 1 | 1 | 0 | 0 | 0 | 0 |
| 391 | 3 | Via | Scalaberni | Divieto | | 0 | 0 | 0 | 0 | 0 | 0 |
| 392 | 3 | Via | Scalaberni | Pagamento | cassetta | 8 | 3 | 7 | 5 | 7 | 5 |
| 393 | 3 | Via | Scalaberni | Disabili | cassetta | 1 | 0 | 1 | 0 | 0 | 0 |
| 394 | 3 | Via | Amendola | Pagamento | spina | 28 | 8 | 10 | 17 | 19 | 15 |
| 395 | 3 | Via | Amendola | Disabili | spina | 1 | 0 | 1 | 0 | 1 | 0 |
| 396 | 3 | Via | Amendola | Carico/Scarico | pettine | 1 | 0 | 0 | 0 | 0 | 0 |
| 397 | 3 | Via | Amendola | Disabili | pettine | 1 | 0 | 1 | 1 | 0 | 0 |
| 398 | 3 | Via | Amendola | Disabili | cassetta | 1 | 1 | 0 | 0 | 1 | 0 |
| 399 | 3 | Via | Amendola | Pagamento | cassetta | 1 | 0 | 0 | 1 | 1 | 1 |
| 400 | 3 | Via | Amendola | Moto | pettine | 1 | 0 | 0 | 0 | 1 | 0 |
| 401 | 3 | Via | Amendola | Pagamento | cassetta | 13 | 8 | 6 | 9 | 11 | 9 |
| 402 | 3 | Via | Amendola | Libera | cassetta | 24 | 22 | 19 | 21 | 23 | 22 |
| 403 | 3 | Via | Amendola | Disabili | cassetta | 1 | 1 | 0 | 0 | 1 | 0 |
| 404 | 3 | Via | Amendola | Riservata | cassetta | 4 | 4 | 3 | 0 | 2 | 2 |
| 405 | 3 | Via | Amendola | Disabili | cassetta | 1 | 0 | 0 | 0 | 1 | 0 |
| 406 | 3 | Via | Amendola | Libera | cassetta | 2 | 2 | 1 | 0 | 2 | 0 |
| 407 | 3 | Via | Amendola | Disabili | cassetta | 1 | 0 | 0 | 1 | 0 | 1 |
| 408 | 3 | Via | Amendola | Libera | cassetta | 3 | 3 | 2 | 3 | 3 | 2 |
| 409 | 3 | Via | Amendola | Carico/Scarico | cassetta | 1 | 0 | 0 | 0 | 1 | 0 |
| 410 | 3 | Via | Amendola | Libera | cassetta | 17 | 14 | 10 | 16 | 15 | 8 |
| 411 | 3 | Via | Amendola | Libera | cassetta | 4 | 3 | 2 | 2 | 4 | 3 |
| 412 | 3 | Via | Amendola | Libera | cassetta | 5 | 5 | 4 | 3 | 4 | 1 |
| 413 | 3 | Via | Circondario Ponente | Libera | cassetta | 7 | 7 | 5 | 6 | 7 | 5 |
| 414 | 3 | Via | Circondario Ponente | Divieto | | 0 | 3 | 1 | 2 | 1 | 0 |
| 415 | 3 | Via | Circondario Ponente | Divieto | | 0 | 1 | 1 | 1 | 0 | 0 |
| 416 | 3 | Via | Circondario Ponente | Carico/Scarico | cassetta | 1 | 0 | 0 | 0 | 1 | 1 |
| 417 | 7 | Via | Circondario Ponente | Libera | pettine | 8 | 4 | 5 | 7 | 8 | 6 |
| 418 | 7 | Vicolo | Ricci | Libera | cassetta | 3 | 2 | 2 | 3 | 2 | 1 |
| 419 | 7 | Vicolo | Ricci | Libera | cassetta | 5 | 4 | 3 | 2 | 3 | 2 |
| 420 | 7 | Via | Don Minzoni | Libera | cassetta | 7 | 5 | 7 | 4 | 6 | 4 |
| 421 | 7 | Via | Don Minzoni | Libera | cassetta | 8 | 4 | 7 | 3 | 5 | 6 |
| 422 | 1 | Piazza | Cavour | Disabili | pettine | 2 | 0 | 1 | 0 | 2 | 0 |
| 423 | 7 | Piazza | Cavour | Disabili | cassetta | 1 | 0 | 0 | 1 | 1 | 0 |

| | | | | | | | | | | | |
|-----|---|-------|---------------------|----------------------------|----------|----|----|----|----|----|----|
| 424 | 7 | Via | Circondario Ponente | Libera | cassetta | 4 | 3 | 2 | 3 | 3 | 0 |
| 425 | 7 | Via | Circondario Ponente | Libera | cassetta | 2 | 2 | 2 | 1 | 1 | 3 |
| 426 | 7 | Via | Circondario Ponente | Libera | cassetta | 4 | 3 | 3 | 2 | 2 | 3 |
| 427 | 7 | Via | Circondario Ponente | Libera | pettine | 70 | 23 | 18 | 22 | 31 | 20 |
| 428 | 7 | Via | Don Minzoni | Libera | cassetta | 28 | 26 | 9 | 7 | 10 | 12 |
| 429 | 7 | Via | Don Minzoni | Libera | cassetta | 24 | 22 | 13 | 18 | 13 | 16 |
| 430 | 7 | Viale | Miraglia | Libera | cassetta | 30 | 22 | 14 | 22 | 25 | 10 |
| 431 | 7 | Viale | Miraglia | Divieto | | 0 | 0 | 0 | 0 | 0 | 0 |
| 432 | 7 | Viale | Miraglia | Libera | pettine | 12 | 7 | 10 | 10 | 10 | 9 |
| 433 | 7 | Viale | Miraglia | Disabili | pettine | 1 | 0 | 0 | 0 | 0 | 0 |
| 434 | 7 | Viale | Miraglia | Libera | pettine | 4 | 3 | 3 | 4 | 4 | 2 |
| 435 | 7 | Via | Compagnoni | Libera | cassetta | 13 | 11 | 8 | 9 | 9 | 6 |
| 436 | 7 | Via | Compagnoni | Libera | cassetta | 15 | 8 | 10 | 10 | 10 | 4 |
| 437 | 7 | Via | Compagnoni | Riservata condominio | pettine | 3 | 2 | 3 | 3 | 3 | 2 |
| 438 | 7 | Via | Compagnoni | Libera | cassetta | 2 | 2 | 1 | 2 | 1 | 1 |
| 439 | 7 | Via | Compagnoni | Libera | pettine | 8 | 3 | 3 | 3 | 5 | 7 |
| 440 | 7 | Via | Compagnoni | Libera | pettine | 2 | 0 | 0 | 0 | 0 | 0 |
| 441 | 7 | Via | Compagnoni | Libera | cassetta | 8 | 6 | 1 | 0 | 0 | 5 |
| 442 | 7 | Via | Compagnoni | Divieto | | 0 | 0 | 0 | 0 | 0 | 0 |
| 443 | 7 | Via | Compagnoni | Libera | pettine | 10 | 5 | 5 | 4 | 3 | 5 |
| 444 | 7 | Via | Compagnoni | Libera | pettine | 9 | 4 | 4 | 2 | 3 | 6 |
| 445 | 7 | Via | Compagnoni | Disabili | pettine | 1 | 0 | 0 | 0 | 0 | 0 |
| 446 | 7 | Via | Compagnoni | Libera | cassetta | 19 | 11 | 14 | 11 | 15 | 13 |
| 447 | 7 | Via | Compagnoni | Libera | cassetta | 4 | 2 | 3 | 2 | 5 | 1 |
| 448 | 7 | Via | Compagnoni | Disco | cassetta | 12 | 5 | 5 | 2 | 7 | 8 |
| 449 | 7 | Via | Emaldi | Pagamento | cassetta | 23 | 9 | 12 | 6 | 20 | 10 |
| 450 | 7 | Via | Emaldi | Pagamento | cassetta | 17 | 8 | 12 | 3 | 8 | 7 |
| 451 | 7 | Via | Emaldi | Disabili | cassetta | 2 | 0 | 0 | 0 | 0 | 0 |
| 452 | 7 | Via | Emaldi | Pagamento | cassetta | 1 | 0 | 1 | 0 | 0 | 1 |
| 453 | 7 | Via | Emaldi | Pagamento | cassetta | 13 | 6 | 5 | 3 | 8 | 10 |
| 454 | 7 | Via | Emaldi | Moto | pettine | 3 | 0 | 0 | 0 | 0 | 0 |
| 455 | 7 | Via | Emaldi | Pagamento | cassetta | 1 | 0 | 1 | 1 | 1 | 1 |
| 456 | 7 | Via | Emaldi | Pagamento | cassetta | 3 | 2 | 2 | 2 | 3 | 1 |
| 457 | 7 | Via | Emaldi | Riservata Polizia Stradale | cassetta | 5 | 3 | 3 | 4 | 2 | 0 |
| 458 | 7 | Via | Emaldi | Disabili | cassetta | 2 | 0 | 0 | 1 | 1 | 1 |
| 459 | 7 | Via | Emaldi | Pagamento | cassetta | 4 | 1 | 3 | 1 | 2 | 2 |
| 460 | 7 | Via | Emaldi | Bici | pettine | 4 | 0 | 0 | 0 | 0 | 0 |
| 461 | 7 | Via | Emaldi | Pagamento | cassetta | 6 | 6 | 3 | 1 | 0 | 3 |
| 462 | 7 | Viale | Bertacchi | Libera | cassetta | 18 | 12 | 13 | 6 | 13 | 13 |
| 463 | 7 | Viale | Bertacchi | Libera | cassetta | 8 | 8 | 7 | 3 | 5 | 4 |
| 464 | 7 | Viale | Bertacchi | Libera | cassetta | 9 | 6 | 7 | 6 | 6 | 3 |
| 465 | 7 | Viale | Bertacchi | Libera | cassetta | 27 | 11 | 9 | 7 | 5 | 18 |
| 466 | 7 | Viale | Bertacchi | Libera | cassetta | 21 | 10 | 10 | 10 | 7 | 13 |
| 467 | 7 | Viale | Miraglia | Divieto | | 0 | 1 | 1 | 0 | 0 | 0 |
| 468 | 7 | Viale | Miraglia | Libera | cassetta | 5 | 5 | 5 | 5 | 5 | 4 |
| 469 | 7 | Viale | Miraglia | Libera | cassetta | 14 | 9 | 14 | 9 | 9 | 10 |
| 470 | 7 | Viale | Miraglia | Libera | cassetta | 16 | 7 | 15 | 6 | 5 | 12 |
| 471 | 7 | Viale | Miraglia | Libera | cassetta | 12 | 6 | 8 | 3 | 3 | 8 |
| 472 | 7 | Viale | Miraglia | Disabili | cassetta | 1 | 1 | 0 | 1 | 1 | 0 |
| 473 | 7 | Viale | Miraglia | Libera | cassetta | 3 | 3 | 3 | 3 | 3 | 0 |
| 474 | 7 | Via | Malerbi | Divieto | | 0 | 1 | 2 | 0 | 3 | 0 |
| 475 | 7 | Via | Malerbi | Disco | cassetta | 9 | 8 | 7 | 7 | 8 | 0 |
| 476 | 7 | Via | Malerbi | Disabili | cassetta | 1 | 0 | 0 | 0 | 1 | 1 |
| 477 | 7 | Via | Malerbi | Disco | cassetta | 2 | 1 | 2 | 0 | 2 | 2 |
| 478 | 7 | Via | Emaldi | Divieto | | 0 | 0 | 0 | 2 | 2 | 0 |
| 479 | 7 | Via | Emaldi | Libera | cassetta | 15 | 15 | 13 | 18 | 14 | 10 |
| 480 | 7 | Via | Bertacchi | Divieto | | 0 | 0 | 0 | 0 | 0 | 0 |
| 481 | 7 | Via | Bertacchi | Divieto | | 0 | 0 | 0 | 0 | 0 | 0 |
| 482 | 7 | Via | Don Minzoni | Libera | cassetta | 17 | 8 | 17 | 18 | 18 | 10 |
| 483 | 7 | Via | Don Minzoni | Libera | cassetta | 26 | 7 | 18 | 13 | 16 | 19 |
| 484 | 7 | Via | Don Minzoni | Libera | cassetta | 7 | 2 | 5 | 3 | 4 | 5 |

| | | | | | | | | | | | |
|-----|---|--------|---------------------|----------------|----------|----|----|----|----|----|----|
| 485 | 7 | Via | Don Minzoni | Libera | cassetta | 9 | 5 | 7 | 2 | 5 | 4 |
| 486 | 7 | Via | Cardinal Massaia | Libera | cassetta | 7 | 5 | 4 | 6 | 6 | 6 |
| 487 | 7 | Via | Cardinal Massaia | Libera | cassetta | 6 | 4 | 6 | 4 | 5 | 3 |
| 488 | 7 | Via | Cardinal Massaia | Disabili | cassetta | 1 | 1 | 0 | 0 | 1 | 1 |
| 489 | 7 | Via | Cardinal Massaia | Libera | cassetta | 6 | 6 | 2 | 3 | 5 | 4 |
| 490 | 7 | Via | Cardinal Massaia | Libera | spina | 5 | 4 | 0 | 2 | 4 | 3 |
| 491 | 7 | Via | Malerbi | Libera | cassetta | 7 | 7 | 5 | 4 | 5 | 4 |
| 492 | 7 | Via | Malerbi | Disabili | cassetta | 1 | 1 | 1 | 1 | 1 | 1 |
| 493 | 7 | Via | Malerbi | Libera | cassetta | 6 | 2 | 5 | 4 | 4 | 6 |
| 494 | 7 | Via | Malerbi | Divieto | | 0 | 0 | 1 | 0 | 0 | 0 |
| 495 | 7 | Via | Emaldi | Libera | cassetta | 13 | 12 | 8 | 7 | 11 | 13 |
| 496 | 7 | Via | Emaldi | Libera | cassetta | 2 | 1 | 2 | 0 | 2 | 2 |
| 497 | 7 | Via | Emaldi | Divieto | | 0 | 0 | 0 | 0 | 0 | 0 |
| 498 | 7 | Via | Panzini | Libera | cassetta | 6 | 4 | 3 | 2 | 4 | 6 |
| 499 | 7 | Via | Don Minzoni | Libera | cassetta | 26 | 14 | 20 | 15 | 18 | 20 |
| 500 | 7 | Via | Don Minzoni | Libera | cassetta | 34 | 23 | 14 | 17 | 26 | 28 |
| 501 | 7 | Via | Circondario Ponente | Libera | pettine | 40 | 15 | 33 | 17 | 36 | 33 |
| 502 | 7 | Via | Circondario Ponente | Libera | cassetta | 9 | 3 | 0 | 0 | 6 | 8 |
| 503 | 6 | Via | Cento | Divieto | | 0 | 0 | 0 | 0 | 0 | 0 |
| 504 | 6 | Via | Cento | Divieto | | 0 | 2 | 1 | 0 | 0 | 0 |
| 505 | 6 | Via | Cento | Disabili | cassetta | 1 | 1 | 0 | 1 | 1 | 0 |
| 506 | 6 | Via | Cento | Libera | cassetta | 14 | 12 | 10 | 8 | 10 | 10 |
| 507 | 6 | Via | Cento | Libera | cassetta | 5 | 4 | 3 | 2 | 3 | 4 |
| 508 | 6 | Via | Cento | Disabili | cassetta | 1 | 1 | 1 | 1 | 1 | 1 |
| 509 | 6 | Via | Cento | Libera | cassetta | 10 | 9 | 6 | 5 | 6 | 8 |
| 510 | 6 | Via | Cento | Divieto | | 0 | 0 | 0 | 0 | 0 | 0 |
| 511 | 6 | Via | Cento | Libera | cassetta | 28 | 26 | 16 | 21 | 25 | 22 |
| 512 | 6 | Via | Cento | Divieto | | 0 | 0 | 0 | 0 | 0 | 0 |
| 513 | 6 | Via | Cento | Divieto | | 0 | 0 | 0 | 1 | 0 | 0 |
| 514 | 6 | Via | Cento | Disabili | cassetta | 1 | 1 | 1 | 1 | 1 | 1 |
| 515 | 6 | Via | Cento | Libera | cassetta | 1 | 1 | 1 | 1 | 1 | 0 |
| 516 | 6 | Via | Cento | Disabili | cassetta | 1 | 1 | 1 | 0 | 1 | 1 |
| 517 | 6 | Via | Cento | Libera | cassetta | 1 | 1 | 0 | 1 | 1 | 1 |
| 518 | 6 | Vicolo | Guerrini | Disabili | cassetta | 1 | 0 | 0 | 0 | 0 | 0 |
| 519 | 6 | Via | Passamonti | Divieto | | 0 | 0 | 0 | 0 | 0 | 0 |
| 520 | 6 | Via | Passamonti | Divieto | | 0 | 1 | 0 | 0 | 0 | 0 |
| 521 | 6 | Via | Passamonti | Disabili | cassetta | 2 | 0 | 1 | 1 | 1 | 0 |
| 522 | 6 | Via | Passamonti | Libera | cassetta | 8 | 7 | 6 | 5 | 6 | 8 |
| 523 | 6 | Via | Passamonti | Disabili | cassetta | 1 | 1 | 1 | 0 | 1 | 1 |
| 524 | 6 | Via | Passamonti | Libera | cassetta | 5 | 5 | 2 | 3 | 3 | 3 |
| 525 | 6 | Via | Passamonti | Disabili | cassetta | 1 | 1 | 1 | 0 | 0 | 1 |
| 526 | 6 | Via | Passamonti | Libera | cassetta | 3 | 3 | 0 | 0 | 2 | 3 |
| 527 | 6 | Via | Passamonti | Libera | cassetta | 14 | 10 | 9 | 6 | 8 | 9 |
| 528 | 6 | Via | Passamonti | Divieto | | 0 | 0 | 0 | 0 | 0 | 1 |
| 529 | 6 | Via | Passamonti | Carico/Scarico | cassetta | 1 | 0 | 0 | 1 | 0 | 0 |
| 530 | 6 | Via | Passamonti | Libera | cassetta | 5 | 4 | 3 | 2 | 4 | 4 |
| 531 | 6 | Via | Passamonti | Disabili | cassetta | 1 | 0 | 0 | 0 | 0 | 1 |
| 532 | 6 | Via | Passamonti | Libera | cassetta | 12 | 1 | 1 | 0 | 1 | 1 |
| 533 | 6 | Via | Passamonti | Divieto | | 0 | 0 | 0 | 0 | 0 | 0 |
| 534 | 6 | Via | Circondario Sud | Libera | cassetta | 4 | 3 | 1 | 2 | 2 | 4 |
| 535 | 6 | Via | Circondario Sud | Libera | cassetta | 4 | 2 | 2 | 1 | 3 | 2 |
| 536 | 6 | Via | Circondario Sud | Disabili | cassetta | 1 | 0 | 0 | 0 | 0 | 0 |
| 537 | 6 | Via | Circondario Sud | Divieto | | 0 | 1 | 0 | 1 | 0 | 0 |
| 538 | 6 | Vicolo | dei cordai | Libera | cassetta | 5 | 4 | 4 | 2 | 3 | 5 |
| 539 | 6 | Vicolo | dei cordai | Libera | cassetta | 7 | 5 | 4 | 2 | 6 | 5 |
| 540 | 6 | Via | Lazzari | Libera | cassetta | 5 | 3 | 4 | 1 | 3 | 4 |
| 541 | 6 | Via | Lazzari | Divieto | | 0 | 1 | 0 | 1 | 0 | 0 |
| 542 | 6 | Via | Lazzari | Disabili | cassetta | 1 | 1 | 0 | 1 | 1 | 0 |
| 543 | 6 | Via | Circondario Sud | Disabili | cassetta | 1 | 1 | 1 | 0 | 1 | 1 |
| 544 | 6 | Via | Circondario Sud | Libera | cassetta | 6 | 4 | 5 | 4 | 5 | 4 |
| 545 | 6 | Via | Circondario Sud | Libera | cassetta | 7 | 4 | 5 | 3 | 6 | 5 |

| | | | | | | | | | | | |
|-----|---|--------|-----------------|----------------------|----------|----|----|----|----|----|----|
| 546 | 6 | Via | Circondario Sud | Libera | cassetta | 8 | 5 | 4 | 6 | 7 | 6 |
| 547 | 6 | Via | Circondario Sud | Libera | cassetta | 7 | 5 | 5 | 3 | 6 | 7 |
| 548 | 6 | Via | Circondario Sud | Libera | cassetta | 9 | 7 | 6 | 4 | 6 | 6 |
| 549 | 6 | Via | Circondario Sud | Divieto | | 0 | 0 | 0 | 0 | 1 | 0 |
| 550 | 6 | Via | Circondario Sud | Disabili | cassetta | 1 | 0 | 0 | 0 | 0 | 1 |
| 551 | 6 | Via | Passamonti | Divieto | | 0 | 0 | 0 | 0 | 0 | 0 |
| 552 | 6 | Via | Cento | Divieto | | 0 | 0 | 0 | 0 | 0 | 0 |
| 553 | 6 | Via | Cento | Libera | cassetta | 3 | 1 | 2 | 2 | 2 | 2 |
| 554 | 6 | Via | Cento | Disabili | cassetta | 1 | 0 | 1 | 0 | 0 | 1 |
| 555 | 6 | Via | Cento | Carico/Scarico | cassetta | 1 | 0 | 0 | 1 | 0 | 0 |
| 556 | 7 | Vicolo | Canattieri | Libera | cassetta | 3 | 2 | 2 | 1 | 2 | 2 |
| 557 | 7 | Vicolo | Canattieri | Divieto | | 0 | 0 | 0 | 0 | 0 | 0 |
| 558 | 7 | Via | Strocchi | Divieto | | 0 | 0 | 0 | 0 | 0 | 0 |
| 559 | 7 | Via | Strocchi | Libera | cassetta | 13 | 11 | 10 | 8 | 10 | 12 |
| 560 | 7 | Via | Strocchi | Disabili | cassetta | 2 | 1 | 1 | 0 | 1 | 1 |
| 561 | 1 | Corso | Garibaldi | Divieto | | 0 | 0 | 0 | 0 | 0 | 0 |
| 562 | 1 | Corso | Garibaldi | Carico/Scarico | cassetta | 1 | 0 | 0 | 0 | 0 | 0 |
| 563 | 1 | Corso | Garibaldi | Pagamento | cassetta | 10 | 8 | 7 | 5 | 6 | 6 |
| 564 | 1 | Corso | Garibaldi | Disabili | cassetta | 2 | 1 | 1 | 0 | 1 | 1 |
| 565 | 1 | Corso | Garibaldi | Pagamento | cassetta | 1 | 0 | 0 | 0 | 0 | 0 |
| 566 | 1 | Corso | Garibaldi | Bici | pettine | 6 | 2 | 0 | 2 | 1 | 0 |
| 567 | 1 | Corso | Garibaldi | Moto | pettine | 2 | 0 | 0 | 0 | 0 | 0 |
| 568 | 6 | Corso | Garibaldi | Divieto | | 0 | 0 | 0 | 0 | 0 | 0 |
| 569 | 6 | Corso | Garibaldi | Divieto | | 0 | 0 | 0 | 1 | 0 | 0 |
| 570 | 6 | Corso | Garibaldi | Divieto | | 0 | 0 | 1 | 1 | 0 | 0 |
| 571 | 6 | Corso | Garibaldi | Pagamento | cassetta | 2 | 0 | 0 | 1 | 1 | 1 |
| 572 | 6 | Via | Fermini Mancini | Divieto | | 0 | 0 | 0 | 0 | 0 | 0 |
| 573 | 6 | Via | Fermini Mancini | Libera | cassetta | 7 | 3 | 4 | 2 | 5 | 6 |
| 574 | 6 | Via | Fermini Mancini | Carico/Scarico | cassetta | 1 | 1 | 0 | 0 | 0 | 0 |
| 575 | 6 | Via | Fermini Mancini | Libera | cassetta | 4 | 1 | 3 | 2 | 1 | 3 |
| 576 | 1 | Via | Fermini Mancini | Libera | cassetta | 10 | 10 | 7 | 6 | 10 | 9 |
| 577 | 1 | Via | Fermini Mancini | Libera | cassetta | 24 | 21 | 18 | 15 | 22 | 18 |
| 578 | 1 | Via | Fermini Mancini | Disabili | cassetta | 1 | 0 | 0 | 0 | 0 | 1 |
| 579 | 1 | Via | Fermini Mancini | Libera | cassetta | 13 | 11 | 9 | 6 | 8 | 11 |
| 580 | 1 | Via | Fermini Mancini | Riservata Gdf | cassetta | 4 | 3 | 1 | 0 | 0 | 1 |
| 581 | 1 | Via | Fermini Mancini | Riservata Gdf | cassetta | 4 | 1 | 1 | 2 | 0 | 0 |
| 582 | 1 | Via | Fermini Mancini | Disco | cassetta | 3 | 1 | 2 | 2 | 0 | 0 |
| 583 | 6 | Via | Lumagni | Divieto | | 0 | 1 | 0 | 0 | 0 | 0 |
| 584 | 6 | Via | Lumagni | Libera | cassetta | 9 | 8 | 7 | 5 | 8 | 7 |
| 585 | 6 | Via | Lumagni | Disabili | cassetta | 1 | 0 | 0 | 0 | 0 | 0 |
| 586 | 6 | Via | Lumagni | Disco | spina | 8 | 7 | 6 | 5 | 6 | 0 |
| 587 | 6 | Via | Lumagni | Libera | pettine | 16 | 15 | 16 | 12 | 8 | 11 |
| 588 | 6 | Via | Lumagni | Libera | cassetta | 17 | 15 | 14 | 9 | 3 | 5 |
| 589 | 6 | Via | Lumagni | Disabili | cassetta | 2 | 0 | 0 | 0 | 0 | 1 |
| 590 | 6 | Via | Lumagni | Libera | cassetta | 4 | 3 | 3 | 2 | 0 | 3 |
| 591 | 6 | Via | Lumagni | Libera | pettine | 12 | 6 | 8 | 5 | 6 | 10 |
| 592 | 6 | Via | Lumagni | Disabili | pettine | 1 | 0 | 0 | 0 | 0 | 0 |
| 593 | 6 | Via | Lumagni | Disabili | spina | 1 | 0 | 0 | 0 | 0 | 0 |
| 594 | 6 | Via | Lumagni | Libera | spina | 61 | 55 | 55 | 27 | 16 | 24 |
| 595 | 6 | Via | Porta San Carlo | Libera | pettine | 18 | 16 | 15 | 11 | 15 | 14 |
| 596 | 6 | Via | Porta San Carlo | Disabili | pettine | 1 | 1 | 0 | 0 | 0 | 1 |
| 597 | 6 | Via | Porta San Carlo | Libera | cassetta | 3 | 3 | 2 | 2 | 3 | 2 |
| 598 | 6 | Via | Fossa | Divieto | | 0 | 2 | 0 | 0 | 0 | 0 |
| 599 | 6 | Via | Fossa | Divieto | | 0 | 0 | 0 | 0 | 0 | 0 |
| 600 | 6 | Via | Fossa | Libera | cassetta | 4 | 2 | 3 | 1 | 3 | 2 |
| 601 | 6 | Via | Fossa | Carico/Scarico | cassetta | 1 | 1 | 0 | 0 | 0 | 0 |
| 602 | 6 | Via | Fossa | Libera | cassetta | 8 | 7 | 6 | 6 | 6 | 5 |
| 603 | 6 | Via | Fossa | Divieto | | 0 | 0 | 1 | 0 | 0 | 0 |
| 604 | 6 | Via | Fossa | Libera | spina | 14 | 12 | 10 | 10 | 13 | 10 |
| 605 | 6 | Via | Fossa | Libera | spina | 15 | 14 | 13 | 11 | 13 | 12 |
| 606 | 6 | Via | Fossa | Riservata condominio | pettine | 8 | 6 | 3 | 4 | 5 | 7 |

| | | | | | | | | | | | |
|-----|----|-------|----------|-----------|----------|-----|-----|-----|-----|-----|-----|
| 607 | 6 | Viale | Oriani | Divieto | | 0 | 2 | 1 | 0 | 0 | 0 |
| 608 | 6 | Viale | Oriani | Libera | cassetta | 6 | 5 | 4 | 2 | 3 | 4 |
| 609 | 6 | Viale | Oriani | Libera | cassetta | 10 | 7 | 6 | 7 | 8 | 8 |
| 610 | 6 | Viale | Oriani | Libera | cassetta | 10 | 8 | 6 | 5 | 8 | 10 |
| 611 | 6 | Viale | Oriani | Libera | pettine | 19 | 15 | 14 | 12 | 14 | 11 |
| 612 | 6 | Viale | Oriani | Disabili | pettine | 2 | 0 | 1 | 0 | 0 | 0 |
| 613 | 5 | Viale | Oriani | Libera | cassetta | 27 | 27 | 22 | 24 | 19 | 14 |
| 614 | 5 | Viale | Oriani | Libera | cassetta | 16 | 13 | 14 | 11 | 12 | 9 |
| 615 | 5 | Via | Taglioni | Libera | spina | 79 | 47 | 48 | 64 | 22 | 29 |
| 616 | 5 | Via | Taglioni | Libera | cassetta | 9 | 4 | 7 | 8 | 3 | 6 |
| 617 | 5 | Via | Taglioni | Disabili | cassetta | 4 | 1 | 0 | 0 | 0 | 0 |
| 618 | 5 | Via | Taglioni | Libera | cassetta | 16 | 13 | 11 | 9 | 2 | 8 |
| 619 | 27 | Largo | Gramigna | Libera | mista | 123 | 76 | 42 | 57 | 33 | 26 |
| 620 | 27 | Largo | Gramigna | Pagamento | mista | 407 | 365 | 311 | 237 | 162 | 108 |
| 621 | 27 | Largo | Gramigna | Disabili | mista | 10 | 5 | 2 | 2 | 0 | 0 |
| 622 | 7 | Via | Petrarca | Libera | pettine | 36 | 13 | 9 | 10 | 18 | 16 |
| 623 | 4 | Via | Giotto | Libera | cassetta | 24 | 17 | 20 | 16 | 19 | 17 |



ALLEGATO C

TABELLE TRATTE DAL PAIR

Tabella 15
Valori, indicatori e target PRIT 2020

| INDICATORI DI RISULTATO | | | | | |
|---|---|--------------------------|-------------|---------------|---------------|
| Definizione | Note | Unità di misura | Anno | Valore | Target |
| Rete stradale complessiva congestionata nell'ora di punta | | % | 2010 | 6% | < 5% |
| Velocità commerciale | TPL urbano | km/h | 2010 | 19,6 | |
| | Ferrovia - Rete RER | km/h | 2010 | 36/40 | |
| | Ferrovia - Nazionale R | km/h | 2010 | 60 | |
| | Ferrovia - Nazionale RV | km/h | 2010 | 80 | |
| Postikm e/o vetturekm urbani/extraurbani | TPL urbano | posti · km / anno | 2010 | 4.267.211.995 | |
| | TPL complessivo | posti · km / anno | 2010 | 7.706.455.232 | |
| | TPL urbano | vett · km / anno | 2010 | 52.550.382 | |
| | TPL complessivo | vett · km / anno | 2010 | 99.739.744 | |
| | TPL complessivo | (vett · km / anno) / ab. | 2010 | 22,69 | |
| | Ferrovia - Trenitalia | posti · km / anno | 2010 | 5.984.947.650 | |
| | Ferrovia - FER | posti · km / anno | 2010 | 391.991.010 | |
| | Ferrovia complessivo | posti · km / anno | 2010 | 6.376.938.660 | |
| Quote modali | Auto | % | 2008 | 67,2% | |
| | Mezzi pubblici | % | 2008 | 7,3% | |
| Numero di passeggeri | TPL | pax / anno | 2009 | 257.487.692 | 270.000.000 |
| | Ferrovia | pax / anno | 2010 | 41.064.314 | 80.000.000 |
| | Ferrovia (saliti alle principali stazioni nel giorno medio feriale destagionalizzato) | pax / giorno | 2009 | 102.655 | |
| Tonnellate merci trasportate | Strada | t / anno | 2009 | 239.909.617 | |
| | Ferrovia | t / anno | 2010 | 11.500.000 | 25.000.000 |
| | Porto di Ravenna | t / anno | 2010 | 21.915.020 | |
| Coefficiente di riempimento dei mezzi di trasporto privati e merci (<i>load factor</i>) | Auto (extraurbano) | pax / auto | 2008 | 1,1 | |
| | Mezzi merci conto proprio | % | 2010 | 46% | |
| | Mezzi merci conto terzi | % | | | |
| Indicatori di | Aree e strade pedonali | kmq | 2010 | 0,904 | |

| | | | | | |
|--|---|-------------------|------|---------------|-----|
| pedonabilità/ciclabilità (km di piste ciclabili, zone 30, ztl, isole pedonali) | ZTL | kmq | 2010 | 9,091 | |
| | Zone 30 km | kmq | 2010 | 206,645 | |
| | Piste ciclabili urbane | km | 2010 | 1319,55 | |
| | Piste ciclabili extraurbane | km | 2010 | 2332,27 | |
| Spostamenti ciclabili sul totale | | % | 2008 | 10% | 15% |
| Dotazione infrastrutturale: km di rete classificata per 10.000 abitanti per modo | Strada (autostrade, statali, provinciali) | km / 10.000 ab. | 2009 | 31,8 | |
| | Ferrovia | km / 10.000 ab. | 2010 | 3,4 | |
| Dotazione infrastrutturale: km di rete classificata per 1.000 kmq per modo | Strada (autostrade, statali, provinciali) | km / 1.000 kmq | 2009 | 623,6 | |
| | Ferrovia | km / 1.000 kmq | 2010 | 68,3 | |
| Nuovi PUMAV elaborati | redatti ai sensi del PRIT 2020 | n. | 2010 | 0 | 9 |
| Numeri di PUT E PUM | PUT (obbligo 21 comuni >30000 ab.) | n. | 2010 | 13 | 21 |
| | PUM (9 comuni >100000 ab.) | n. | 2010 | 5 | 9 |
| Nuovi strumenti urbanistici (PSC, POC) con analisi costi della mobilità generata | come da indicazioni PRIT 2020 | n. | 2010 | 0 | 9 |
| Percentuale di autobus con pianali ribassati | | % | 2010 | 50,45 | |
| Iniziative per la promozione della mobilità fasce deboli | | n. | 2010 | 0 | |
| postikm ferro relativi ai servizi dedicati alle fasce deboli | | posti - km / anno | 2010 | 1.947.300.000 | |
| n. incidenti (rapportato anche alla popolazione residente) | | n. | 2009 | 20.411 | |
| | | n. / 1.000 ab. | 2009 | 4,70 | |
| n. morti (rapportato anche alla popolazione residente) | | n. | 2009 | 422 | 210 |
| | | n. / 1.000 ab. | 2009 | 0,10 | |
| n. feriti (rapportato anche alla popolazione residente) | | n. | 2009 | 28.035 | |
| | | n. / 1.000 ab. | 2009 | 6,46 | |
| sicurezza pedoni e ciclisti (utenze deboli) (%incidenti pedonali e ciclistici/popolazione res.o rispetto incidenti totali) | Pedoni - Morti | n. | 2009 | 67 | 33 |
| | Morti pedoni / incidenti totali | % | 2009 | 0,33 | |
| | Ciclisti - Morti | n. | 2009 | 51 | 25 |
| | Morti ciclisti / incidenti totali | % | 2009 | 0,25 | |
| | Pedoni - Feriti | n. | 2009 | 1.639 | |
| | Feriti pedoni / incidenti totali | % | 2009 | 8,03 | |
| | Ciclisti - Feriti | n. | 2009 | 3.010 | |

| | | | | | |
|---|---|---|------|----------|------|
| | Feriti ciclisti / incidenti totali | % | 2009 | 14,75 | |
| Iniziative di diffusione della cultura della sicurezza (scuole, guida sicura ecc.) | | n. / anno | 2010 | 48 | |
| tasso di motorizzazione | | n. auto / 1.000 ab. | 2010 | 609,1 | |
| Regolazione e governo della mobilità: estensione ztl, aree pedonali (vedi punto 1.3), km di sede stradale riservata ai mezzi pubblici, posti auto disponibili nelle varie zone urbane e nei nodi di scambio (da rapportare alla popolazione urbana residente) | TPL (% km sede riservata urbano su totale rete) | % | 2010 | 3,65 | |
| | Stalli di sosta a pagamento nel centro storico per kmq di superficie centro storico | n. / kmq | 2010 | 1.566,32 | |
| | Stalli di sosta libera nel centro storico per kmq di superficie centro storico | n. / kmq | 2010 | 601,43 | |
| Età media del parco circolante | TPL | anni | 2010 | 11,85 | |
| | Ferrovia | anni | 2010 | 22 | |
| Indicatori sulla soddisfazione dell'utente TPL | Utenti soddisfatti della puntualità | % | 2010 | 87,9% | |
| | Utenti soddisfatti delle informazioni alle paline | % | 2010 | 83,3% | |
| Puntualità | Corse TPL entro 5' | % | 2010 | 92% | |
| | Treni regionali a breve percorrenza in fascia 0-5' | % | 2010 | 93,2% | |
| | Treni regionali a lunga percorrenza in fascia 0-15' | % | 2010 | 95,8% | |
| Rapporto tra servizio effettuato e programmato | Corse TPL non effettuate | n. corse / anno | 2010 | 32.091 | |
| | % sul totale | % | 2010 | 0,5% | |
| | Treni soppressi e autosostituiti | n. treni / anno | 2010 | 4.390 | |
| | % sul totale | % | 2010 | 1,5% | |
| | Treni soppressi e non autosostituiti | n. treni / anno | 2010 | 2.779 | |
| | % sul totale | % | 2010 | 0,9% | |
| Ricavi/contributi | TPL | % | 2009 | 49,7% | |
| | Ferrovia | % | 2009 | 84,9% | |
| Ricavi/Costi | TPL | % | | 28,8% | 35% |
| | Ferrovia | % | 2009 | 44,9% | 50% |
| Passeggeri/vetturekm e/o passeggeri/postikm | TPL | pax / vett · km | | 2,58 | |
| | TPL | pax / posti · (1000) km | | 33,41 | |
| | Ferrovia | pax / posti · (1000) km | | 6,4395 | |
| Grado di integrazione tariffaria e dei servizi raggiunta | TPL e Ferrovia | % di tipologie di titoli di viaggio integrati | 2010 | 60% | 100% |

| | | | | | |
|---|-----------------|----------|------|------------|------------|
| Capacità dei terminal ferroviari merci | Merchi ferrovia | t / anno | 2009 | 18.000.000 | 25.000.000 |
| Numero mezzi conto proprio | Mezzi merci | n. | 2010 | 314.751 | |
| Numero mezzi conto terzi | Mezzi merci | n. | 2010 | 34.147 | |
| Incidenza mezzi conto terzi | Mezzi merci | % | 2010 | 9,8% | |
| Incidenza tonnellate conto proprio sul totale trasportato su strada | Mezzi merci | % | 2009 | 15,2% | |